



Ghidul utilizatorului

Multimedia Projector

EB-L735U	EB-L630SU
EB-L730U	EB-L630U
EB-L720U	EB-L530U
EB-L635SU	EB-L520U

Notații utilizate în acest ghid 8

Utilizarea manualului pentru a căuta informații 9

- Căutarea după cuvânt cheie..... 9
- Sărirea direct din marcaje..... 9
- Tipărirea paginilor de care aveți nevoie..... 9

Obținerea celei mai recente versiuni a documentelor 10

Prezentare generală a proiecteurului 11

Caracteristicile Proiecteurului 12

- Sursă de lumină laser cu durată de funcționare mare 12
- Configurare rapidă și ușoară 12
- Proiecție simplă fără fir..... 12
- Gestionarea prin rețea 13
- Proiecție pentru prezentări..... 13

Componentele și funcțiile proiecteurului..... 15

- Componentele proiecteurului - partea din față/sus..... 15
- Componentele proiecteurului - partea din spate..... 16
- Componentele proiecteurului - bază 17
- Componentele proiecteurului - Porturi de interfață 18
- Componentele proiecteurului - panoul de control 19
- Componentele proiecteurului - telecomanda 20

Configurarea proiecteurului 22

Amplasarea proiecteurului 23

- Note privind transportul..... 25
- Configurarea proiecteurului și opțiuni de instalare..... 25
 - Măsuri de precauție la instalare..... 25
- Distanță proiecție 27

Instalarea firului de siguranță 28

- Când utilizați suportul de suspendare pe tavan ELPMB22..... 28
- Când utilizați suportul de instalare pe tavan ELPMB30..... 29

Conexiunile proiecteurului 31

- Conectarea la un calculator 31
 - Conectarea la un calculator pentru video și audio VGA..... 31
 - Conectarea la un calculator pentru video și audio HDMI 32
- Conectarea la surse video 32
 - Conectarea la o sursă video HDMI 32
- Conectarea la dispozitive USB externe 33
 - Proiecția de pe un dispozitiv USB 33
 - Conectarea la un dispozitiv USB 33
 - Deconectarea unui dispozitiv USB..... 34
- Conectarea la o cameră pentru documente 34
- Conectarea la un dispozitiv de redare media prin flux..... 34
- Conectarea unui emițător HDBaseT 35
- Conectarea la dispozitive externe..... 35
 - Conectarea la un monitor HDMI extern..... 36
 - Conectarea la un monitor VGA 36
 - Conectarea la difuzoare externe..... 37
- Conectarea mai multor proiectoare din același model 37
 - Setările meniului pentru conexiuni multiple ale proiecteurului..... 38

Atașarea și eliminarea capacului cablului 40

Instalarea bateriilor în telecomandă..... 41

- Utilizarea telecomenzii 42

Utilizarea caracteristicilor de bază ale proiecteurului 43

Pornirea proiecteurului 44

- Ecran principal 45

Oprirea proiecteurului 47

Configurarea datei și a orei..... 48

Selectarea limbii pentru meniurile proiecteurului	50	Ajustarea nuanței, a saturației și a strălucirii.....	80
Moduri de proiecție	51	Ajustarea setării Gamma.....	81
Schimbarea modului de proiecție utilizând telecomanda	51	Ajustarea rezoluției imaginii.....	83
Schimbarea modului de proiecție utilizând meniurile	51	Ajustarea strălucirii.....	85
Setarea tipului de ecran	53	Durată de utilizare (în ore) în Mod constant.....	86
Ajustarea poziției imaginii folosind opțiunea Poziție ecran	53	Durata de viață a sursei de lumină	87
Modificarea poziției orizontale a imaginii utilizând Mutare ecran	54	Controlarea volumului cu butoanele pentru volum.....	88
Ajustarea poziției imaginii utilizând opțiunea Deplasare obiectiv.....	56	Utilizarea caracteristicilor proiecteurului	89
Afișarea unui șablon de test	58	Proiectarea simultană a două imagini	90
Ajustarea poziției pe verticală a imaginii	59	Combinatii neacceptate de surse de intrare pentru proiecția de tip ecran divizat.....	92
Forma imaginii	60	Restricții pentru proiecția cu caracteristica Split Screen	92
Corectarea formei imaginii cu Corecție T-H/V.....	60	Proiectarea unei prezentări PC Free	93
Corectarea formei imaginii cu funcția Quick Corner	62	Tipuri de fișiere acceptate de caracteristica PC Free	93
Corectarea formei imaginii utilizând Corectare arc	64	Precauții la proiecția cu caracteristica PC Free.....	94
Corectarea formei imaginii utilizând Corectare punct.....	66	Începerea unei expuneri de diapozitive cu PC Free	94
Încărcarea setării formei imaginii din memorie.....	68	Începerea unei prezentări video cu PC Free	96
Redimensionarea imaginii cu inelul de zoom	70	Opțiuni de afișare PC Free	97
Reducerea imaginii folosind zoom digital.....	71	Proiectarea în modul Redare conținut.....	99
Ajustarea poziției imaginii utilizând opțiunea Mutare imagine.....	71	Tipuri de fișiere acceptate pentru redarea conținutului	99
Focalizarea imaginii utilizând inelul de focalizare	73	Comutarea la modul Redare conținut	100
Selectarea unei surse de imagini.....	74	Proiectarea listelor de redare	101
Formatul de imagine	76	Crearea listelor de redare utilizând Epson Web Control.....	101
Schimbarea formatului de imagine.....	76	Adăugarea efectelor în imaginea proiectată.....	103
Formate disponibile pentru imagini	76	Restricțiile modului Redare conținut.....	105
Reglarea calității imaginii (mod culoare)	78	Oprirea temporară a imaginii și sunetului	106
Schimbarea modului Culoare	78	Oprirea temporară a acțiunii video.....	107
Moduri de culoare disponibile	78	Mărirea imaginilor (E-Zoom).....	108
Activarea ajustării automate a luminanței.....	79	Mărirea/micșorarea imaginilor (E-Zoom)	109
Ajustarea culorilor imaginii	80		

Mărirea imaginilor.....	109	Conectarea la o rețea prin cablu.....	135
Micșorarea imaginilor.....	109	Selectarea setărilor de rețea prin cablu.....	135
Salvarea unei imagini Logo utilizator.....	111	Proiecția într-o rețea fără fir.....	138
Salvarea setărilor în memorie și utilizarea setărilor salvate	113	Instrucțiuni pentru lucrul în siguranță cu modulul LAN fără fir încorporat.....	138
Utilizarea funcției de reglare avansată a imaginii.....	114	Instalarea modulului LAN fără fir.....	139
Reglarea tonalității cromatice (uniformității culorii)	114	Metode de conectare pentru proiecția într-o rețea fără fir	139
Calibrarea sursei de lumină.....	115	Selectarea manuală a setărilor de rețea fără fir	140
Utilizarea mai multor proiectoare.....	117	Selectarea setărilor de rețea fără fir în Windows	143
Prezentare generală a reglării mai multor proiectoare	117	Selectarea setărilor de rețea fără fir în Mac.....	144
Sistemul de identificare a proiectorului în vederea controlării mai multor proiectoare	118	Configurarea securității pentru rețeaua fără fir pentru Modul Punct acces simplu.....	144
Setarea ID-ului pentru proiector	118	Configurarea securității pentru rețeaua fără fir pentru Modul infrastructură	144
Selectarea proiectorului pe care doriți să îl comandați.....	119	Certificate client și CA suportate.....	146
Alăturarea imaginilor într-o singură imagine.....	120	Folosirea unui cod QR pentru conectarea la un dispozitiv mobil.....	147
Configurarea alăturării	120	Utilizarea unei chei USB pentru conectarea unui calculator Windows.....	147
Combinarea marginilor imaginii.....	121	Utilizarea sistemului de prezentare fără fir pentru conectarea computerelor Windows/Mac.....	148
Ajustarea nivelului de negru.....	123	Configurarea Sistemului de prezentare fără fir pentru prima dată	148
Modificarea zonei de ajustare a nivelului de negru.....	125	Proiectarea cu sistemul de prezentare fără fir	150
Potrivirea culorilor din imagini	125	Proiecția într-o rețea fără fir de pe un dispozitiv mobil (Screen Mirroring).....	151
Scalarea unei imagini	127	Selectarea setărilor pentru funcția Screen Mirroring.....	151
Caracteristicile de securizare a proiectorului	129	Conectarea utilizând Screen Mirroring cu funcția Miracast.....	153
Tipuri de securizare prin parolă.....	129	Conectarea prin caracteristica Screen Mirroring în Windows 10	154
Setarea unei parole	129	Conectarea prin caracteristica Screen Mirroring în Windows 8.1	154
Selectarea tipurilor de securizare prin parolă	130	HTTP securizat.....	156
Introducerea unei parole pentru utilizarea proiectorului.....	131	Importul unui certificat de server web folosind meniurile	156
Blocarea butoanelor proiectorului	131	Certificate de server web suportate.....	157
Deblocarea butoanelor proiectorului.....	132	Partajare ecran.....	158
Blocarea butoanelor telecomenzii.....	132	Partajarea ecranului	158
Instalarea unui cablu de securitate	133	Încheierea partajării ecranului.....	159
Utilizarea proiectorului într-o rețea	134	Recepționarea imaginilor de pe ecranul partajat.....	160
Proiecția într-o rețea prin cablu	135		

Monitorizarea și controlarea proiectorului 161

Epson Projector Management 162

Controlarea unui proiector conectat în rețea utilizând un browser Web 163

Opțiuni pentru control web..... 164

Înregistrarea certificatelor digitale de la un browser web 172

Configurarea alertelor prin e-mail referitoare la proiector..... 174

Mesaje de alertă prin e-mail referitoare la proiectorul conectat în rețea 174

Configurarea monitorizării utilizând software-ul SNMP 175

Utilizarea comenzilor ESC/VP21 176

Lista de comenzi ESC/VP21 176

Amplasarea cablurilor 176

Asistența PJLink 177

Asistență Crestron Connected 178

Configurarea asistenței pentru sistemul Crestron Connected 178

Operarea proiectorului utilizând un API Web..... 180

Activarea API-ului Web 180

Setarea planificărilor de evenimente pentru proiector 181

Ajustarea setărilor din meniuri 184

Utilizarea meniurilor proiectorului 185

Utilizarea tastaturii afișate 186

Text care poate fi introdus prin utilizarea tastaturii afișate..... 186

Setări pentru calitatea imaginii - meniul Imagine 187

Setări pentru semnalul de intrare - meniul Semnal I/O 190

Setări pentru instalarea proiectorului - Meniul Instalare 192

Setări pentru ecranul proiectorului - Meniul Ecran 195

Setări caracteristici proiector - Meniul Funcționare 197

Setări de administrare a proiectorului - Meniul Gestionare..... 200

Lista de coduri Event ID..... 202

Setările de rețea pentru proiector - meniul Rețea 204

Meniul Rețea - meniul Setări rețea..... 205

Meniul Rețea - meniul Rețea locală fără fir..... 206

Meniul Rețea - meniul LAN prin cablu 208

Meniu Rețea - meniul Notificare poștă 209

Meniul Rețea - meniul Control proiector 209

Meniul Rețea - meniul Proiecție rețea..... 210

Setări de funcționare a proiecției multiple - Meniul Proiecție multiplă..... 212

Setări de memorie pentru calitatea imaginii - Meniul Memorie 214

Setări inițiale proiector și opțiuni de resetare - Meniul Setări inițiale/toate 215

Copierea setărilor din meniuri între proiectoare (Configurare lot) 216

Transferul setărilor de pe o unitate flash USB..... 216

Transferul setărilor dintr-un calculator 217

Notificare de eroare la configurarea multiplă..... 218

Întreținerea proiectorului 219

Întreținerea proiectorului 220

Curățarea lentilelor..... 221

Curățarea carcasei proiectorului 222

Întreținerea filtrului de aer și a gurii de ventilare..... 223

Curățarea filtrului de aer și a gurilor de ventilare 223

Înlocuirea filtrului de aer 225

Actualizarea softului integrat..... 227

Actualizarea softului integrat utilizând un dispozitiv de stocare USB.....	227
Actualizarea firmware utilizând un computer și un cablu USB.....	228

Rezolvarea problemelor legate de funcționarea proiectorului 230

Probleme legate de proiecție 231

Starea indicatoarelor proiectorului..... 232

Vizualizarea ecranului de stare 235

Mesaje pentru starea proiectorului.....	235
---	-----

Rezolvarea problemelor legate de afișarea imaginilor și redarea sunetului..... 238

Nu se afișează nicio imagine – SOLUȚII.....	238
Apare mesajul „Fără semnal” – SOLUȚII.....	238
Afișarea de pe un laptop Windows.....	239
Afișarea de pe un laptop Mac.....	239
Apare mesajul „Nu e acceptat” – SOLUȚII.....	239
Se afișează o imagine parțială - SOLUȚII.....	239
Imaginea nu este dreptunghiulară - SOLUȚII.....	240
Imaginea conține zgomot sau este statică - SOLUȚII.....	241
Imaginea este neclară sau încețoșată - SOLUȚII.....	241
Strălucirea imaginii și culorile sunt incorecte - SOLUȚII.....	242
Soluții pentru situațiile în care apare o imagine persistentă pe imaginea proiectată.....	242
Probleme de sunet - SOLUȚII.....	242
Numele fișierelor imagine nu sunt afișate corespunzător în caracteristica PC Free - SOLUȚII.....	243
Soluții pentru când nu puteți proiecta imagini cu funcția PC Free.....	243

Probleme de operare a telecomenzii sau a proiectorului - SOLUȚII 244

Probleme cu pornirea sau oprirea proiectorului - SOLUȚII.....	244
Probleme cu telecomanda - SOLUȚII.....	244
Probleme de parolă - SOLUȚII.....	245

Afișarea mesajului „Bateria de alimentare a ceasului este descărcată.” - SOLUȚII.....	245
---	-----

Probleme de rețea - SOLUȚII 246

Soluții în situațiile în care autentificarea fără fir eșuează.....	246
Probleme cu accesarea proiectorului prin internet - SOLUȚII.....	246
Probleme cu primirea e-mailurilor de alertă de rețea - SOLUȚII.....	246
Soluții pentru situațiile în care imaginea este statică în timpul proiecției prin rețea.....	247
Soluții pentru situațiile în care nu puteți realiza conectarea utilizând funcția Screen Mirroring.....	247
Soluții pentru situațiile în care nu puteți utiliza două surse Screen Mirroring ...	247
Soluții pentru situațiile în care imaginea sau sunetul conține interferențe electrostatice în timpul conexiunii prin funcția Screen Mirroring.....	248
Soluții pentru atunci când nu puteți primi imagini partajate.....	248

Soluții pentru problemele apărute în modul Redare conținut . 249

Soluții pentru situațiile în care funcțiile Conexiune HDMI nu funcționează 250

Anexă 251

Accesorii opționale și piese de schimb 252

Ecrane.....	252
Cabluri.....	252
Suporturi de montare.....	252
Pentru conectare fără fir.....	252
Dispozitive externe.....	253
Piese de schimb.....	253

Dimensiunea ecranului și distanța aproximativă de proiecție . 254

EB-L735U/EB-L730U/EB-L635SU/EB-L630SU/EB-L630U/EB-L530U.....	254
EB-L720U/EB-L520U.....	257

Rezoluții de afișare acceptate..... 259

Specificațiile proiectorului 263

Specificațiile conectorilor.....	264
----------------------------------	-----



Dimensiuni externe.....	265
Funcții acceptate pentru Epson Projector Content Manager	266
Funcții acceptate pentru Epson Projector Professional Tool	267
Lista simbolurilor și instrucțiunilor de siguranță	268
Informații privind siguranța în timpul folosirii laserului.....	270
Etichete de avertizare împotriva produselor laser	270
Glosar	272
Note	274
Indication of the manufacturer and the importer in accordance with requirements of EU directive.....	274
Restricție de utilizare	274
Referințe pentru sistemul de operare.....	274
Mărci comerciale	274
Aviz privind drepturile de autor.....	275
Atribuirea de drepturi de autor.....	275

Notații utilizate în acest ghid





Simboluri privind lucrul în siguranță

Proiectorul și manualele aferente folosesc simboluri grafice și etichete pentru a indica text care prezintă cum se utilizează proiectorul în condiții de siguranță.

Citiți și respectați întocmai instrucțiunile marcate cu aceste simboluri și etichete pentru a evita accidentarea persoanelor sau prejudicierea proprietății.

 Avertisment	Acest simbol se folosește pentru informații care, dacă sunt ignorate, pot duce la accidentarea persoanelor sau chiar deces.
 Atenție	Acest simbol se folosește pentru informații care, dacă sunt ignorate, ar putea duce la accidentarea persoanelor sau daune fizice, din cauza manipulării incorecte.

Notații referitoare la informațiile generale

 Atenție	Această etichetă indică procedurile care pot produce daune sau răni dacă nu se iau măsuri suficiente de siguranță.
	Această etichetă indică informații suplimentare care pot fi folositoare pentru utilizator.
[Denumire buton]	Indică numele butoanelor de pe telecomandă sau de pe panoul de comandă. Exemplu: butonul [Esc]
Denumirea meniurilor/setărilor	Indică nume de meniuri și setări ale proiectorului. Exemplu: Selectați meniul Imagine  Imagine > Mod culoare
	Această etichetă indică legătură către pagini corelate.
	Această etichetă indică nivelul actual din meniul proiectorului.

» Linkuri corelate

- "Utilizarea manualului pentru a căuta informații" [p.9](#)
- "Obținerea celei mai recente versiuni a documentelor" [p.10](#)

Manualul PDF vă permite să căutați informațiile dorite prin cuvinte cheie sau să săriți direct la anumite secțiuni, utilizând marcajele. De asemenea, puteți imprima doar paginile de care aveți nevoie. Această secțiune explică modul de utilizare a unui manual PDF care a fost deschis în Adobe Reader X de pe computer.

► Linkuri corelate

- "Căutarea după cuvânt cheie" p.9
- "Sărirea direct din marcaje" p.9
- "Tipărirea paginilor de care aveți nevoie" p.9

Căutarea după cuvânt cheie

Faceți clic pe **Editare > Căutare Avansată**. Introduceți cuvântul cheie (text) pentru informațiile pe care doriți să le găsiți în fereastra de căutare, apoi faceți clic pe **Căutare**. Rezultatele sunt afișate ca o listă. Faceți clic pe unul dintre rezultatele afișate pentru a trece la pagina respectivă.

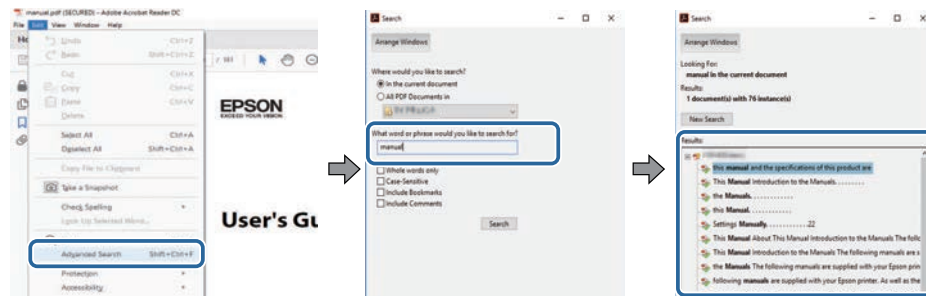

Sărirea direct din marcaje

Faceți clic pe un titlu pentru a trece la pagina respectivă. Faceți clic pe + sau > pentru a vedea titlurile de nivel inferior din acea secțiune. Pentru a reveni la pagina anterioară, efectuați următoarea operație pe tastatură.

- Windows: țineți apăsat **Alt**, apoi apăsați **←**.

- Mac OS: țineți apăsată tasta de comandă, apoi apăsați **←**.

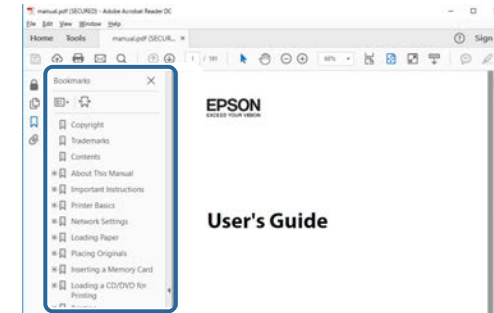

Tipărirea paginilor de care aveți nevoie

Puteți extrage și imprima numai paginile de care aveți nevoie. Faceți clic pe **Imprimare** din meniul **Fișier**, apoi specificați paginile pe care doriți să le imprimați în meniul **Pagini** din **Pagini de imprimat**.

- Pentru a specifica o serie de pagini, introduceți o cratimă între pagina de pornire și pagina finală.
Exemplu: 20-25
- Pentru a specifica paginile care nu sunt în serie, împărțiți paginile cu virgulă.
Exemplu: 5, 10, 15

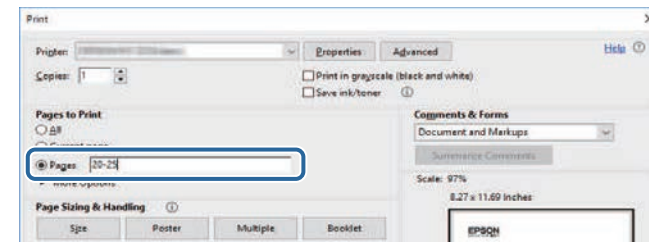

Puteți obține cele mai recente versiuni ale manualelor și specificațiilor de pe site-ul web Epson.

Vizitați epson.sn și introduceți numele proiecteurului.

Prezentare generală a proiectorului

Consultați aceste secțiuni pentru a afla mai multe despre caracteristicile proiectorului și denumirile componentelor.

► **Linkuri corelate**

- "Caracteristicile Proiectorului" [p.12](#)
- "Componentele și funcțiile proiectorului" [p.15](#)

Acest proiector este dotat cu următoarele funcții speciale. Consultați aceste secțiuni pentru mai multe detalii.

» Linkuri corelate

- "Sursă de lumină laser cu durată de funcționare mare" [p.12](#)
- "Configurare rapidă și ușoară" [p.12](#)
- "Proiecție simplă fără fir" [p.12](#)
- "Gestionarea prin rețea" [p.13](#)
- "Proiecție pentru prezentări" [p.13](#)

Sursă de lumină laser cu durată de funcționare mare

O sursă de lumină bazată pe laser în stare solidă asigură o funcționare practic fără întreținere până când se reduce nivelul de strălucire al sursei de lumină.

Configurare rapidă și ușoară

- Caracteristică Pornire directă pentru a porni funcționarea proiectorului imediat ce îl conectați la o sursă de alimentare.
- Caracteristică Pornire automată pentru a porni funcționarea proiectorului atunci când acesta detectează semnalul de imagine de la portul pe care l-ați specificat drept sursă pentru funcția **Pornire automată**.
- Caracteristică Ecran principal pentru selectarea cu ușurință a unei surse de imagini și accesarea unor funcții utile.

» Linkuri corelate

- "Ecran principal" [p.45](#)
- "Pornirea proiectorului" [p.44](#)

Proiecție simplă fără fir

- Funcție Screen Mirroring pentru conectarea fără fir a proiectorului la un dispozitiv mobil utilizându-se tehnologia Miracast.



- Epson iProjection (Windows/Mac) pentru proiectarea simultană a până la patru imagini prin divizarea ecranului proiectat. Puteți proiecta imagini de pe calculatoare din rețea sau de pe smartphone-uri sau tablete pe care este instalată aplicația Epson iProjection.

Consultați *Ghid de utilizare Epson iProjection (Windows/Mac)* pentru detalii.

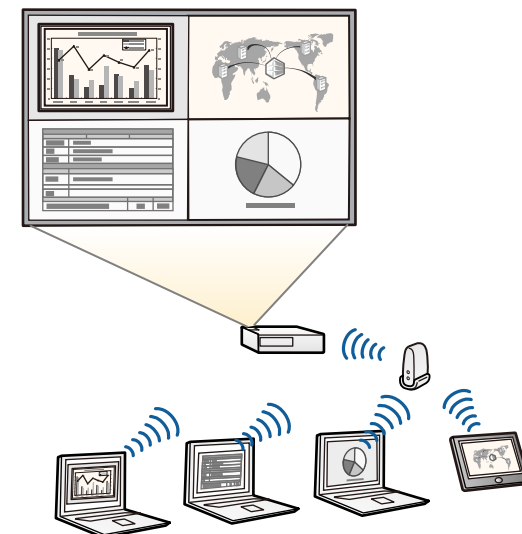



- Atunci când proiectați imagini utilizând o rețea LAN fără fir, trebuie să instalați modulul LAN fără fir 802.11b/g/n Epson și apoi să configurați proiecteurul și calculatorul pentru proiecție fără fir (EB-L720U/EB-L520U).
În funcție de modelul proiecteurului dvs., poate fi necesar să achiziționați modulul opțional LAN fără fir. Consultați documentul *Ghid informativ* pentru a găsi o listă de articole furnizate împreună cu proiecteurul.
- Unele modele au încorporate module LAN fără fir (EB-L735U/EB-L730U/EB-L635SU/EB-L630SU/EB-L630U/EB-L530U).
- Puteți descărca software-ul și manualele necesare de pe următorul site web:
epson.sn

- Aplicație Epson iProjection (pentru iOS/Android) pentru conectarea fără fir a proiecteurului la un dispozitiv mobil utilizându-se aplicația disponibilă în App Store sau Google Play.



Orice tarife suportate în timpul comunicării cu App Store sau Google Play cad în responsabilitatea clientului.

- Aplicație Epson iProjection (pentru Chromebook) pentru conectarea fără fir a proiecteurului la un dispozitiv Chromebook utilizându-se aplicația disponibilă în Chrome Web Store.



Orice tarife suportate în timpul comunicării cu Chrome Web Store cad în responsabilitatea clientului.

» Linkuri corelate

- "Proiecția într-o rețea prin cablu" [p.135](#)
- "Proiecția într-o rețea fără fir" [p.138](#)
- "Proiecția într-o rețea fără fir de pe un dispozitiv mobil (Screen Mirroring)" [p.151](#)

Gestionarea prin rețea

Epson Projector Professional Tool pentru a regla imaginea proiectată sau pentru a monitoriza proiecteurul de pe computerul dvs. prin intermediul unei rețele.

Consultați *Epson Projector Professional Tool Operation Guide* pentru detalii.



Puteți descărca software-ul și manualele necesare de pe următorul site web:
epson.sn

» Linkuri corelate

- "Funcții acceptate pentru Epson Projector Professional Tool" [p.267](#)

Proiecție pentru prezentări

Proiecteurul vă permite să proiectați conținutul pentru prezentări ca semnale digitale.



- Modul Redare conține pentru redarea listelor de redare și adăugarea efectelor de culoare și de formă în imaginea proiectată.
- Puteți utiliza una dintre următoarele metode pentru a crea conținut redat în modul Redare conținut.
 - Software-ul Epson Projector Content Manager vă permite să creați liste de redare și să le salvați pe un dispozitiv de stocare extern. De asemenea, puteți să adăugați culoare și efecte de formă în imaginea proiectată și să programați liste de redare.
Consultați *Ghid de utilizare a Epson Projector Content Manager* pentru detalii.
 - Epson Web Control vă permite să creați liste de redare folosind un browser web și să le salvați pe un dispozitiv de stocare extern conectat la un proiector dintr-o rețea. De asemenea, puteți să adăugați culoare și efecte de formă în imaginea proiectată.
 - Aplicația Epson Creative Projection vă permite să creați conținut pe dispozitive iOS. De asemenea, puteți transfera conținut fără fir pe proiector.
Puteți descărca aplicația Epson Creative Projection de la App Store. Orice tarife suportate în timpul comunicării cu App Store cad în responsabilitatea clientului.



Puteți descărca software-ul și manualele necesare de pe următorul site web:
epson.sn

» Linkuri corelate

- "Proiectarea în modul Redare conținut" [p.99](#)
- "Funcții acceptate pentru Epson Projector Content Manager" [p.266](#)

În următoarele secțiuni sunt explicate componentele proiecteurului și funcțiile acestora.

Toate caracteristicile din acest ghid sunt explicate utilizând imagini ale modelului EB-L735U, dacă nu se specifică altfel.

Este posibil ca forma piesei proiecteurului să difere în funcție de modelul proiecteurului dvs.

► **Linkuri corelate**

- "Componentele proiecteurului - partea din față/sus" [p.15](#)
- "Componentele proiecteurului - partea din spate" [p.16](#)
- "Componentele proiecteurului - bază" [p.17](#)
- "Componentele proiecteurului - Porturi de interfață" [p.18](#)
- "Componentele proiecteurului - panoul de control" [p.19](#)
- "Componentele proiecteurului - telecomanda" [p.20](#)

Componentele proiecteurului - partea din față/sus

EB-L735U/EB-L730U/EB-L635SU/EB-L630SU/EB-L630U/EB-L530U

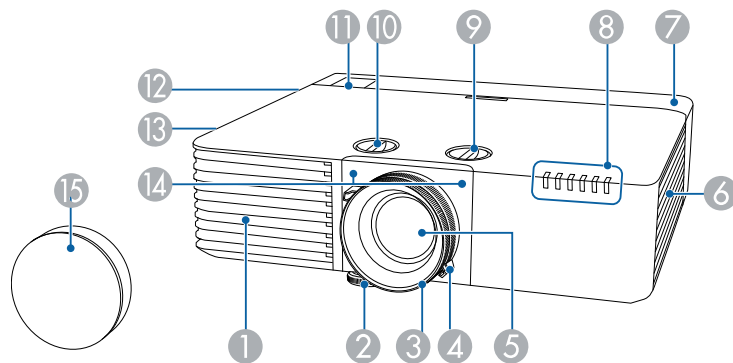

EB-L720U/EB-L520U

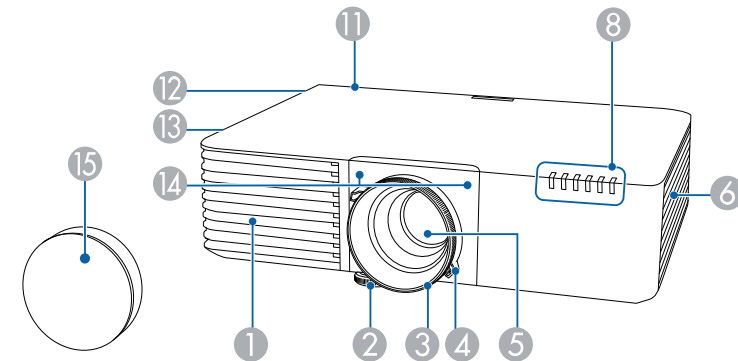

Nume		Funcție
1	Gură de ventilare	Permite admisia aerului în vederea răcirii interioare a proiecteurului.
2	Picior frontal reglabil	Când se instalează pe o suprafață, cum ar fi o masă, extindeți piciorul pentru a regla poziția imaginii.
3	Inel de focalizare	Reglează focalizarea imaginii.
4	Inel de zoom (EB-L735U/EB-L730U /EB-L720U/EB-L630U /EB-L530U/EB-L520U)	Reglează dimensiunile imaginii.
5	Lentilă	De aici sunt proiectate imaginile.
6	Gură de ventilare (filtru de aer)	Permite admisia aerului în vederea răcirii interioare a proiecteurului.
7	Capac cablu (EB-L735U/EB-L730U /EB-L635SU/EB-L630 SU/EB-L630U/EB-L530U)	Capacul secțiunii porturilor de interfață din spate. Slăbiți cele două șuruburi și deschideți capacul atunci când conectați cablurile dispozitivelor externe sau atunci când montați modulul LAN fără fir.
8	Indicatoare	Indică starea proiecteurului.

Nume	Funcție
9 Butonul de deplasare pe verticală a obiectivului (EB-L735U/EB-L730U /EB-L635SU/EB-L630SU/EB-L630U/EB-L530U)	Rotiți butonul pentru a muta poziția imaginii proiectate mai sus sau mai jos.
10 Butonul de deplasare pe orizontală a obiectivului (EB-L735U/EB-L730U /EB-L635SU/EB-L630SU/EB-L630U/EB-L530U)	Rotiți butonul pentru a muta poziția imaginii proiectate spre dreapta sau spre stânga.
11 Receptor dist.	Primește semnalele de la telecomandă.
12 Difuzor	Redă semnalul audio.
13 Gură de evacuare a aerului	Gura de evacuare a aerului este utilizată pentru a răci proiectorul. <div style="border: 1px solid black; padding: 5px; background-color: #ffffcc;"> <p>⚠ Atenție</p> <p>În timpul proiectării, nu vă apropiați fața sau mâinile de gura de evacuare a aerului și nu așezați obiecte care pot fi deformate sau deteriorate de căldură în apropierea gurii. Aerul cald din gura de evacuare a aerului poate determina producerea de arsuri, deformare sau accidente.</p> </div>
14 Receptor dist.	Primește semnalele de la telecomandă.
15 Capac lentilă	Instalați-l pentru a proteja lentilele când nu utilizați proiectorul.

» **Linkuri corelate**

- "Întreținerea filtrului de aer și a gurii de ventilare" [p.223](#)
- "Starea indicatoarelor proiecteurului" [p.232](#)
- "Utilizarea telecomenzii" [p.42](#)
- "Redimensionarea imaginii cu inelul de zoom" [p.70](#)

- "Focalizarea imaginii utilizând inelul de focalizare" [p.73](#)
- "Atașarea și eliminarea capacului cablului" [p.40](#)
- "Ajustarea poziției imaginii utilizând opțiunea Deplasare obiectiv" [p.56](#)

Componentele proiecteurului - partea din spate

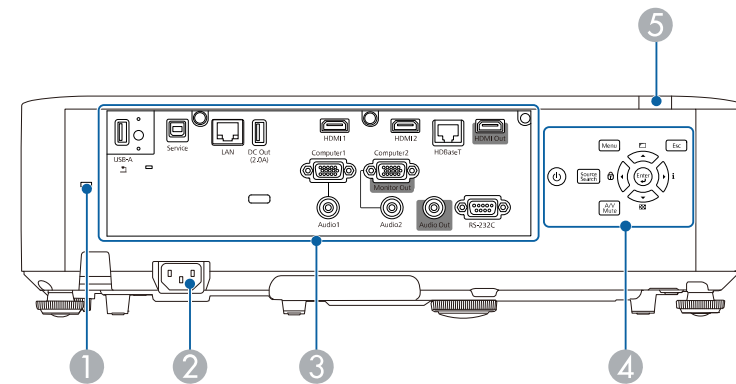

Nume	Funcție
1 Slot de securitate	Slotul de securitate este compatibil cu sistemul Microsaver Security produs de Kensington.
2 Mufă de alimentare	Conectează cablul de alimentare la proiector.
3 Porturi de interfață	Conectează cablurile pentru dispozitivele externe.
4 Panou de comandă	Permite comandarea proiecteurului.
5 Receptor dist.	Primește semnalele de la telecomandă.

» **Linkuri corelate**

- "Componentele proiecteurului - Porturi de interfață" [p.18](#)
- "Instalarea unui cablu de securitate" [p.133](#)

Componentele proiecteurului - bază

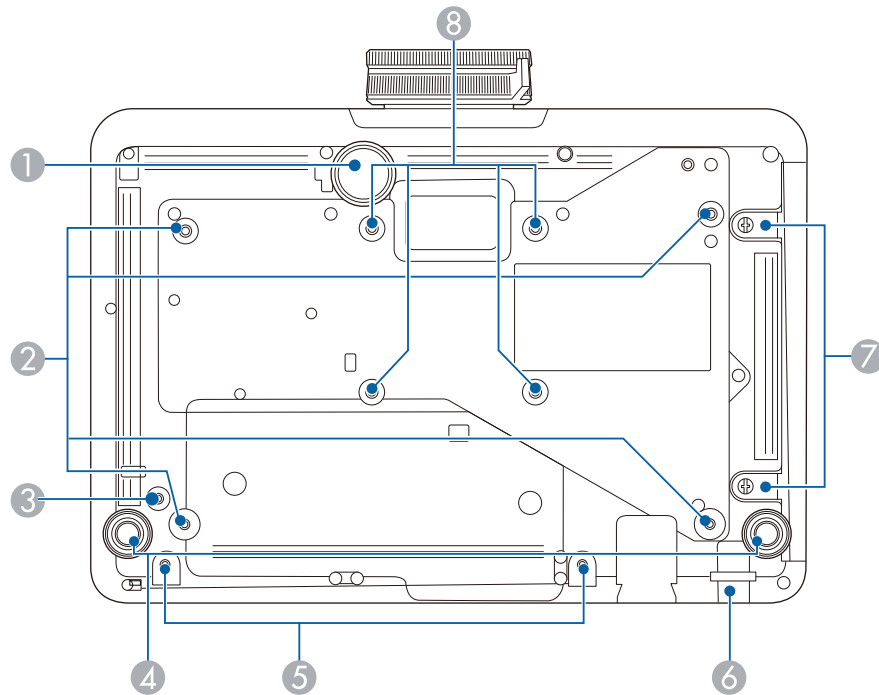

Nume	Funcție	
5	Găuri filetate pentru capacul cablului (EB-L735U/EB-L730U/EB-L635SU/EB-L630SU/EB-L630U/EB-L530U)	Orificii pentru fixarea capacului pentru cabluri pe poziție.
6	Punct de atașare a cablului de securitate	Treceți pe aici un colier disponibil în comerț și fixați cablul. ⚠ Avertisment Nu atașați cablul de siguranță de acest punct.
7	Șuruburile capacului filtrului de aer	Șuruburi pentru fixarea capacului filtrului de aer în poziție.
8	Puncte de fixare (patru puncte)	Utilizați aceste puncte pentru a atașa un suport disponibil în comerț, compatibil cu standardul de interfață de montaj VESA (100 × 100 mm) când instalați proiectorul pe un perete sau montați proiectorul pe un tavan.

» Linkuri corelate

- "Instalarea unui cablu de securitate" [p.133](#)

Nume	Funcție	
1	Picior frontal reglabil	Când se instalează pe o suprafață, cum ar fi o masă, extindeți piciorul pentru a regla poziția imaginii.
2	Puncte de fixare ale suportului pe tavan (patru puncte)	Dacă suspendați proiectorul de plafon, fixați în aceste puncte suportul opțional de suspendare pe tavan.
3	Punct de fixare al clemei de cablu	Când utilizați suportul opțional de tavan, fixați clema aici pentru a atașa cablul de siguranță și a preveni căderea proiecteurului de pe tavan sau de pe perete.
4	Picioare din spate	Când se instalează pe o suprafață, cum ar fi o masă, rotiți pentru a extinde și retrageți pentru a regla înclinarea față de orizontală.

Componentele proiecteurului - Porturi de interfață

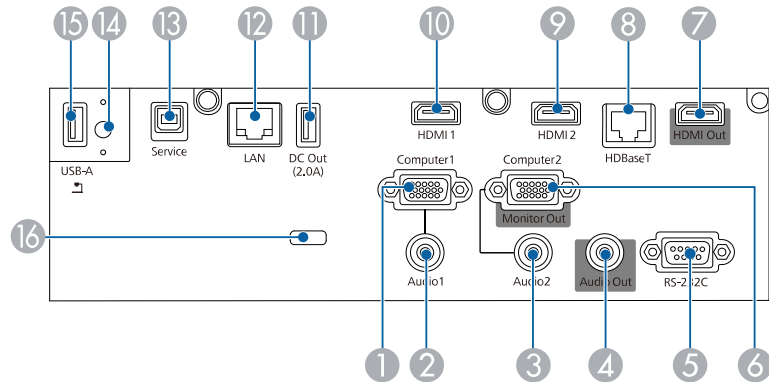

Nume	Funcție
1 Port Computer1	Introduce semnale de imagine de la computer.
2 Portul Audio1	Primește intrare audio de la echipamente conectate la portul Computer1.
3 Portul Audio2	Primește intrare audio de la echipamente conectate la portul Computer2.
4 Port Audio Out	Redă semnal audio de la sursa de intrare curentă la un difuzor extern.
5 Portul RS-232C	Conectează un cablu RS-232C pentru a controla proiectorul de pe un computer. (În mod normal, nu trebuie să utilizați acest port.)
6 Port Computer2/Monitor Out	Atunci când Port ieșire monitor este setat la Ieșire monitor în meniul Semnal I/O al proiecteurului, semnalele RGB analogice primite de la portul Computer1 sunt redade pe un monitor extern. Nu puteți transmite intrarea semnalelor de la alte porturi. Atunci când Port ieșire monitor este setat la Calculatoare 2 în meniul Semnal I/O al proiecteurului, se primesc semnale imagine de la un computer.

Nume	Funcție
7 Port HDMI Out (EB-L735U/EB-L730U/EB-L635SU/EB-L630SU/EB-L630U/EB-L530U)	Transmite semnale video către un monitor extern. Conectarea unui cablu HDMI de la acest port la portul HDMI al altui proiector vă permite să proiectați o zonă de imagine unică. Acest port este compatibil cu HDCP2.3.
8 Port HDBaseT	Conectează un cablu LAN la emițătorul HDBaseT opțional. Acest port este compatibil cu HDCP2.3.
9 Portul HDMI2	Primește semnale video de la computere și echipamente video compatibile HDMI.
10 Portul HDMI1	Acest port este compatibil cu HDCP2.3.
11 Port DC Out (EB-L735U/EB-L730U/EB-L635SU/EB-L630SU/EB-L630U/EB-L530U)	Furnizează o conexiune la un dispozitiv de redare media prin flux opțional sau disponibil în comerț, pentru alimentarea acestuia. Transferul de date USB nu este disponibil.
12 Port LAN	Conectează un cablu LAN pentru conectarea la o rețea.
13 Portul Service	Acest port este utilizat pentru setări multiple și actualizare firmware.
14 Șurub de fixare a modului LAN fără fir	Fixează capacul modului LAN fără fir.
15 Port USB-A	Conectează un dispozitiv USB și proiectează filme sau imagini. Utilizați pentru a conecta camera pentru documente opțională. Utilizați pentru a conecta modulul LAN fără fir. Utilizați pentru a asocia transmițătorul fără fir opțional. Utilizați pentru a conecta un dispozitiv de memorie USB pentru a salva fișierele de eroare și jurnalul de operare.
16 Compartiment pentru cabluri	Treceți o legătură de cabluri disponibilă în comerț pentru a fixa cablurile.

» **Linkuri corelate**

- "Conexiunile proiecteurului" [p.31](#)
- "Proiecția într-o rețea fără fir" [p.138](#)

Componentele proiecteurului - panoul de control

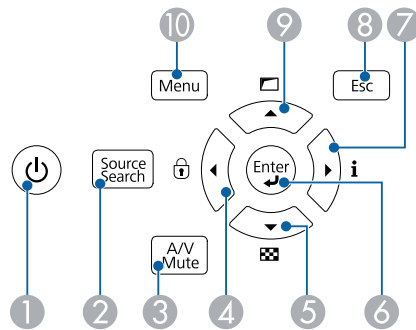

Nume	Funcție
6 Butonul [Enter] (↵)	Introduce selecția curentă și trece la următorul nivel în timp ce afișează meniul sau secțiunea de ajutor a proiecteurului. Când proiectați un semnal RGB analogic de la portul Computer, optimizează setările Reglaj semnal analog (Urmărire, Sincro. și Poziție) .
7 Butonul săgeată la dreapta	Afișează ecranul Informații . Selectează elemente de meniu în timp ce afișează meniul sau secțiunea de ajutor a proiecteurului.
8 Butonul [Esc]	Oprește funcția curentă. Revine la nivelul anterior de meniu în timp ce afișează meniul proiecteurului.
9 Butonul săgeată în sus	Afișează ecranul Corectare geometrică . Selectează elemente de meniu în timp ce afișează meniul sau secțiunea de ajutor a proiecteurului.
10 Butonul [Menu]	Afișează și închide meniul proiecteurului.

Nume	Funcție
1 Buton de alimentare (⏻)	Pornește și oprește proiectorul.
2 Butonul [Source Search]	Comută la următoarea sursă de intrare.
3 Butonul [A/V Mute]	Pornește sau oprește temporar semnalele audio și video.
4 Butonul săgeată la stânga	Afișează ecranul Blocare funcționare . Selectează elemente de meniu în timp ce afișează meniul sau secțiunea de ajutor a proiecteurului.
5 Butonul săgeată în jos	Afișează un șablon de test. Selectează elemente de meniu în timp ce afișează meniul sau secțiunea de ajutor a proiecteurului.

» **Linkuri corelate**

- "Selectarea unei surse de imagini" [p.74](#)
- "Ajustarea setărilor din meniuri" [p.184](#)

Componentele proiecteurului - telecomanda

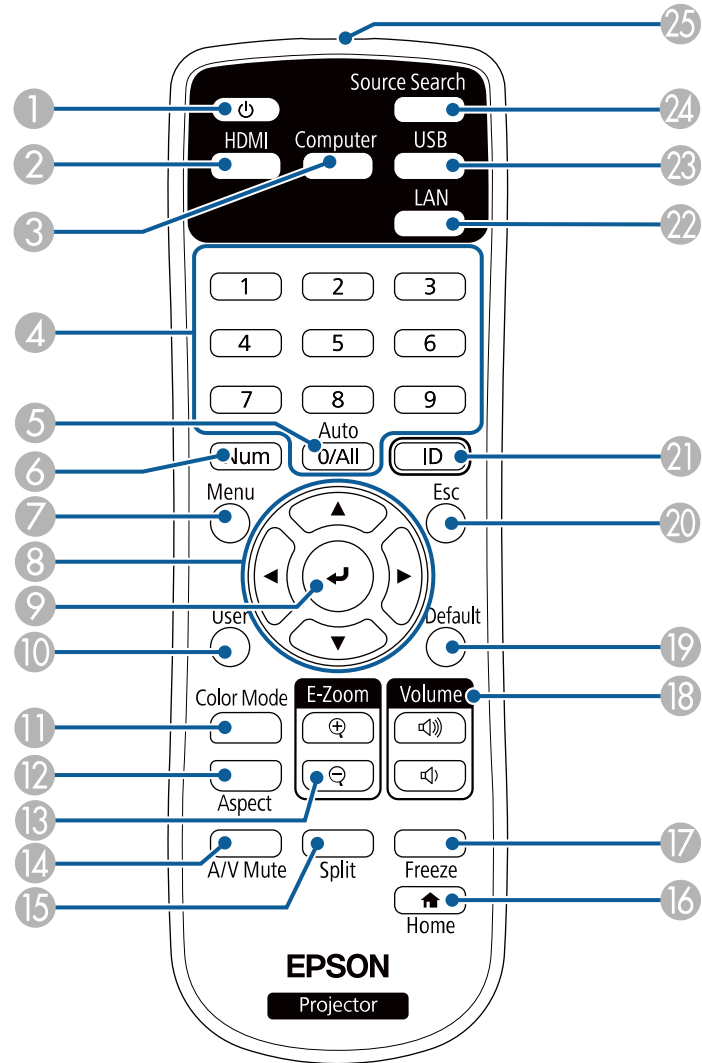

Nume	Funcție
1 Buton de alimentare (⏻)	Pornește și oprește proiectorul.
2 Butonul [HDMI]	Comută sursa de imagini între porturile HDMI1 și HDMI2.
3 Butonul [Computer]	Comută sursa de imagini între porturile Computer1 și Computer2.
4 Butoane numerice	Introduc cifre în meniul proiecteurului în timp ce este ținut apăsat butonul [Num].
5 Butonul [Auto]	Când proiectați un semnal RGB analogic de la portul Computer, optimizează setările Reglaj semnal analog (Urmărire, Sincro. și Poziție) .
6 Butonul [Num]	Țineți apăsat acest buton pentru a introduce cifre utilizând butoanele numerice.
7 Butonul [Menu]	Afișează și închide meniul proiecteurului.
8 Butoanele cu săgeți	Selectează elemente de meniu în timp ce afișează meniul proiecteurului.
9 Butonul [Enter] (↵)	Introduce selecția curentă și trece la următorul nivel în timp ce afișează meniul proiecteurului.
10 Butonul [User]	Efectuează setările atribuite în setarea Buton utilizator din meniul Gestionare al proiecteurului.
11 Butonul [Color Mode]	Modifică modul Culoare.
12 Butonul [Aspect]	Modifică modul Aspect.
13 Butoanele [E-Zoom] +/-	Redimensionează imaginea proiectată.
14 Butonul [A/V Mute]	Pornește sau oprește temporar semnalele audio și video.
15 Butonul [Split]	Proiectează simultan până la patru imagini de la surse de imagini diferite prin divizarea ecranului proiectat.
16 Butonul [Home]	Afișează și închide ecranul principal.
17 Butonul [Freeze]	Blochează sau deblochează proiectarea imaginilor.

Nume	Funcție
18 Butoanele [Volume] sus/jos	Reglează volumul boxei.
19 Butonul [Default]	Revine la valoarea implicită a setării selectate.
20 Butonul [Esc]	Oprește funcția curentă. Revine la nivelul anterior de meniu în timp ce afișează meniul proiecteurului.
21 Butonul [ID]	Țineți apăsat acest buton și apăsați butoanele numerice pentru a selecta ID-ul proiecteurului pe care doriți să îl controlați folosind telecomanda.
22 Butonul [LAN]	Comută sursa de imagini între dispozitivele conectate la rețea.
23 Butonul [USB]	Selectează portul USB-A ca sursă de imagini.
24 Butonul [Source Search]	Comută la următoarea sursă de intrare.
25 Zona de emiteră a semnalului de la telecomandă	Emite semnalele de la telecomandă.

► Linkuri corelate

- "Proiectarea în modul Redare conținut" [p.99](#)
- "Reglarea calității imaginii (mod culoare)" [p.78](#)
- "Formatul de imagine" [p.76](#)
- "Mărirea/micșorarea imaginilor (E-Zoom)" [p.109](#)
- "Ecran principal" [p.45](#)
- "Selectarea unei surse de imagini" [p.74](#)
- "Mărirea imaginilor (E-Zoom)" [p.108](#)
- "Oprirea temporară a imaginii și sunetului" [p.106](#)
- "Proiectarea simultană a două imagini" [p.90](#)
- "Oprirea temporară a acțiunii video" [p.107](#)
- "Controlarea volumului cu butoanele pentru volum" [p.88](#)
- "Setarea ID-ului pentru proiector" [p.118](#)
- "Ajustarea setărilor din meniuri" [p.184](#)

Configurarea proiectorului

Urmați instrucțiunile din aceste secțiuni pentru a configura proiectorul.

► Linkuri corelate

- "Amplasarea proiectorului" [p.23](#)
- "Instalarea firului de siguranță" [p.28](#)
- "Conexiunile proiectorului" [p.31](#)
- "Atașarea și eliminarea capacului cablului" [p.40](#)
- "Instalarea bateriilor în telecomandă" [p.41](#)

Puteți amplasa proiectorul pe aproape orice fel de suprafață plană pentru a proiecta imagini.

De asemenea, puteți instala proiectorul într-un suport de suspendare pe tavan dacă doriți să utilizați proiectorul într-o locație fixă. Pentru suspendarea proiectorului pe tavan este necesar un suport de suspendare opțional.

Puteți utiliza, de asemenea, un suport disponibil în comerț, compatibil cu standardul de interfață de montaj VESA (100 × 100 mm).

Proiectorul poate fi instalat în diferite unghiuri. Nu există o limită verticală sau orizontală pentru modul în care poate fi instalat proiectorul.

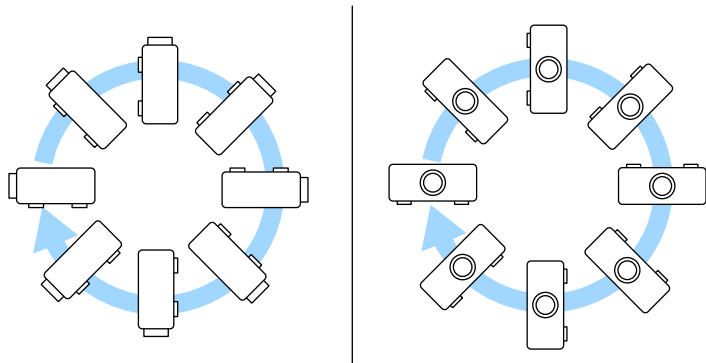

- Lăsați mult spațiu în jurul și dedesubtul proiectorului pentru ventilație și nu îl plasați pe sau lângă ceva care poate bloca gurile de ventilare.
- Poziționați proiectorul astfel încât să fie drept în fața ecranului, nu în unghi.

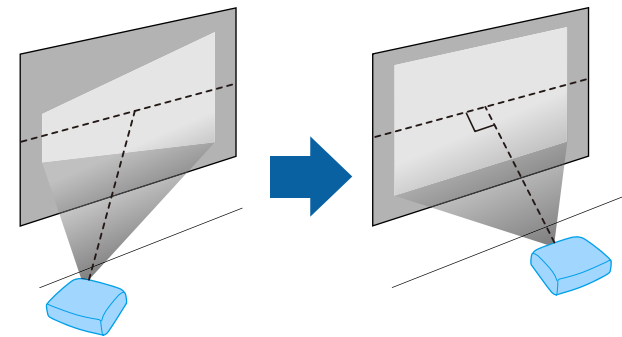

Atunci când alegeți locul de amplasare a proiectorului, aveți în vedere următoarele aspecte:

- Plasați proiectorul pe o suprafață plană robustă sau instalați-l utilizând un suport compatibil.

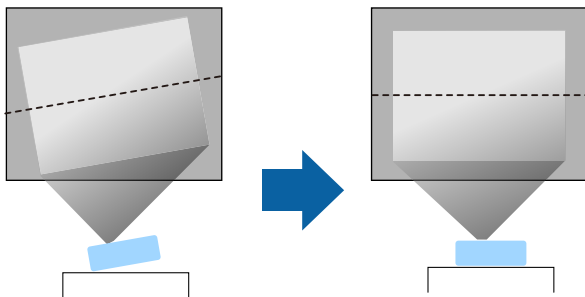

Avertisment

- Dacă doriți suspendarea proiecteurului de tavan, trebuie să instalați un suport de suspendare de tavan. Dacă nu instalați corect proiectorul, acesta poate cădea și cauza daune sau răniri.
- Nu folosiți adezivi în punctele de fixare a suportului pe tavan pentru a preveni slăbirea șuruburilor și nici lubrifianți, uleiuri sau substanțe similare pe proiector, carcasa acestuia se poate fisura, cauzând căderea proiectorului din suport. În acest caz orice persoană aflată sub suport poate fi rănită și proiectorul se poate strica.
- Instalarea necorespunzătoare a suportului de suspendare pe tavan și a proiecteurului poate duce la căderea proiectorului. După ce ați instalat suportul Epson compatibil cu proiectorul dvs., asigurați că îl prindeți în toate punctele de fixare a suportului pe tavan. De asemenea, fixați proiectorul și suporturile de montare utilizând cabluri suficient de rezistente pentru a le susține greutatea.
- Nu instalați proiectorul într-o locație cu nivel ridicat de umiditate sau praf sau într-o locație expusă la fum sau aburi. În caz contrar, există risc de incendiu sau de electrocutare. De asemenea, carcasa proiectorului se poate deteriora și strica, provocând căderea proiectorului de pe suport.

Exemple de medii care ar putea duce la căderea proiecteurului din cauza deteriorării carcasei

- Locații expuse la exces de fum sau particule de ulei aflate în suspensie în aer, cum ar fi fabrici sau bucătării
- Locații în care se află solvenți sau chimicale volatile, cum ar fi fabrici sau laboratoare
- Locații în care proiectorul ar putea fi expus la detergenți sau chimicale, cum ar fi fabrici sau bucătării
- Locații în care sunt deseori utilizate uleiuri aromatice, cum ar fi camere de relaxare
- În apropierea dispozitivelor care produc fum, particule de ulei în suspensie sau spumă în exces, cu ocazia unor evenimente

Avertisment

- Nu acoperiți gura de ventilare sau gura de evacuare a aerului de pe proiector. Dacă oricare dintre guri este acoperită, este posibil ca temperatura internă să crească și să provoace un incendiu.
- Nu folosiți și nu depozitați proiectorul în locații în care este expus la praf sau murdărie. În caz contrar, calitatea imaginii proiectate poate scădea. Dacă obiectivul sau filtrul de aer sunt acoperite cu praf, se poate produce o defecțiune sau un incendiu.
- Nu montați proiectorul pe o suprafață instabilă sau într-un loc în care s-ar depăși sarcina permisă. În caz contrar, acesta poate să cadă sau să se răstoarne, provocând accidente și vătămări.
- Dacă montați proiectorul în locuri înalte, luați măsuri de prevenire a căderii și a accidentelor cu cabluri care să asigure siguranța în caz de urgență precum cutremure. Dacă nu este montat corect, acesta poate cădea, provocând accidentarea și vătămarea persoanelor.
- Nu instalați proiectorul în locații în care ar putea apărea deteriorări din cauza sării sau în locații expuse gazelor corozive, cum ar fi gazul sulfuros de la izvoarele termale. În caz contrar, coroziunea ar putea duce la căderea proiectorului. De asemenea, acest lucru ar putea cauza funcționarea defectuoasă a proiectorului.

Atenție

- Dacă utilizați proiectorul la altitudini mai mari de 1.500 m, setați opțiunea **Mod altitudine mare** la Pornit din meniul **Instalare** al proiectorului pentru a asigura reglarea corectă a temperaturii interne a proiectorului.
- Evitați instalarea proiectorului în încăperi în care umiditatea este foarte ridicată sau în care este foarte mult praf, sau în spații expuse la fum provenind de la un foc deschis sau de la fumat.

» Linkuri corelate

- "Note privind transportul" [p.25](#)
- "Configurarea proiectorului și opțiuni de instalare" [p.25](#)
- "Distanță proiectie" [p.27](#)

Note privind transportul

Există multe părți din sticlă și componente de precizie în interiorul proiectorului. Pentru a preveni daunele cauzate de lovituri la transport, manipulați proiectorul după cum urmează.

- Sdoateți orice dispozitive conectate la proiector.
- Centrați poziția obiectivului rotind cadranele de deplasare pe orizontală și pe verticală a obiectivului, până când se fixează cu un clic.
- Atașați capacul obiectivului inclus cu proiectorul.
- Când transportați proiectorul pe distanțe lungi, împachetați-l într-o cutie rezistentă, cu materiale moi în jur și marcați cutia „Fragil”.
- Când expediți proiectorul pentru reparații, plasați-l în materialele originale de ambalare, dacă este posibil, sau utilizați materiale echivalente în jurul proiectorului. Marcați cutia „Fragil”.



Epson nu va fi răspunzătoare pentru daunele produse în timpul transportului.

Configurarea proiectorului și opțiuni de instalare

Puteți configura sau instala proiectorul în următoarele moduri:

Față/Spate

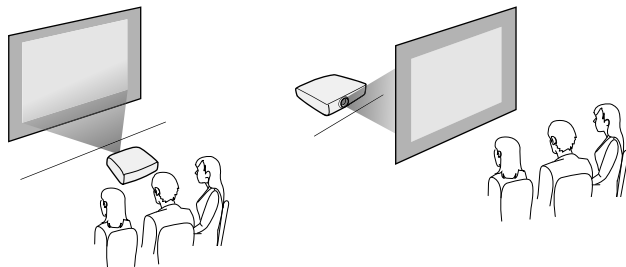

Față Plafon/Spate Plafon

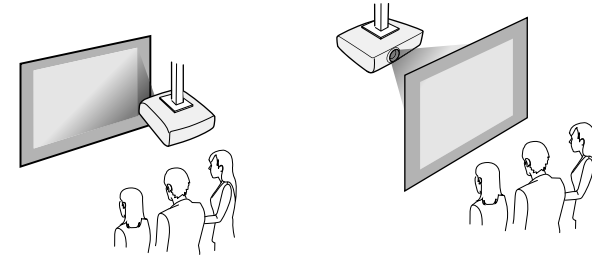

Selectați opțiunea **Proiecție** corectă în meniul **Instalare** al proiectorului conform metodei de montare utilizate. Dacă este necesar, porniți setarea **Buton inv. direcție** din meniul **Funcționare** al proiectorului și ajustați setarea **Rotire meniu** din meniul **Ecran** al proiectorului.

» Linkuri corelate

- "Măsuri de precauție la instalare" [p.25](#)
- "Moduri de proiecție" [p.51](#)

Măsuri de precauție la instalare

Rețineți următoarele atenționări când instalați proiectorul.

Atenție

- Dacă instalați proiectorul la un anumit unghi, acesta trebuie să fie instalat de către tehnicieni calificați și trebuie folosite componente de montare compatibile cu acest proiector.
- Instalați proiectorul în mod corespunzător pentru a preveni căderea acestuia.
- Utilizați șuruburi M4 (până la o adâncime de 9 mm) pentru a fixa punctele de montare a proiectorului pe tavan și componentele de montare în patru puncte.

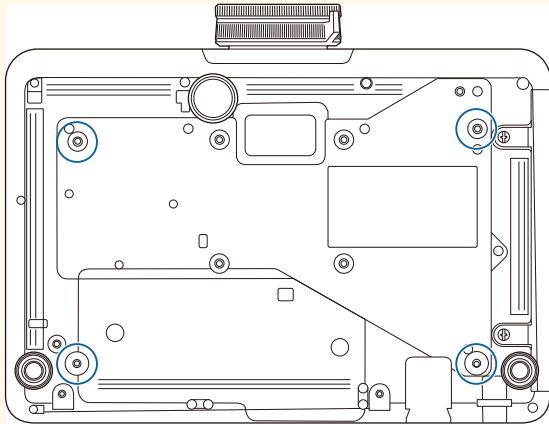

Spațiu de instalare

Atenție

Lăsați spațiul următor în jurul proiectorului pentru a nu bloca orificiul de evacuare a aerului și gura de ventilare.

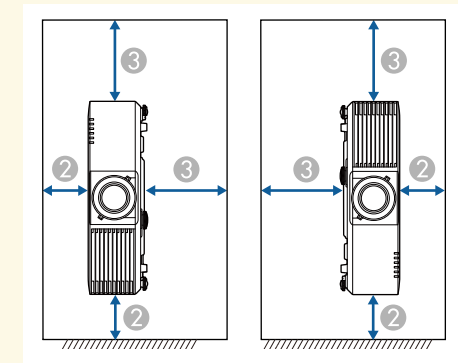
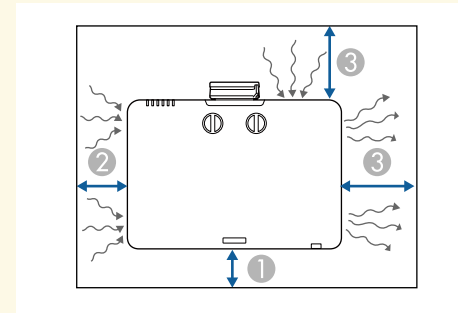

① 10 cm

② 20 cm

③ 40 cm

Spațiu de instalare (Când instalați mai multe proiectoare unul lângă celălalt)

Atenție

- Dacă instalați mai multe proiectoare unul lângă celălalt, asigurați-vă că aerul cald din orificiul de evacuare nu intră în gura de ventilare a altui projector.

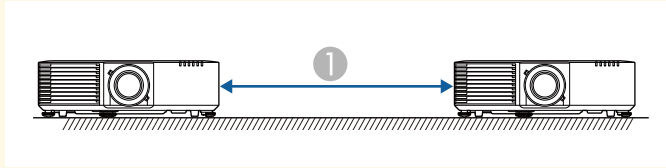

① 150 cm

- Dacă utilizați o partiție, puteți micșora spațiul dintre proiectoare.

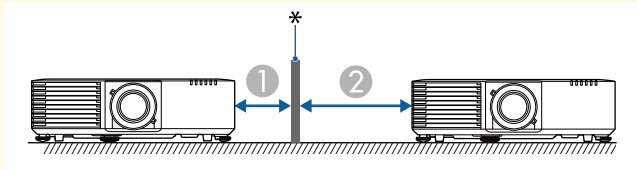

① 20 cm

② 40 cm

* Partiție

proiectorului față de ecran, însă poate varia în funcție de factorul de zoom, formatul de imagine și alte setări.

Consultați anexa pentru a găsi detalii cu privire la distanța la care trebuie să plasați proiectorul de ecran în funcție de dimensiunea imaginii proiectate.

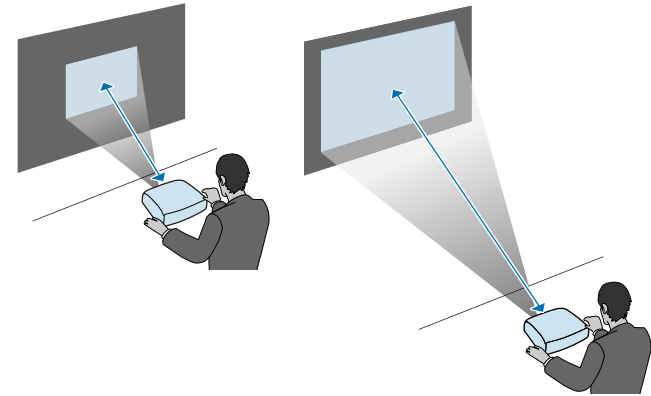

► Linkuri corelate

- "Dimensiunea ecranului și distanța aproximativă de proiecție" [p.254](#)

Distanță proiecție

Distanța la care plasați proiectorul față de ecran determină dimensiunea aproximativă a imaginii. Dimensiunea imaginii se mărește odată cu distanța

De asemenea, puteți atășa aici cablul de securitate pentru a preveni proiectorul să cadă de pe tavan sau perete.

Avertisment

Asigurați-vă că utilizați cablul de siguranță furnizat împreună cu suportul de suspendare pe tavan Epson. Cablul de siguranță este disponibil ca set opțional ELPWR01.

» Linkuri corelate

- "Când utilizați suportul de suspendare pe tavan ELPMB22" [p.28](#)
- "Când utilizați suportul de instalare pe tavan ELPMB30" [p.29](#)

Când utilizați suportul de suspendare pe tavan ELPMB22

Puteți atășa un cablu de siguranță la proiector pentru siguranță sporită, conform ilustrației.

Înainte de a începe, asigurați-vă că ați fixat ferm suportul de instalare pe tavan ELPMB22 pe proiector și că următoarele elemente sunt incluse în setul cablului de siguranță:

- Cablu de siguranță × 1
- Clemă tip carabineră × 2
- Clemă de cablu × 1
- Șurub de fixare (M4 × 10 mm) × 1



Pentru detalii despre instalarea ELPMB22, consultați *Ceiling Mount ELPMB22/ELPMB23 Instruction Manual*.

- 1** Atașați o clemă de tip carabinieră la orificiul de pe suportul de instalare pe tavan și strângeți clemă.

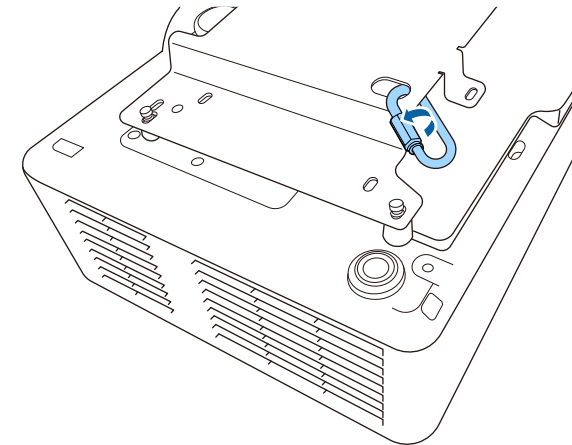

- 2** Atașați clemă de cablu la o altă carabinieră, apoi folosiți șurubul pentru a fixa clemă de cablu la punctul de fixare a clemei de pe proiector.

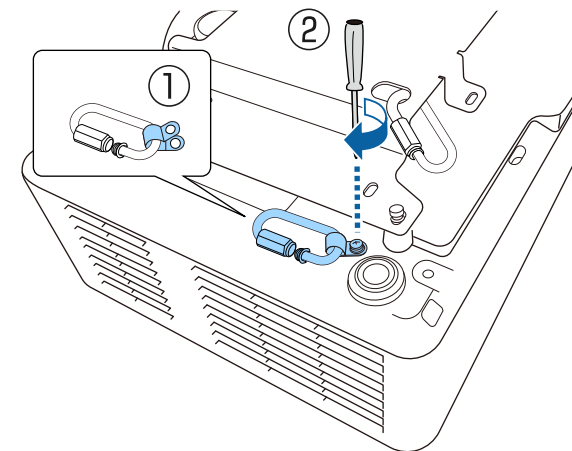

- 3** Treceți cablul de siguranță prin clema de tip carabineră de pe suportul de instalare pe tavan și atașați ambele capete la carabiniera de pe proiector.

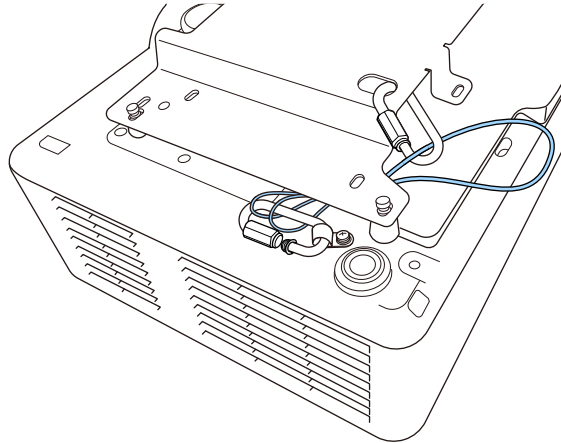

⚠ Avertisment

Nu atașați cablul de siguranță la punctul de atașare a cablului de securitate.

- 4** Strângeți încuietoarea de tip carabineră.

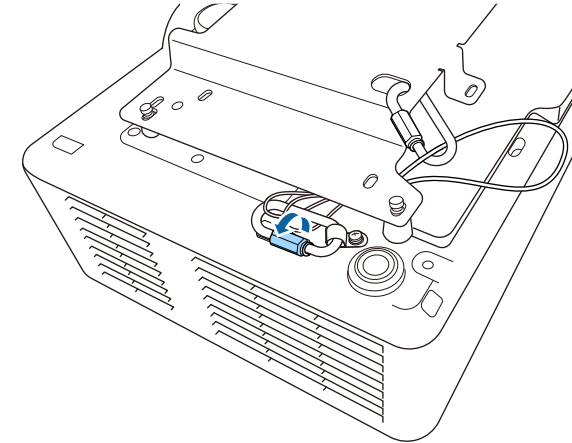

Când utilizați suportul de instalare pe tavan ELPMB30

Puteți atașa un cablu de siguranță la proiector pentru siguranță sporită, conform ilustrației.

Înainte de a începe, asigurați-vă că ați fixat ferm suportul de instalare pe tavan ELPMB30 pe proiector și că următoarele elemente sunt incluse în setul cablului de siguranță:

- Cablu de siguranță × 1
- Clemă de tip carabineră × 2 (pentru ELPMB30 se folosește o singură carabineră.)
- Clemă de cablu × 1
- Șurub de fixare (M4 × 10 mm) × 1



Pentru detalii despre instalarea ELPMB30, consultați *ELPMB30 User's Guide*.

- 1** Atașați clema de cablu la carabinieră, apoi folosiți șurubul pentru a fixa clema de cablu la punctul de fixare a clemei de cablu de pe proiector.

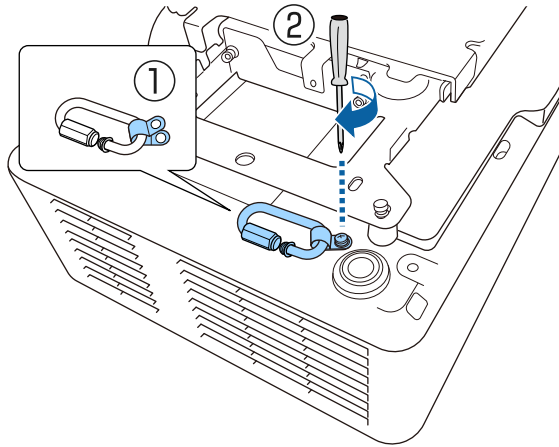

- 2** Treceți cablul de siguranță prin orificiul de pe suportul de instalare pe tavan și atașați ambele capete la carabinieră.

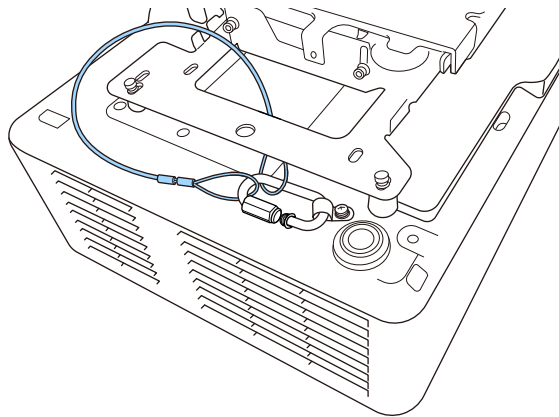

⚠ Avertisment

Nu atașați cablul de siguranță la punctul de atașare a cablului de securitate.

- 3** Strângeți încuietoarea de tip carabineră.

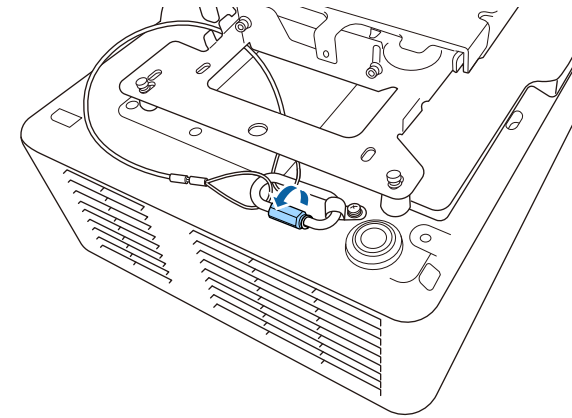

Consultați aceste secțiuni pentru a afla cum puteți conecta proiectorul la o varietate de surse de proiecție.

Atenție

Verificați forma și orientarea conectorilor de pe orice cablu pe care aveți de gând să îl conectați. Nu forțați un conector într-un port dacă nu se potrivește. Dispozitivul sau proiectorul se poate deteriora sau funcționa defectuos.



Consultați documentul *Ghid informativ* pentru a găsi o listă de cabluri furnizate împreună cu proiectorul. Achiziționați cabluri opționale sau disponibile în comerț atunci când este necesar.

» Linkuri corelate

- "Conectarea la un calculator" [p.31](#)
- "Conectarea la surse video" [p.32](#)
- "Conectarea la dispozitive USB externe" [p.33](#)
- "Conectarea la o cameră pentru documente" [p.34](#)
- "Conectarea la un dispozitiv de redare media prin flux" [p.34](#)
- "Conectarea unui emițător HDBaseT" [p.35](#)
- "Conectarea la dispozitive externe" [p.35](#)
- "Conectarea mai multor proiectoare din același model" [p.37](#)
- "Obținerea celei mai recente versiuni a documentelor" [p.10](#)

Conectarea la un calculator

Urmați instrucțiunile din aceste secțiuni pentru a conecta un calculator la proiector.

» Linkuri corelate

- "Conectarea la un calculator pentru video și audio VGA" [p.31](#)
- "Conectarea la un calculator pentru video și audio HDMI" [p.32](#)

Conectarea la un calculator pentru video și audio VGA

Puteți conecta proiectorul la calculator utilizând un cablu VGA.

Puteți reda sunetul prin sistemul de difuzoare al proiecteurului conectând un cablu audio cu mufă mini-jack de 3,5 mm.



- Pentru a conecta un calculator care nu are un port video VGA, aveți nevoie de un adaptor care vă permite conectarea la portul video VGA al proiecteurului.
- Pentru a proiecta o sursă de imagini conectată la portul Computer2/Monitor Out, setați **Port ieșire monitor** la **Calculator 2** în meniul **Semnal I/O** al proiecteurului.
- De asemenea, în meniul **Semnal I/O** al proiecteurului, puteți să setați portul care va fi utilizat pentru intrarea audio când se proiectează sursa de la computer din setarea **Ieșire audio**.
- Asigurați-vă că utilizați un cablu audio etichetat „Fără rezistență”.

- 1 Conectați cablul VGA la portul pentru monitor al calculatorului.
- 2 Conectați celălalt capăt la un port Computer al proiecteurului.

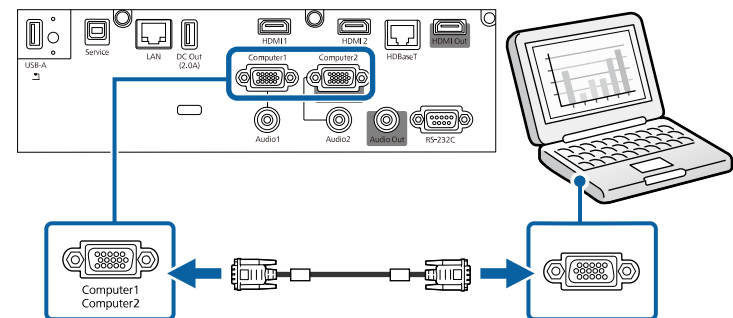

- 3 Strângeți șuruburile de pe conectorul VGA.
- 4 Conectați cablul audio la mufa jack pentru căști sau ieșire audio a laptopului sau la portul pentru difuzoare sau ieșire audio al calculatorului desktop.

- 5** Conectați celălalt capăt la portul Audio care corespunde portului Computer pe care îl utilizați.

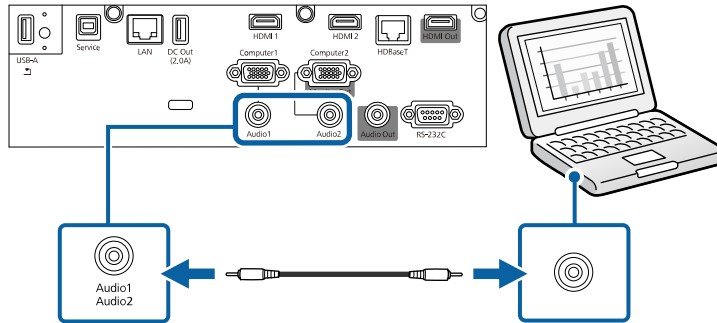

Conectarea la un calculator pentru video și audio HDMI

În cazul în care computerul are un port HDMI, puteți să îl conectați la proiector utilizând un cablu HDMI și să trimiteți semnalul audio de la computer împreună cu imaginea proiectată.

- 1** Conectați cablul HDMI la portul de ieșire HDMI al calculatorului.
- 2** Conectați celălalt capăt la portul HDMI al proiecteurului.

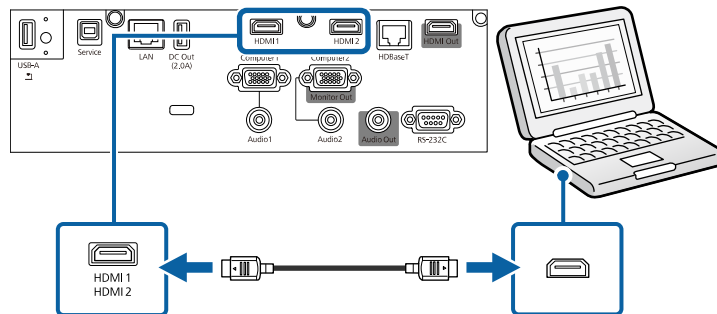

Dacă aveți probleme la redarea audio prin conexiunea HDMI, conectați un capăt al unui cablu audio cu mufă mini-jack de 3,5 mm (disponibil în comerț) la portul Audio al proiecteurului și celălalt capăt la portul de ieșire audio al calculatorului. Selectați portul de intrare audio la care v-ați conectat în setarea **Ieșire audio HDMI** din meniul **Semnal I/O** al proiecteurului.

Conectarea la surse video

Urmați instrucțiunile din aceste secțiuni pentru a conecta dispozitive video la proiector.



- Dacă portul dispozitivului pe care îl conectați are o formă neobișnuită, utilizați cablul furnizat împreună cu dispozitivul sau un cablu opțional pentru a vă conecta la proiector.
- Cablul diferă în funcție de semnalul de ieșire primit de la echipamentul video conectat.
- Anumite tipuri de echipamente video sunt capabile să redea diferite tipuri de semnale. Verificați ghidul utilizatorului primit la cumpărarea echipamentului video pentru a verifica tipurile de semnale care pot fi redade.

» Linkuri corelate

- "Conectarea la o sursă video HDMI" [p.32](#)

Conectarea la o sursă video HDMI

Dacă sursa video are un port HDMI, puteți să o conectați la proiector utilizând un cablu HDMI și să trimiteți semnalul audio de la sursa de imagini împreună cu imaginea proiectată.

Atenție

Nu porniți sursa video înainte de a o conecta la proiector. Acest lucru ar putea cauza deteriorarea proiecteurului.

1 Conectați cablul HDMI la portul de ieșire HDMI al sursei video.

2 Conectați celălalt capăt la portul HDMI al proiecteurului.

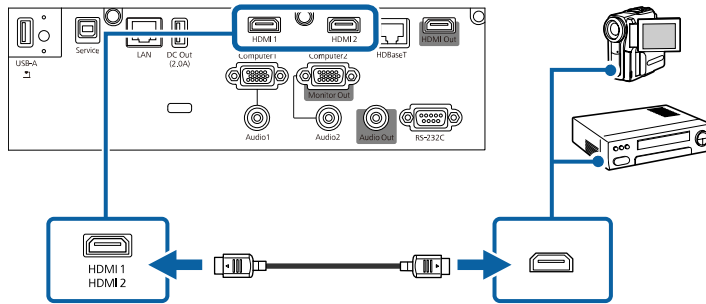

Dacă aveți probleme la redarea sunetului prin conexiunea HDMI, conectați un capăt al unui cablu audio cu mini-mufă stereo de 3,5 mm la portul Audio al proiecteurului și celălalt capăt la portul de ieșire audio al sursei video. Selectați portul de intrare audio la care v-ați conectat în setarea **Ieșire audio HDMI** din meniul **Semnal I/O** al proiecteurului.

- cameră digitală sau smartphone
- unitate de hard disk USB



- Camerele digitale sau smartphone-urile trebuie să fie dispozitive compatibile USB, nu compatibile TWAIN, și compatibile USB MSC (USB Mass Storage Class).
- Unitățile de hard disk USB trebuie să îndeplinească aceste cerințe:
 - compatibile USB Mass Storage Class (nu sunt acceptate toate dispozitivele USB Mass Storage Class)
 - Formate în FAT16/32
 - alimentate autonom de la propriile surse de c.a. (nu sunt recomandate unitățile hard disk alimentate de pe magistrală)
 - Evitați să utilizați hard diskuri cu partiții multiple

De asemenea, puteți proiecta liste de redare care conțin imagini și filme salvate pe o unitate flash USB în modul Redare conținut.

» Linkuri corelate

- "Proiectarea în modul Redare conținut" [p.99](#)
- "Proiectarea unei prezentări PC Free" [p.93](#)

Conectarea la dispozitive USB externe

Urmați instrucțiunile din aceste secțiuni pentru a conecta dispozitive USB externe la proiector.

» Linkuri corelate

- "Proiecția de pe un dispozitiv USB" [p.33](#)
- "Conectarea la un dispozitiv USB" [p.33](#)
- "Deconectarea unui dispozitiv USB" [p.34](#)

Proiecția de pe un dispozitiv USB

Puteți proiecta și alt conținut media fără a utiliza un calculator sau un dispozitiv video conectând la proiector oricare dintre aceste dispozitive:

- unitate flash USB

Conectarea la un dispozitiv USB

Puteți să conectați dispozitivul USB la portul USB-A al proiecteurului și să utilizați această conexiune pentru a proiect imagini și alt conținut.

1

Dacă dispozitivul USB a fost livrat împreună cu un adaptor de alimentare, conectați-l la o priză electrică.

- 2 Conectați cablul USB sau unitatea flash pentru USB la portul USB-A al proiecteurului, după cum este afișat.

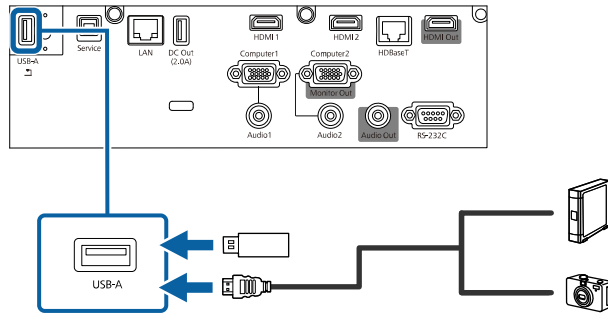

Atenție

- Utilizați cablul USB furnizat împreună cu dispozitivul sau unul specificat pentru utilizare cu dispozitivul.
- Nu conectați un hub USB sau un cablu USB mai lung de 3 metri, deoarece este posibilă funcționarea incorectă a dispozitivului.

- 3 Conectați celălalt capăt la dispozitivul dvs., dacă este necesar.

Deconectarea unui dispozitiv USB

După ce terminați proiectarea de pe un dispozitiv USB, deconectați dispozitivul de la proiector.

- 1 Opriți și deconectați dispozitivul, dacă este necesar.
- 2 Deconectați dispozitivul USB de la proiector.

Conectarea la o cameră pentru documente

Puteți conecta la proiector o cameră pentru documente pentru a proiecta imagini vizualizate de cameră.

Metoda de conectare depinde de modelul camerei pentru documente Epson. Pentru detalii, consultați manualul camerei pentru documente.

Conectarea la un dispozitiv de redare media prin flux

Puteți conecta dispozitivul dvs. de redare prin flux la portul HDMI al proiecteurului. Prin conectarea cablului USB de alimentare, puteți alimenta dispozitivul de redare media prin flux de la proiector (EB-L735U/EB-L730U/EB-L635SU/EB-L630SU/EB-L630U/EB-L530U).



Pentru a alimenta în continuare dispozitivul de redare media prin flux opțional atunci când proiectorul nu proiectează imagini, selectați **Întotdeauna** ca setare pentru **Alimentare USB** din meniul **Funcționare** al proiecteurului.

- 1 Conectați dispozitivul de redare prin flux la portul HDMI al proiecteurului.

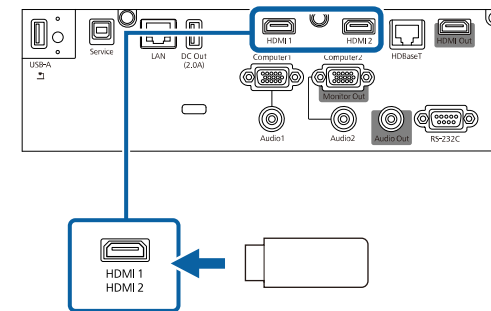

- 2 Conectați cablul USB de alimentare la portul DC Out al proiecteurului.

- 3** Conectați cablul USB al sursei de alimentare la portul USB al dispozitivului de redare media prin flux (tip B).

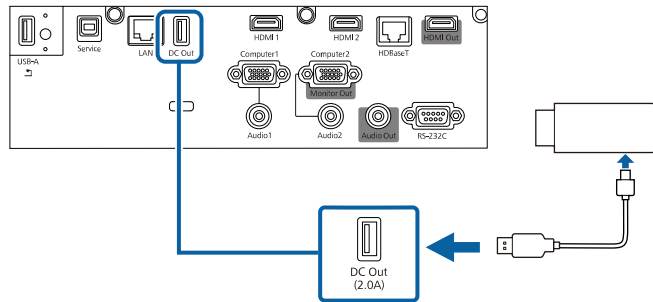

Conectarea unui emițător HDBaseT

Pentru a trimite un semnal prin HDMI sau RS-232C pe o distanță lungă, puteți conecta proiectorul la un emițător HDBaseT opțional, prin intermediul unui cablu de rețea 100Base-TX. Acest lucru este util când doriți să trimiteți un semnal către proiector sau să controlați proiectorul de la distanță, ca în cazul unei săli de recepție sau a unui spațiu pentru evenimente, având posibilitatea să utilizați un cablu de rețea cu lungimea de până la 100 m. Pentru a asigura transmiterea corectă a datelor, utilizați un cablu STP de categorie 5e sau mai bun. Cu toate acestea, nu se garantează funcționarea pentru toate mediile și dispozitivele de intrare/ieșire.



- Pentru a activa comunicarea de la porturile Ethernet și în serie ale transmițătorului, setați **Control și comunicații** la **Pornit** din meniul **Semnal I/O** al proiecteurului. Activarea acestei setări dezactivează porturile LAN și RS-232C ale proiecteurului.
 - ☛ **Semnal I/O > HDBaseT > Control și comunicații**
- Dacă ați conectat un emițător sau comutator Extron XTP la portul HDBaseT al proiecteurului, setați setarea **Extron XTP** la **Pornit** din meniul **Semnal I/O** al proiecteurului.
 - ☛ **Semnal I/O > HDBaseT > Extron XTP**
- Dacă doriți să controlați proiectorul când acesta nu proiectează imagini, setați opțiunea **Ieșire A/V** la **Întotdeauna** în meniul **Semnal I/O**.

- 1** Opreți proiectorul și emițătorul HDBaseT.



Asigurați-vă că proiectorul și emițătorul HDBaseT sunt oprite în momentul conectării sau deconectării unui cablu de rețea dintre cele două dispozitive.

- 2** Conectați un capăt al cablului de rețea la portul HDBaseT al emițătorului.

- 3** Conectați celălalt capăt la portul HDBaseT al proiecteurului.

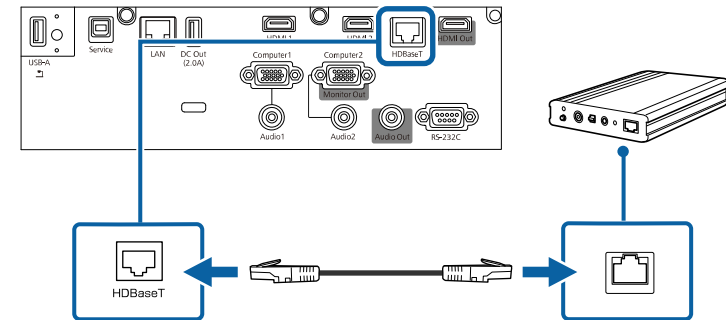

Pentru instrucțiuni referitoare la conectarea emițătorului HDBaseT la dispozitivul dvs. video sau la calculator, consultați documentația furnizată împreună cu acesta.

- 4** Porniți proiectorul și emițătorul HDBaseT.

Conectarea la dispozitive externe

Urmați instrucțiunile din aceste secțiuni pentru a conecta dispozitive externe la proiector.

» Linkuri corelate

- "Conectarea la un monitor HDMI extern" [p.36](#)

- "Conectarea la un monitor VGA" p.36
- "Conectarea la difuzoare externe" p.37

Conectarea la un monitor HDMI extern

Puteți conecta un monitor HDMI extern la portul HDMI Out al proiecteurului și să îl utilizați pentru a afișa conținutul desenat și imaginile de la sursa de intrare curentă (EB-L735U/EB-L730U/EB-L635SU/EB-L630SU/EB-L630U/EB-L530U).



- Nu puteți afișa ecranul principal pe un monitor extern HDMI.
- Puteți afișa numai imagini de la o sursă Screen Mirroring atunci când **Setare HDMI Out** este setat la **Oprit** și **Ieșire imagine HDMI Out** este setat la **Pornit**.
 - ☛ **Proiecție multiplă > Setare HDMI Out**
 - ☛ **Rețea > Setări rețea > Proiecție rețea > Screen Mirroring > Ieșire imagine HDMI Out**
- Când **Setare HDMI Out** este setată la **Direct**, puteți afișa imagini doar cu porturile HDMI1, HDMI2 și HDBaseT.

1 Conectați cablul HDMI la portul de intrare HDMI al monitorului.

2 Conectați celălalt capăt la portul HDMI Out al proiecteurului.

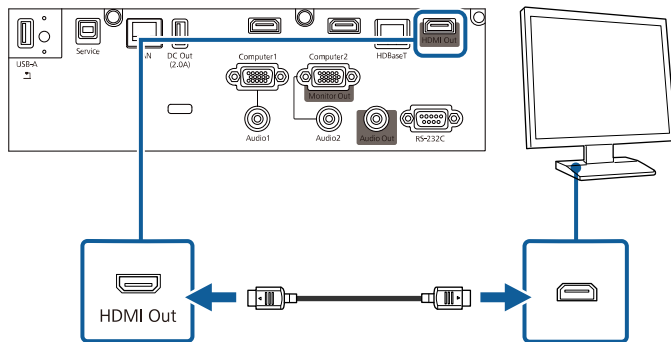

Conectarea la un monitor VGA

Dacă ați conectat proiectorul la un computer utilizând un port Computer, puteți conecta și un monitor extern la proiector. Acest lucru vă permite să vizualizați prezentarea pe monitorul extern, chiar dacă imaginea proiectată nu este vizibilă.

Pentru a reda imagini pe un monitor extern, setați **Port ieșire monitor** la **Ieșire monitor** în meniul **Semnal I/O** al proiecteurului.



- Dacă doriți să afișați imagini pe un monitor extern atunci când proiectorul este oprit, setați **Ieșire A/V** la **Întotdeauna** din meniul **Semnal I/O** al proiecteurului.
- Este posibil ca monitoarele care utilizează o rată de reîmprospătare mai mică de 60 Hz să nu afișeze corect imaginile.

1 Asigurați-vă că este conectat computerul la portul Computer al proiecteurului.



- Dacă există două porturi pentru calculator, asigurați-vă că utilizați portul Computer1.
- Pe un monitor extern se pot reda numai semnalele RGB analogice de la portul Computer1. Nu puteți transmite intrarea semnalelor de la alte porturi.

2 Conectați cablul monitorului extern la portul Monitor Out al proiecteurului.

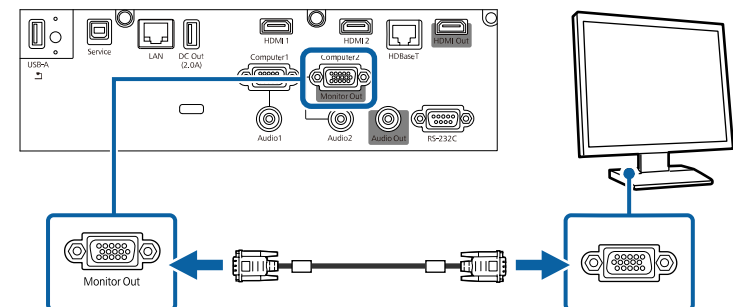

Conectarea la difuzoare externe

De asemenea, puteți conecta proiectorul la un amplificator cu difuzoare. Puteți controla volumul utilizând telecomanda proiecteurului.

Pentru a reda semnal audio pe difuzoare externe, setați **Disp. ieșire audio** la **Proiector** în meniul **Semnal I/O** al proiecteurului. Dacă nu este conectat un sistem audio/video la proiector, sunetul este redat de la difuzoarele externe, chiar dacă **Disp. ieșire audio** este setat la opțiunea **Sistem AV**.

☛ **Semnal I/O > Conexiune HDMI > Disp. ieșire audio**



- Dacă doriți să redați semnal audio de la boxele externe când proiectorul este oprit, setați **Ieșire A/V** la **Întotdeauna** din meniul **Semnal I/O** al proiecteurului.
- De asemenea, puteți conecta proiectorul la un amplificator cu difuzoare.
- Sistemul încorporat de difuzoare al proiecteurului este dezactivat atunci când conectați difuzoare externe.

- 1** Asigurați-vă că este conectat computerul sau sursa video la proiector cu cablurile de semnal audio și video, după cum este necesar.
- 2** Identificați cablul adecvat pentru a conecta difuzoarele externe, cum ar fi un cablu tip mini-mufă stereo la mufă cu pini sau un alt tip de cablu ori adaptor.
- 3** Conectați un capăt al cablului la difuzoarele externe, după cum este necesar.

- 4** Conectați capătul tip mini-mufă stereo al cablului la portul Audio Out al proiecteurului.

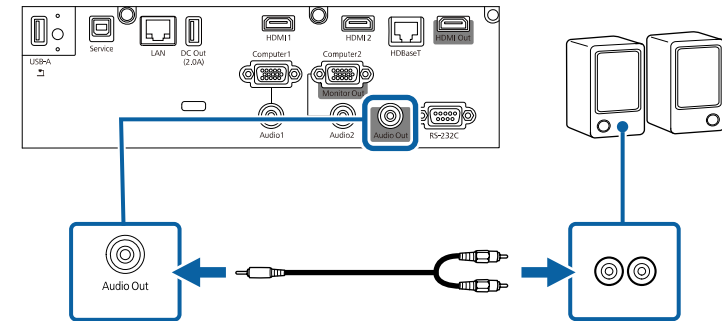

Conectarea mai multor proiectoare din același model

Puteți crea o imagine unică proiectată de la mai multe proiectoare (EB-L735U/EB-L730U/EB-L635SU/EB-L630SU/EB-L630U/EB-L530U). Imaginea este unită orizontal.



Dacă creați o imagine mare pe verticală sau conectați cinci sau mai multe proiectoare, puteți utiliza setarea **Alăturare** din meniul **Proiecție multiplă** al proiecteurului.

- 1** Conectați proiectorul la computer utilizând cablul HDMI sau transmisiătorul HDBaseT utilizând cablul de rețea și apoi conectați proiectoarele folosind cablurile HDMI, așa cum se arată.

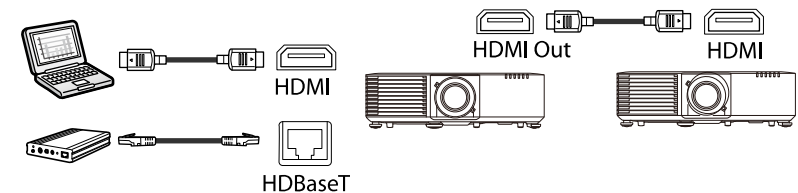

 În cazul în care conectați trei sau mai multe proiectoare, conectați proiectoarele în serie, după cum se afișează.

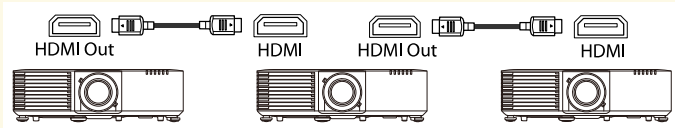

Dacă instalați mai multe proiectoare unul lângă celălalt, asigurați-vă că aerul cald din orificiul de evacuare nu intră în gura de ventilare a altui projector.

- 2** Apăsați pe butonul [Menu] de pe panoul de control sau telecomandă.
- 3** Selectați setarea **Mod culoare** la **Proiecție multiplă** din meniul **Imagine** pentru toate proiectoarele.
- 4** Setări opțiunea necesară pentru **Setare HDMI Out** din meniul **Proiecție multiplă** al proiecteurului. Consultați lista setărilor pentru mai multe detalii.
- 5** Selectați setările necesare din meniul **Proiecție multiplă** al proiecteurului pentru a crea o zonă de imagine unită optimizată.
- 6** Apăsați pe [Menu] sau [Esc] pentru a ieși din meniuri.

» **Linkuri corelate**

- "Setările meniului pentru conexiuni multiple ale proiecteurului" [p.38](#)
- "Măsuri de precauție la instalare" [p.25](#)
- "Utilizarea mai multor proiectoare" [p.117](#)

Setările meniului pentru conexiuni multiple ale proiecteurului

Consultați tabelele următoare pentru mai multe detalii despre setările meniului când conectați mai multe proiectoare pentru a crea un ecran lat orizontal. Puteți conecta până la patru proiectoare în lanț.

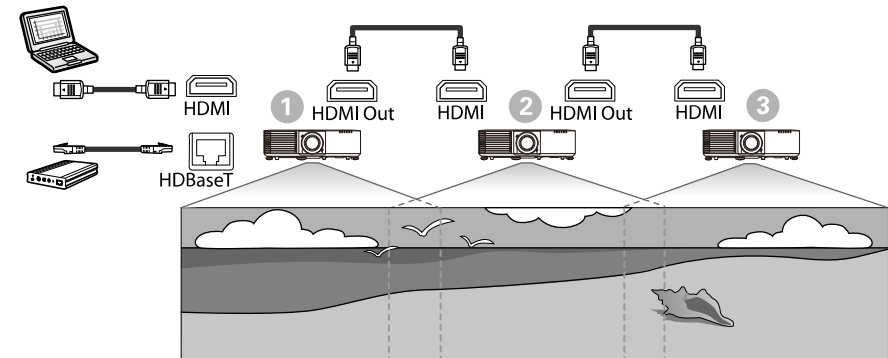

Setări Imagine

Articol setare	①	②	③
	Proiector din stânga (conectat la sursa video)	Proiectoarele din mijloc	Proiectoarele din dreapta
Mod culoare	Proiecție multiplă	Proiecție multiplă	Proiecție multiplă

Setări Proiecție multiplă

Articol setare	①	②	③
	Proiector din stânga (conectat la sursa video)	Proiectoarele din mijloc	Proiector din dreapta
Setare HDMI Out	Direct	Direct	Direct
Număr de proiectoare	Specifică numărul de proiectoare conectate în lanț		

Articol setare	①	②	③
	Proiector din stânga (conectat la sursa video)	Proiectoarele din mijloc	Proiector din dreapta
Ordinea	Specifică poziția acestui proiector în ordinea numerelor de la stânga la dreapta		

Când suspențați proiectorul de tavan, puteți atașa capacul cablului furnizat împreună cu proiectorul pentru a ascunde cablurile atașate (EB-L735U/EB-L730U/EB-L635SU/EB-L630SU/EB-L630U/EB-L530U).

- 1** Treceți o legătură de cabluri disponibilă în comerț prin suportul de cabluri și legați cablurile.

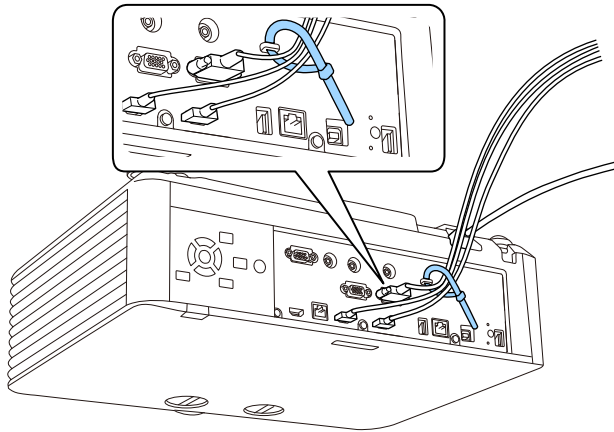

⚠️ Atenție

Nu legați cablul de alimentare cu celelalte cabluri. În caz contrar, se poate produce un incendiu.

- 2** Plasați capacul cablului pe proiector conform ilustrației, dirijând cablurile prin șanțul de pe baza capacului cablului.

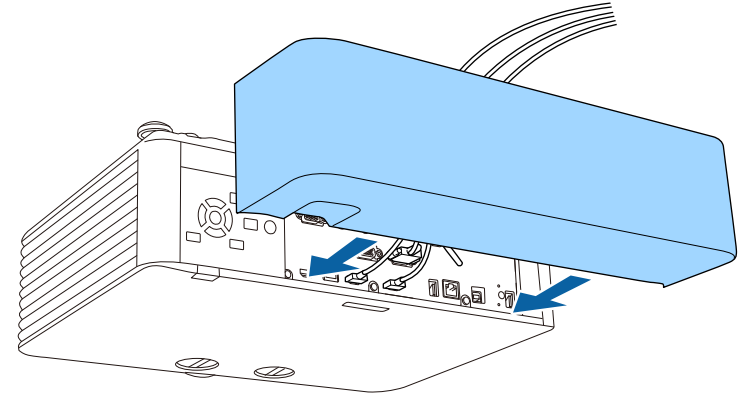

- 3** Strângeți șuruburile capacului cablului.

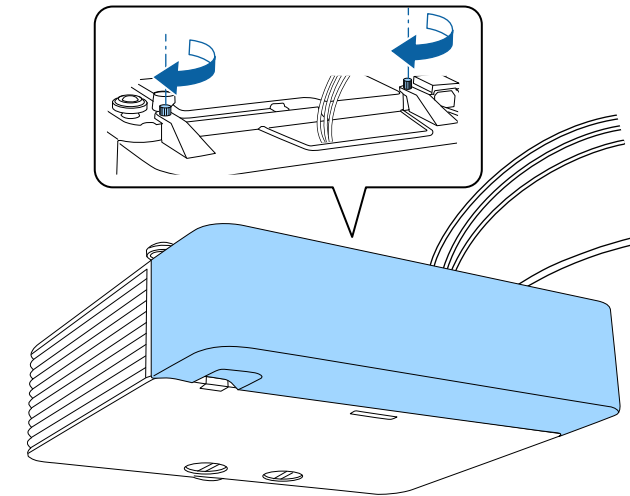

Pentru a scoate capacul, deșurubați șuruburile capacului și scoateți-l de pe proiector.

Telecomanda utilizează două baterii AA (livrate împreună cu proiectorul).

Atenție

Asigurați-vă că ați citit *Instrucțiuni pentru lucrul în siguranță* înainte de a manipula bateriile.



Înlocuiți bateriile imediat după ce se consumă. Telecomanda utilizează două baterii AA cu mangan sau alcaline.

- 1** Scoateți capacul compartimentului pentru baterii precum în ilustrația de mai jos.

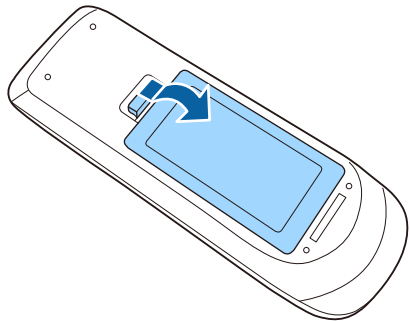

- 2** Scoateți bateriile vechi, dacă este necesar.



Scoateți din uz bateriile în conformitate cu reglementările locale.

- 3** Introduceți bateriile cu capetele + și - orientate ca în ilustrația de mai jos.

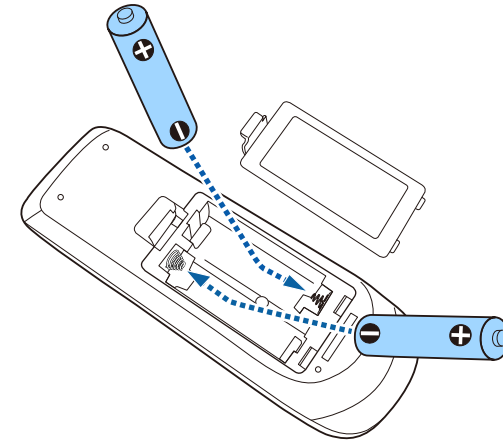

⚠ Avertisment

Verificați poziția marcajelor (+) și (-) din interiorul compartimentului pentru baterii pentru a vă asigura că bateriile sunt introduse corect. Dacă bateriile nu sunt utilizate corect, acestea pot să explodeze sau să provoace scurgeri, incendii, accidente sau deteriorarea produsului.

- 4** Reamplasați capacul compartimentului pentru baterii și apăsați-l în jos, până când se fixează cu un declic.

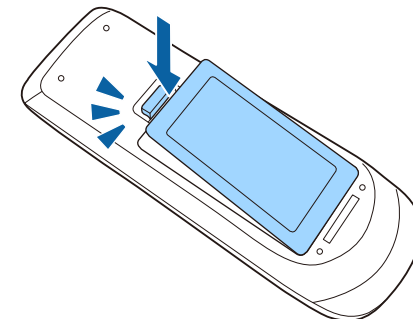

» Linkuri corelate

- "Utilizarea telecomenzii" [p.42](#)

Utilizarea telecomenzii

Telecomanda vă permite să comandați proiectorul din aproape orice locație a încăperii.

Asigurați-vă că îndreptați telecomanda către receptoarele proiectorului la distanțele și unghiurile indicate mai jos.

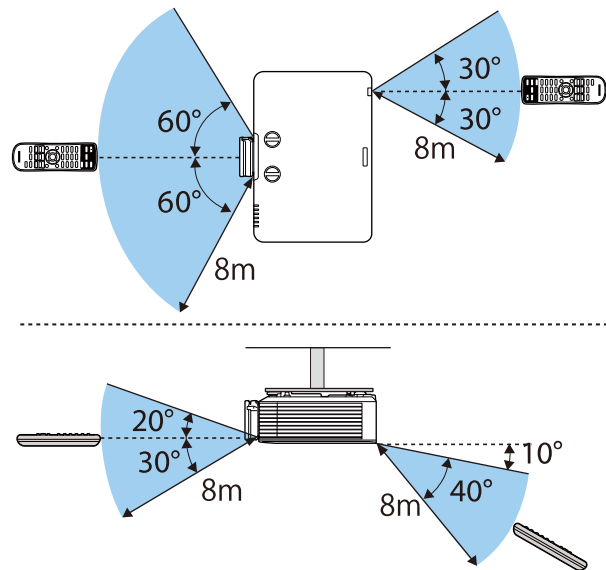

Evitați să utilizați telecomanda în spații cu lumină fluorescentă puternică sau expuse la radiație solară directă, deoarece este posibil ca proiectorul să nu răspundă la comenzi. Dacă nu veți mai folosi telecomanda o perioadă îndelungată, scoateți bateriile.

Utilizarea caracteristicilor de bază ale proiectorului

Urmați instrucțiunile din aceste secțiuni pentru a utiliza caracteristicile de bază ale proiectorului.

► Linkuri corelate

- "Pornirea proiectorului" [p.44](#)
- "Oprirea proiectorului" [p.47](#)
- "Configurarea datei și a orei" [p.48](#)
- "Selectarea limbii pentru meniurile proiectorului" [p.50](#)
- "Moduri de proiecție" [p.51](#)
- "Setarea tipului de ecran" [p.53](#)
- "Ajustarea poziției imaginii utilizând opțiunea Deplasare obiectiv" [p.56](#)
- "Afișarea unui șablon de test" [p.58](#)
- "Ajustarea poziției pe verticală a imaginii" [p.59](#)
- "Forma imaginii" [p.60](#)
- "Redimensionarea imaginii cu inelul de zoom" [p.70](#)
- "Reducerea imaginii folosind zoom digital" [p.71](#)
- "Focalizarea imaginii utilizând inelul de focalizare" [p.73](#)
- "Selectarea unei surse de imagini" [p.74](#)
- "Formatul de imagine" [p.76](#)
- "Reglarea calității imaginii (mod culoare)" [p.78](#)
- "Activarea ajustării automate a luminanței" [p.79](#)
- "Ajustarea culorilor imaginii" [p.80](#)
- "Ajustarea rezoluției imaginii" [p.83](#)
- "Ajustarea strălucirii" [p.85](#)
- "Controlarea volumului cu butoanele pentru volum" [p.88](#)

Porniți calculatorul sau echipamentul video pe care doriți să îl utilizați după ce porniți proiectorul.

- 1** Scoateți capacul obiectivului.
- 2** Conectați cablul de alimentare la mufa de alimentare a proiecteurului și apoi la o priză electrică.

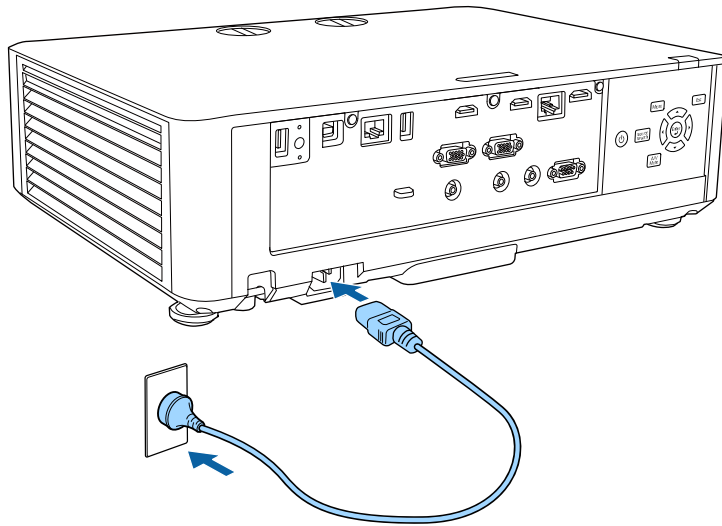

Se aprinde indicatorul de alimentare a proiecteurului (albastru). Acest lucru arată că proiectorul este alimentat, însă nu este încă pornit (este în modul Standby).

- 3** Apăsați pe butonul de alimentare de pe panoul de control sau telecomandă pentru a porni proiectorul.

Proiectorul emite un semnal sonor și indicatorul de stare se aprinde intermitent (albastru) în timp ce proiectorul se încălzește. După ce proiectorul s-a încălzit, indicatorul de stare nu se mai aprinde intermitent și luminează continuu (albastru).



- Când funcția **Pornire rapidă** este activată în meniul **Funcționare** al proiecteurului, proiectorul va fi pregătit pentru utilizare în câteva secunde după apăsarea butonului de pornire/oprire.

Dacă nu vedeți imaginea proiectată, încercați următoarele.

- Porniți calculatorul sau dispozitivul video conectat.
- Schimbați ieșirea ecranului de la calculator atunci când utilizați un laptop.
- Introduceți un DVD sau al suport video și apăsați pe Redare (dacă este necesar).
- Apăsați pe butonul [Source Search] de pe panoul de control sau de pe telecomandă pentru a detecta sursa.
- Apăsați pe butonul de pe telecomandă pentru sursa video dorită.
- Dacă este afișat ecranul principal, selectați sursa pe care doriți să o proiectați.

Avertisment

- Nu priviți niciodată spre lentila proiecteurului când sursa de lumină este aprinsă. Acest lucru este vătămător pentru ochi și este periculos în special pentru copii.
- Atunci când proiectorul se pornește de la distanță, prin folosirea telecomenzii, asigurați-vă că nu există persoane care privesc în lentilă.
- În timpul proiecției, nu blocați lumina de la proiector cu o carte sau alte obiecte. Dacă se blochează lumina de la proiector, suprafața pe care se reflectă lumina se va înfierbânta, ceea ce ar putea face ca aceasta să se topească, să ia foc sau să producă un incendiu. De asemenea, lentila ar putea să se înfierbânte ca urmare a reflectării luminii iar acest lucru ar putea duce la defectarea proiecteurului. Pentru a opri proiecția, folosiți funcția A/V Mute sau opriți funcționarea proiecteurului.



- Atunci când opțiunea **Pornire directă** este setată la **Pornit** în meniul **Funcționare** al proiecteurului, proiectorul pornește imediat după ce îl conectați la alimentare. Rețineți faptul că proiectorul pornește în mod automat și în cazuri precum cele de recuperare în urma unei pene de curent.
- Dacă selectați un anumit port pentru setarea **Pornire automată** în meniul **Funcționare** al proiecteurului, proiectorul va porni imediat ce detectează semnal sau conectarea unui cablu de la portul respectiv.

» Linkuri corelate

- "Ecran principal" p.45
- "Setări caracteristici proiector - Meniul Funcționare" p.197

Ecran principal

Caracteristica Ecran principal vă permite să selectați cu ușurință o sursă de imagini și să accesați funcții utile. Puteți afișa Ecranul principal apăsând pe butonul [Home] de pe telecomandă.



- Ecran principal este afișat și atunci când porniți proiectorul și nu este emis semnal.
- Când **Afișare Ghid de conectare** este setat la **Pornit** în meniul **Rețea** al proiecteurului, ghidul de conectare pentru transmițătorul fără fir (Epson Wireless Presentation) este afișat în locul ecranului de pornire atunci când nu este introdus niciun semnal.
☛ Rețea > Setări transmițător > Afișare Ghid de conectare

Apăsați pe butoanele cu săgeți de pe panoul de control sau de pe telecomandă pentru a selecta un element de meniu, după care apăsați pe [Enter].

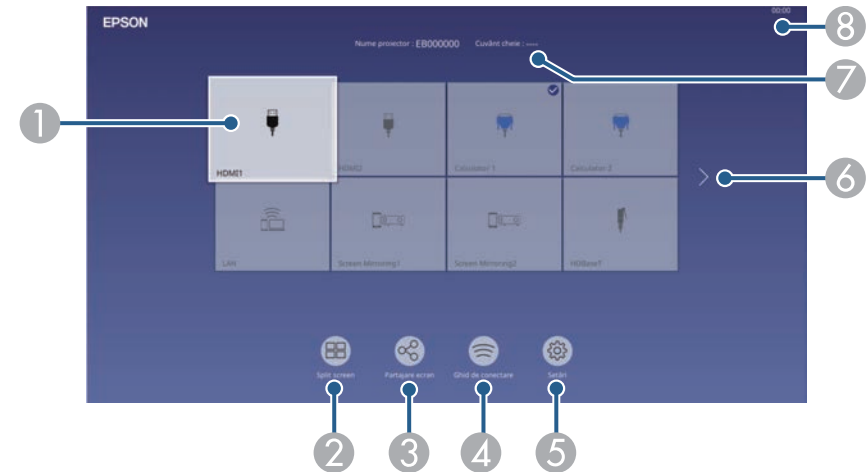

- 1 Selectează sursa pe care doriți să o proiectați.
Va apărea o bifă în partea din dreapta sus a sursei de intrare curente. Puteți verifica o previzualizare a imaginii de intrare curente pentru majoritatea surselor, sub formă de miniatură (alta decât sursa de intrare USB în modul Redare conținut).
- 2 Proiectează simultan imagini de la două sau patru surse de imagine diferite în format grilă.
- 3 Partajează imaginea ecranului proiectat cu alte proiectoare conectate la aceeași rețea.
- 4 Afișează Ghidul de conectare. Puteți selecta metodele de conectare wireless în funcție de dispozitivele pe care le folosiți, de exemplu smartphone-uri sau computere.

- 5 Vă permite să selectați următoarele setări comune pentru proiectoare (setările pot diferi în funcție de celelalte setări selectate):
- **Mod culoare**
 - **Nivel de strălucire**
 - **Volum**
 - **E-Zoom** (EB-L720U/EB-L520U)
 - **Corectare geometrică** (sunt disponibile **Corecție T-H/V** și **Quick Corner**.)
 - **Aspect**



Setarea de **Corectare geometrică** este afișată numai atunci când **Instalarea fixă** este setată la **Oprită** și **Corecția geometriei** este setată la **Corecție T-H/V** sau **Quick Corner** din meniul **Instalare** al proiecteurului.

- 6 Trece la pagina anterioară sau următoare dacă există mai mult de nouă surse de intrare disponibile.
- 7 Afișează numele proiecteurului și cuvântul cheie al proiecteurului.
- 8 Afișează ora curentă.



Ecranul principal dispare după 10 minute de inactivitate.

» Linkuri corelate

- "Partajare ecran" [p.158](#)
- "Proiectarea simultană a două imagini" [p.90](#)

Opriți proiectorul după utilizarea acestuia.



- Opriți proiectorul atunci când nu este utilizat pentru a îi prelungi durata de funcționare. Durata de funcționare a sursei de lumină depinde de modul selectat, condițiile ambiante și gradul de utilizare. În timp, luminozitatea lămpii se reduce.
- Dacă setarea **Calibrare sursă lumină** este stabilită la **Executare periodică** în meniul **Gestionare** al proiectorului, calibrarea sursei de lumină începe automat dacă opriți proiectorul și sunt îndeplinite următoarele condiții:
 - Au trecut 100 de ore de la ultima calibrare a sursei de lumină
 - Ați utilizați proiectorul în mod continuu pentru mai mult de 20 de minute
- Având în vedere că proiectorul suportă caracteristica de oprire directă, acesta poate fi oprit direct cu ajutorul unui întrerupător.

- 1** Apăsați pe butonul de alimentare de pe panoul de control sau telecomandă.

Proiectorul afișează ecranul de confirmare a închiderii.

Oprire?

Da: Apăsați butonul 

Nu: Apăsați orice alt buton.

- 4** Atașați capacul obiectivului.

- 2** Apăsați din nou pe butonul de alimentare. (Pentru a lăsa proiectorul deschis, apăsați pe oricare alt buton.)

Proiectorul emite două semnale sonore, sursa de lumină și indicatorul luminos de stare se sting.

- 3** Pentru a transporta sau depozita proiectorul, asigurați-vă că indicatorul de alimentare este albastru (însă nu se aprinde intermitent) și indicatorul de stare este stins, apoi deconectați cablul de alimentare.

Puteți seta data și ora pentru proiector.

- 1 Porniți proiectorul.
- 2 Apăsați pe butonul [Menu] de pe panoul de control sau telecomandă.
- 3 Selectați meniul **Gestionare** și apăsați pe [Enter].

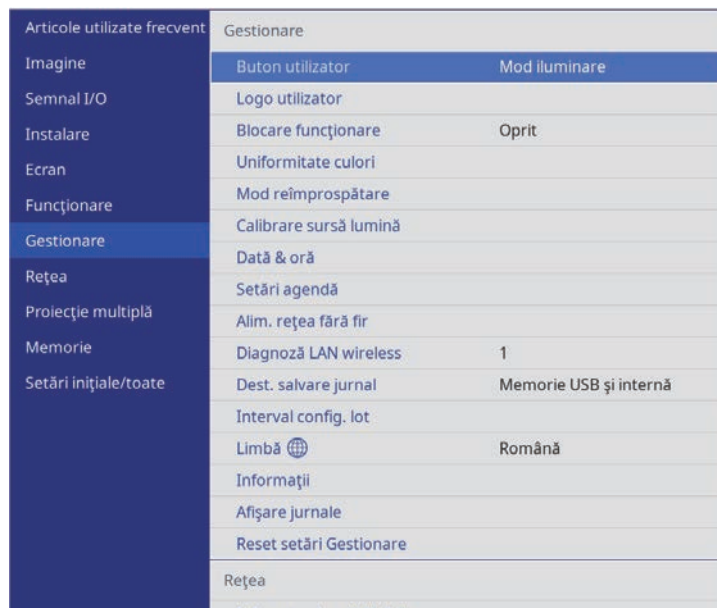

- 4 Selectați setarea **Dată & oră** și apăsați pe [Enter].
- 5 Selectați setarea **Dată & oră** și apăsați pe [Enter].

Veți vedea acest ecran:

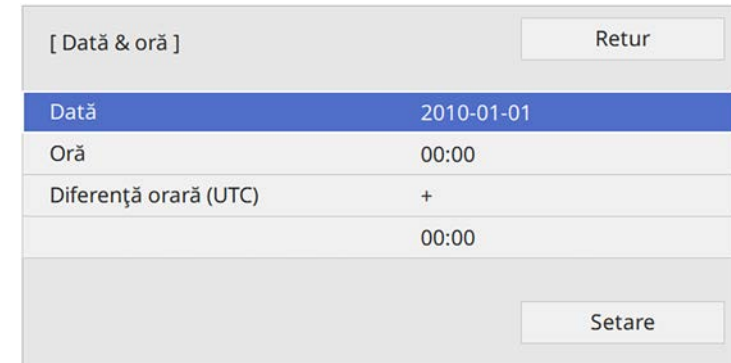

- 6 Selectați **Dată**, apăsați pe [Enter] și utilizați tastatura afișată pentru a introduce data de astăzi.
- 7 Selectați **Oră**, apăsați pe [Enter] și utilizați tastatura afișată pentru a introduce ora curentă.
- 8 Selectați **Diferență orară (UTC)**, apăsați pe [Enter] și setați diferența orară față de Ora universală coordonată.
- 9 Atunci când ați terminat, selectați **Setare** și apăsați pe [Enter].

10 Pentru a activa ora de vară, selectați setarea **Oră de vară** și setați-o la **Pornit**. Apoi selectați setările.

[Configurare oră de vară]		Retur
Oră de vară	Pornit	^
Ajustare oră de vară (min)	0	
Start oră de vară		
Lună	1	
Săptămână	1	
Ziua săptămânii	Lu	
Oră	00:00	
Terminare oră de vară		
Lună	1	
Săptămână	1	
Ziua săptămânii	Lu	
Oră	00:00	
		Setare

11 Atunci când ați terminat, selectați **Setare** și apăsați pe [Enter].

12 Pentru a actualiza automat ora printr-un server de timp internet, selectați setarea **Timp internet** și setați-o la **Pornit**. Apoi selectați setările.

[Timp internet]		Retur
Timp internet	Pornit	^
Server de timp internet	0.0.0.0	
		Setare

13 Atunci când ați terminat, selectați **Setare** și apăsați pe [Enter].

14 Apăsați pe [Menu] sau [Esc] pentru a ieși din meniuri.

Dacă doriți să vizualizați meniurile și mesajele proiecteurului în altă limbă, puteți schimba setarea **Limbă**.

- 1** Porniți proiectorul.
- 2** Apăsați pe butonul [Menu] de pe panoul de control sau telecomandă.
- 3** Selectați meniul **Gestionare** și apăsați pe [Enter].

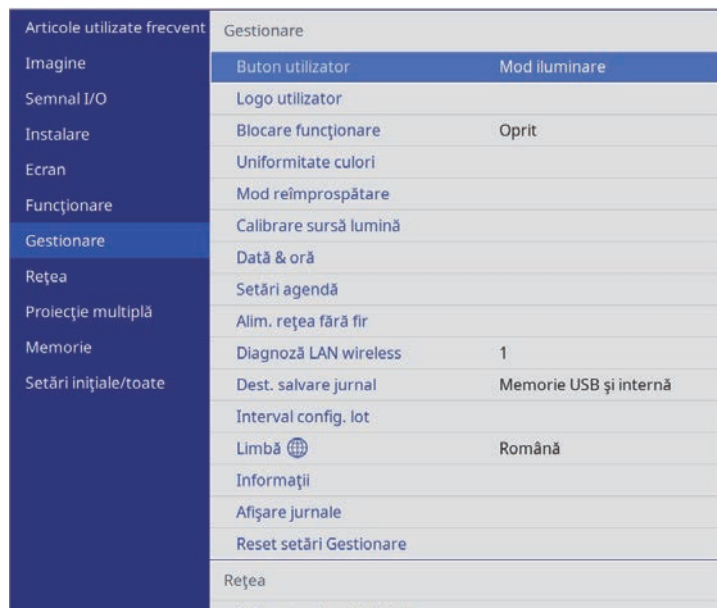

- 4** Selectați setarea **Limbă** și apăsați pe [Enter].
- 5** Selectați limba dorită și apăsați pe [Enter].
- 6** Apăsați pe [Menu] sau [Esc] pentru a ieși din meniuri.

În funcție de cum ați poziționat proiectorul, este posibil să trebuiască să schimbați modul de proiecție pentru ca imaginile să fie proiectate corect.

- **Față** permite proiecția de pe o masă aflată în fața ecranului.
- **Față/Plafon** inversează imaginea pe verticală pentru proiecție de pe un suport de suspendare pe plafon sau perete.
- **Spate** inversează imaginea pe orizontală pentru proiecție din spatele unui ecran translucid.
- Opțiunea **Spate/Plafon** întoarce imaginea cu capul în jos și pe orizontală pentru a proiecta de pe un suport de suspendare pe plafon sau pe perete și din spatele unui ecran translucid.

» **Linkuri corelate**

- "Schimbarea modului de proiecție utilizând telecomanda" [p.51](#)
- "Schimbarea modului de proiecție utilizând meniurile" [p.51](#)
- "Configurarea proiectorului și opțiuni de instalare" [p.25](#)

Schimbarea modului de proiecție utilizând telecomanda

Puteți schimba modul de proiecție pentru inversarea imaginii pe verticală.

- 1 Porniți proiectorul și afișați o imagine.
- 2 Țineți apăsat butonul [A/V Mute] de pe telecomandă timp de 5 secunde.

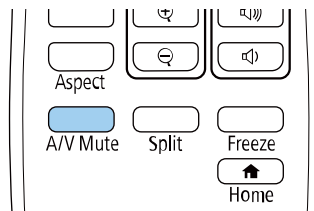

Imaginea dispare pentru puțin timp și apoi reapare inversată pe verticală.

- 3 Pentru a reveni la modul de proiecție original, țineți din nou apăsat butonul [A/V Mute] timp de 5 secunde.

Schimbarea modului de proiecție utilizând meniurile

Puteți schimba modul de proiecție pentru inversarea imaginii pe verticală și/sau pe orizontală utilizând meniurile proiectorului.

- 1 Porniți proiectorul și afișați o imagine.
- 2 Apăsați pe butonul [Menu] de pe panoul de control sau telecomandă.
- 3 Selectați meniul **Instalare** și apăsați pe [Enter].

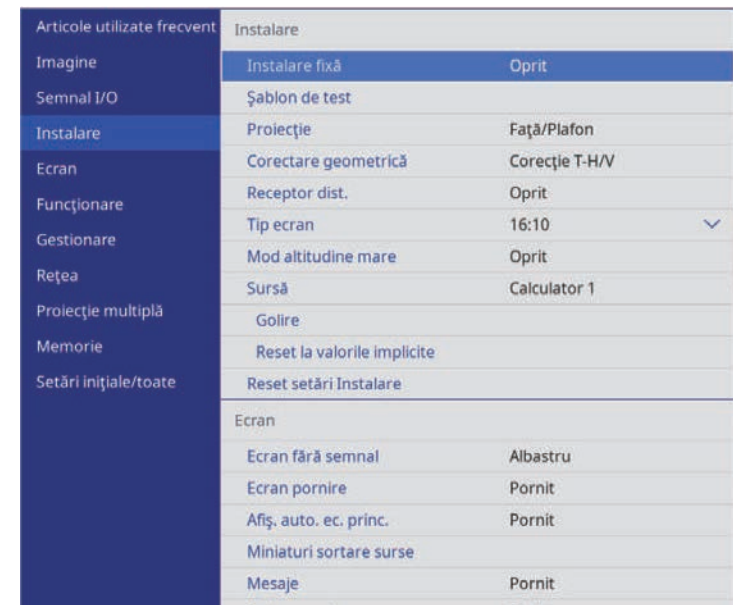

4 Selectați **Proiecție** și apăsați pe [Enter].

5 Selectați un mod de proiecție și apăsați pe [Enter].

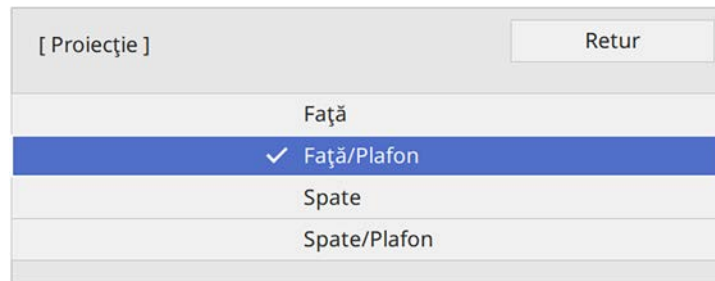

6 Apăsați pe [Menu] sau [Esc] pentru a ieși din meniuri.

Puteți utiliza setarea **Tip ecran** pentru a corela formatul imaginii afișate cu ecranul utilizat.



- Această setare nu este disponibilă când folosiți una dintre următoarele surse de intrare:
 - USB
 - LAN
- Nu puteți modifica setarea **Tip ecran** când setarea **Redare conținut** este setată la **Pornit** în meniul **Funcționare** al proiecteurului.
- Dacă modificați setarea **Tip ecran**, setările pentru **Corectare geometrică** sunt inițializate.

- 1** Porniți proiectorul și afișați o imagine.
- 2** Apăsați pe butonul [Menu] de pe panoul de control sau telecomandă.
- 3** Selectați meniul **Instalare** și apăsați pe [Enter].

Articole utilizate frecvent	Instalare	
Imagine	Instalare fixă	Oprit
Semnal I/O	Șablon de test	
Instalare	Proiecție	Față/Piafon
Ecran	Corectare geometrică	Corecție T-H/V
Funcționare	Receptor dist.	Oprit
Gestionare	Tip ecran	16:10
Rețea	Mod altitudine mare	Oprit
Proiecție multiplă	Sursă	Calculator 1
Memorie	Golire	
Setări inițiale/toate	Reset la valorile implicite	
	Reset setări Instalare	
	Ecran	
	Ecran fără semnal	Albastru
	Ecran pornire	Pornit
	Afiș. auto. ec. princ.	Pornit
	Miniaturi sortare surse	
	Mesaje	Pornit

- 4** Selectați **Tip ecran** și apăsați pe [Enter].

- 5** Selectați formatul imaginii ecranului și apăsați pe [Enter].

[Tip ecran]	Retur
4:3	
16:6	
✓ 16:9	
16:10	

- 6** Apăsați pe [Menu] pentru a ieși din meniuri.



Este posibil să fie nevoie să reporniți proiectorul. Urmăți instrucțiunile de pe ecran.

- 7** Reglați formatul imaginii proiectate, dacă este necesar.



Când setarea **Tip ecran** se modifică, setările **EDID** sunt reglate automat.

» Linkuri corelate

- "Ajustarea poziției imaginii folosind opțiunea Poziție ecran" [p.53](#)
- "Modificarea poziției orizontale a imaginii utilizând Mutare ecran" [p.54](#)

Ajustarea poziției imaginii folosind opțiunea Poziție ecran

Puteți regla poziția imaginii dacă între marginile imaginii și cadrul ecranului proiectat a rămas spațiu.



Nu puteți regla poziția ecranului dacă setarea **Tip ecran** este setată la **16:10**.

- 1** Porniți proiectorul și afișați o imagine.
- 2** Apăsați pe butonul [Menu] de pe panoul de control sau telecomandă.
- 3** Selectați meniul **Instalare** și apăsați pe [Enter].

Articole utilizate frecvent	Instalare	
Imagine	Instalare fixă	Oprit
Semnal I/O	Șablon de test	
Instalare	Proiecție	Față/Plafon
Ecran	Corectare geometrică	Corecție T-H/V
Funcționare	Receptor dist.	Oprit
Gestionare	Tip ecran	16:10
Rețea	Mod altitudine mare	Oprit
Proiecție multiplă	Sursă	Calculator 1
Memorie	Golire	
Setări inițiale/toate	Reset la valorile implicite	
	Reset setări Instalare	
	Ecran	
	Ecran fără semnal	Albastru
	Ecran pornire	Pornit
	Afiș. auto. ec. princ.	Pornit
	Miniaturi sortare surse	
	Mesaje	Pornit

- 4** Selectați **Poziție ecran** și apăsați pe [Enter].

- 5** Utilizați butoanele cu săgeți de pe panoul de control sau de pe telecomandă pentru a ajusta poziția imaginii.

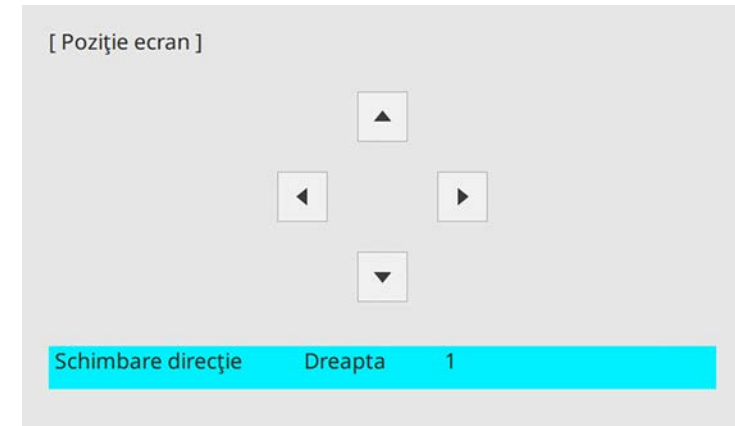

- 6** După ce terminați, apăsați pe [Menu].

Modificarea poziției orizontale a imaginii utilizând Mutare ecran

Puteți specifica poziția orizontală a imaginii în cadrul afișajului ultra-lat atunci când **Tip ecran** este setat la **16:6**.

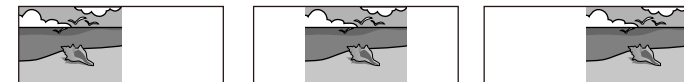

- Disponibil numai atunci când **Aspect** este setat la **Auto** pentru sursele HDMI, Calculator și HDBaseT din meniul **Imagine** al proiectorului.
- Indisponibil în proiecția split screen.

- 1** Porniți proiectorul și afișați o imagine.
- 2** Apăsați pe butonul [4], [5] sau [6] de pe telecomandă.
- 3** Reglați poziția orizontală a imaginii proiectate prin apăsarea butoanelor numerice de pe telecomandă:
 - [4] pentru a proiecta imaginea în poziția din stânga.
 - [5] pentru a proiecta imaginea în centru.
 - [6] pentru a proiecta imaginea în poziția din dreapta.

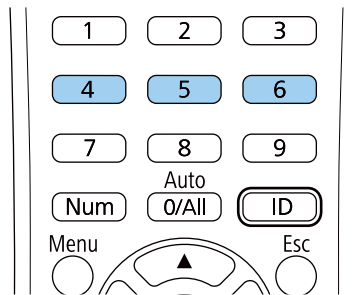

Setarea este salvată până când proiectorul este oprit.

- 4** După ce terminați, apăsați pe butonul [Esc].

Dacă nu puteți instala proiectorul direct în fața ecranului, puteți regla poziția imaginii proiectate utilizând funcția de deplasare a obiectivului (EB-L735U/EB-L730U/EB-L635SU/EB-L630SU/EB-L630U/EB-L530U).

Atenție

Când reglați poziția imaginii cu deplasarea verticală a obiectivului, reglați-o mișcând imaginea de jos în sus. Dacă reglați de sus în jos, poziția imaginii se poate deplasa ușor în jos după reglare.



- Așteptați 20 de minute după ce porniți proiectorul înainte de a seta focalizarea, zoomul și deplasarea obiectivului pentru a obține precizie maximă.
- Mențineți butoanele rotative de deplasare pe verticală și pe orizontală în poziția centrală pentru a obține claritatea maximă a imaginii.

1 Porniți proiectorul și afișați o imagine.

2 Rotiți butoanele rotative de deplasare a obiectivului pe verticală și orizontală de pe proiector pentru a regla poziția imaginii proiectate după cum este necesar.

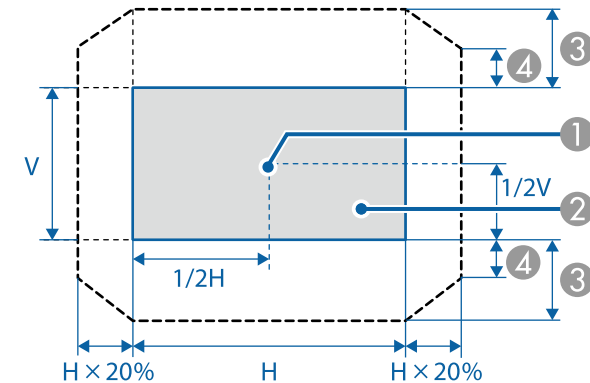
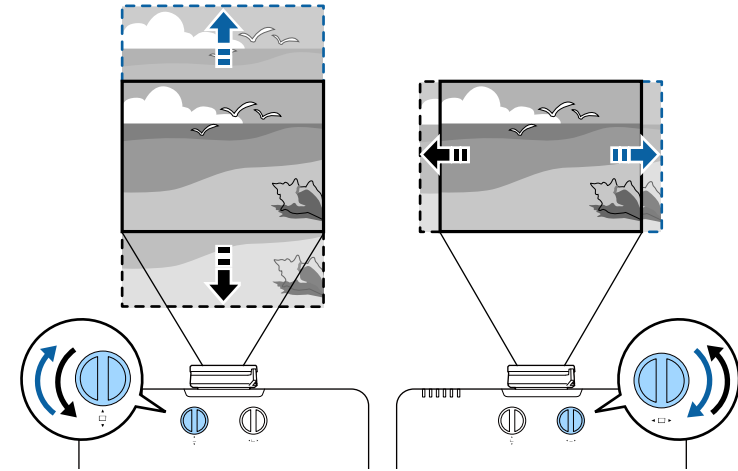

- 1 Centrul lentilei
- 2 Imaginea proiectată când obiectivul este setat în poziția de pornire.
- 3 Interval maxim: $V \times 50\%$
- 4 Când direcția orizontală este la valoarea maximă: $V \times 12\%$



Nu puteți muta imaginea pe orizontală când obiectivul este deplasat pe verticală la nivelul maxim.

Puteți afișa un șablon de test pentru a ajusta imaginea proiectată fără a vă conecta la un calculator sau la un dispozitiv video.



- Forma șablonului de test este stabilită de setarea **Tip ecran**. Asigurați-vă că ați setat tipul corect de ecran înainte de a ajusta folosind șablonul de test.
- Pentru a seta elemente de meniu care nu pot fi reglate pe durata afișării șablonului de test sau pentru a regla fin imaginea proiectată, proiectați o imagine de la dispozitivul conectat.

1 Porniți proiectorul.

2 Apăsați pe butonul săgeată în jos de pe panoul de control.

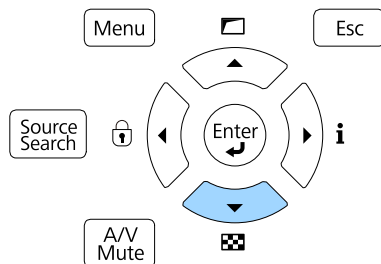

Un șablon de test este afișat.



De asemenea, puteți afișa un șablon de test din meniul **Instalare** al proiectorului.

3 Apăsați pe butonul săgeata stânga sau dreapta de pe telecomandă sau apăsați pe [Enter] pentru a parcurge toate șabloanele de test disponibile.

4 Dacă este necesar, ajustați imaginea.

5 Pentru a elimina șablonul de test, apăsați pe [Esc].

Dacă efectuați proiecția de pe o masă sau altă suprafață plană și imaginea este prea sus sau prea jos, puteți ajusta poziția imaginii utilizând piciorul reglabil al proiecteurului.

Cu cât unghiul de înclinare este mai mare, cu atât este mai dificil de focalizat. Amplasați proiectorul în așa fel încât să necesită numai o înclinare la un unghi mic.

1 Porniți proiectorul și afișați o imagine.

2 Pentru a ajusta înălțimea imaginii, rotiți piciorul din față pentru a le extinde ori a le retrage.

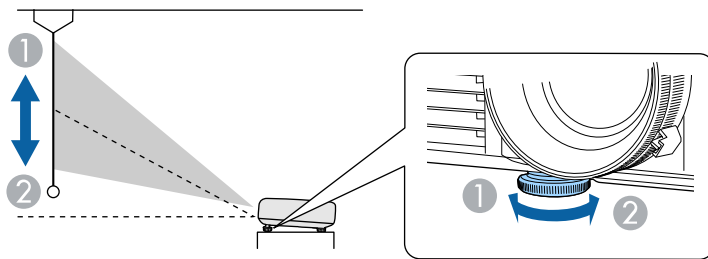

1 Extindere a piciorului din față

2 Retrageră a piciorului din față

3 Dacă imaginea este înclinată, rotiți picioarele din spate pentru a le regla înălțimea.

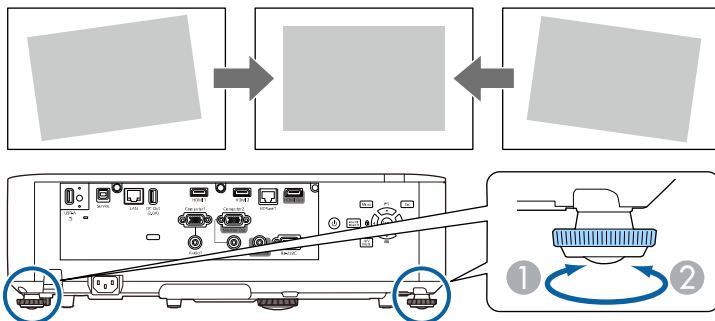

1 Extindere a piciorului din spate

2 Retrageră a piciorului din spate

Dacă imaginea proiectată nu este dreptunghiulară, trebuie să ajustați forma imaginii.

► **Linkuri corelate**

- "Forma imaginii" [p.60](#)

Puteți proiecta o imagine perfect dreptunghiulară plasând proiectorul direct în fața centrului ecranului și menținându-l orizontal. Dacă plasați proiectorul la un anumit unghi față de ecran, pe orizontală sau pe verticală, trebuie să corectați forma imaginii.

După corectare, imaginea este puțin mai mică.

Pentru imagini de cea mai înaltă calitate, recomandăm să ajustați poziția instalării proiectorului pentru a obține dimensiunea și forma corecte ale imaginii.

» Linkuri corelate

- "Corectarea formei imaginii cu Corecție T-H/V" p.60
- "Corectarea formei imaginii cu funcția Quick Corner" p.62
- "Corectarea formei imaginii utilizând Corectare arc" p.64
- "Corectarea formei imaginii utilizând Corectare punct" p.66
- "Încărcarea setării formei imaginii din memorie" p.68

Corectarea formei imaginii cu Corecție T-H/V

Puteți utiliza setarea **Corecție T-H/V** pentru a corecta forma unei imagini care nu este dreptunghiulară în părțile laterale.

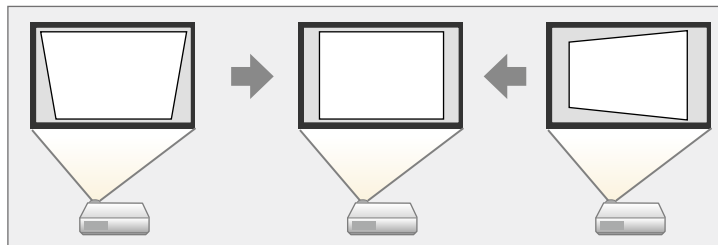

Puteți corecta imagini până la 30° dreapta, stânga, sus sau jos.



- Dacă doriți să modificați setările **Tip ecran** și **Poziție ecran**, mai întâi modificați valorile.
- Nu puteți combina cu alte metode de corecție.

- 1 Porniți proiectorul și afișați o imagine.
- 2 Apăsați pe butonul [Menu] de pe panoul de control sau telecomandă.
- 3 Selectați meniul **Instalare** și apăsați pe [Enter].

Articole utilizate frecvent	Instalare	
Imagine	Instalare fixă	Oprit
Semnal I/O	Șablon de test	
Instalare	Proiecție	Față/Plafon
Ecran	Corectare geometrică	Corecție T-H/V
Funcționare	Receptor dist.	Oprit
Gestionare	Tip ecran	16:10
Rețea	Mod altitudine mare	Oprit
Proiecție multiplă	Sursă	Calculator 1
Memorie	Golire	
Setări inițiale/toate	Reset la valorile implicite	
	Reset setări Instalare	
	Ecran	
	Ecran fără semnal	Albastru
	Ecran pornire	Pornit
	Afiș. auto. ec. princ.	Pornit
	Miniaturi sortare surse	
	Mesaje	Pornit

- 4 Selectați **Corectare geometrică** și apăsați pe [Enter].
Este afișat ecranul **Corectare geometrică**.



De asemenea, puteți accesa ecranul **Corectare geometrică** apăsând pe butonul cu săgeată în sus de pe panoul de control.

- 5 Selectați **Corecție T-H/V** și apăsați pe [Enter]. Apoi, apăsați din nou pe [Enter].

Se afișează ecranul de ajustare **Corecție T-H/V**:

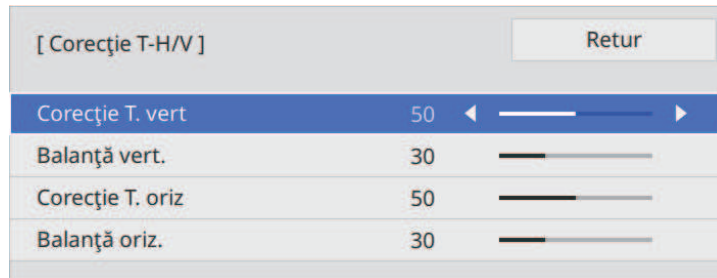

6 Folosiți butoanele cu săgeți de pe proiector sau de pe telecomandă pentru a selecta între corecția trapez pe verticală și cea pe orizontală și pentru a ajusta forma imaginii după cum este necesar.

• **Corecție T. vert**

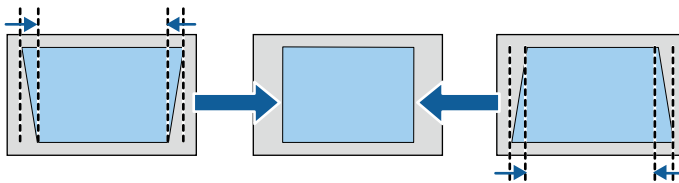

• **Corecție T. oriz**

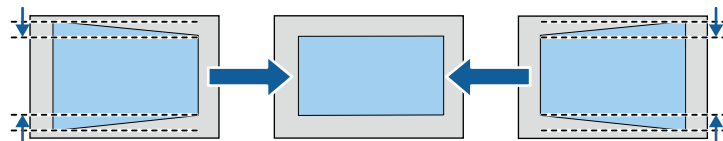

Dacă ați reglat poziția imaginii proiectate utilizând funcția de deplasare a obiectivului, ajustați setările **Balanță vert.** și **Balanță oriz.** după cum este necesar (EB-L735U/EB-L730U/EB-L635SU/EB-L630SU/EB-L630U/EB-L530U).

• **Balanță vert.**

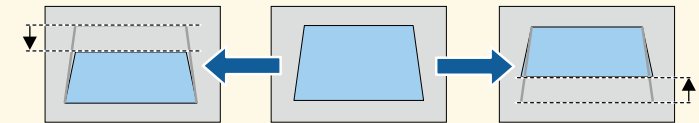

• **Balanță oriz.**

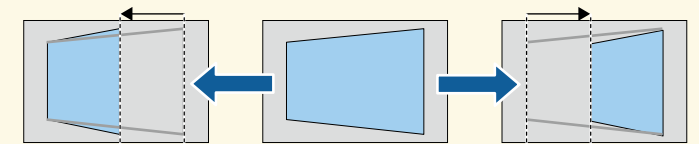

7 După ce terminați, apăsați pe butonul [Esc].

După corectare, imaginea este puțin mai mică.



Pentru a salva forma curentă a unei imagini ajustate, selectați **Salvați memorie**. Puteți salva maximum trei forme de imagini în memorie.

☛ **Instalare > Corectare geometrică > Memorie > Salvați memorie**

Corectarea formei imaginii cu funcția Quick Corner

Puteți utiliza setarea **Quick Corner** pentru a corecta forma și dimensiunea unei imagini care nu este dreptunghiulară.

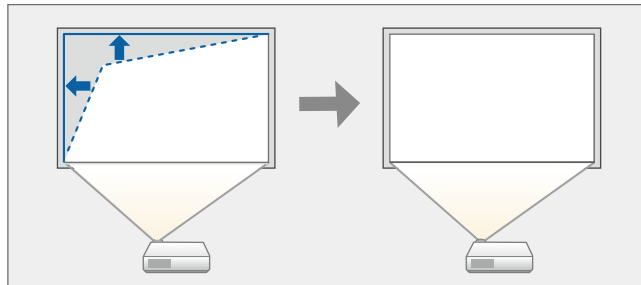

Dacă modificați setarea **Tip ecran** și **Poziție ecran**, ajustările sunt resetate.

- 1** Porniți proiectorul și afișați o imagine.
- 2** Apăsați pe butonul [Menu] de pe panoul de control sau telecomandă.

- 3** Selectați meniul **Instalare** și apăsați pe [Enter].

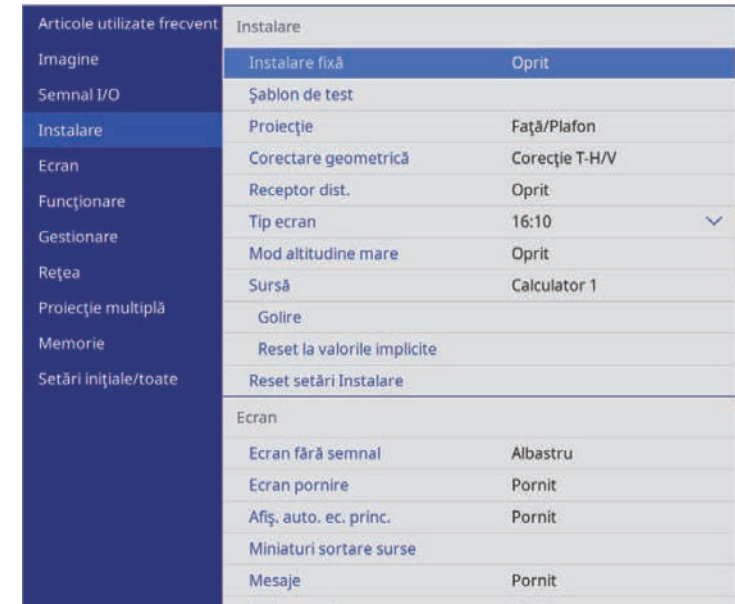

- 4** Selectați **Corectare geometrică** și apăsați pe [Enter].
Veți vedea ecranul **Corectare geometrică**.

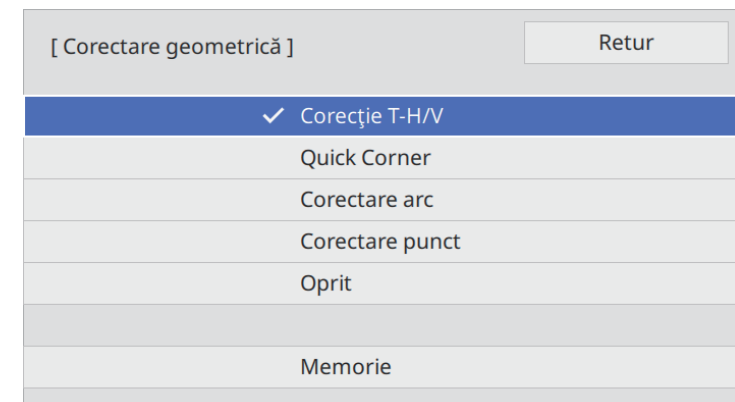

- 5** Selectați **Quick Corner** și apăsați pe [Enter]. Dacă este necesar, apoi apăsați pe [Enter] din nou.

Vedeți ecranul de selectare a suprafeței.

- 6** Folosiți butoanele cu săgeți pentru a selecta zona imaginii pe care doriți să o reglați. Apoi apăsați pe [Enter].

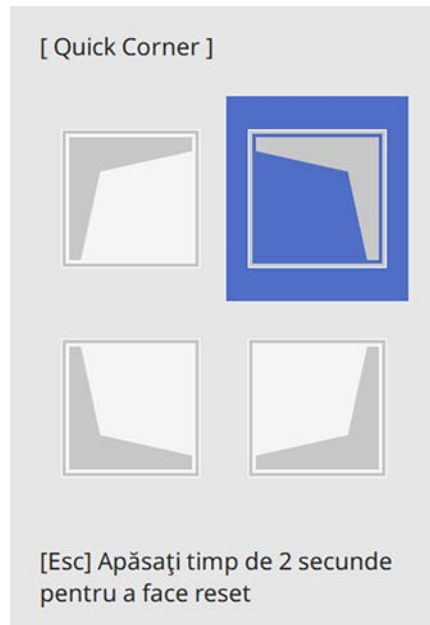

 Pentru a reseta corecțiile **Quick Corner**, țineți apăsat butonul [Esc] pentru aproximativ 2 secunde, în timp ce se afișează ecranul de selectare a suprafeței și apoi selectați **Da**.

- 7** Apăsați pe butoanele cu săgeți pentru a ajusta forma imaginii cât este necesar.

Pentru a reveni la ecranul de selectare a suprafeței, apăsați pe [Enter].



- De asemenea, puteți selecta zona prin apăsarea butoanelor numerice de pe telecomandă:
- [1] selectează zona din stânga sus.
- [3] selectează zona din dreapta sus.
- [7] selectează zona din stânga jos.
- [9] selectează zona din dreapta jos.
- Dacă vedeți acest ecran, nu mai puteți ajusta forma în direcția indicată de triunghiul gri.

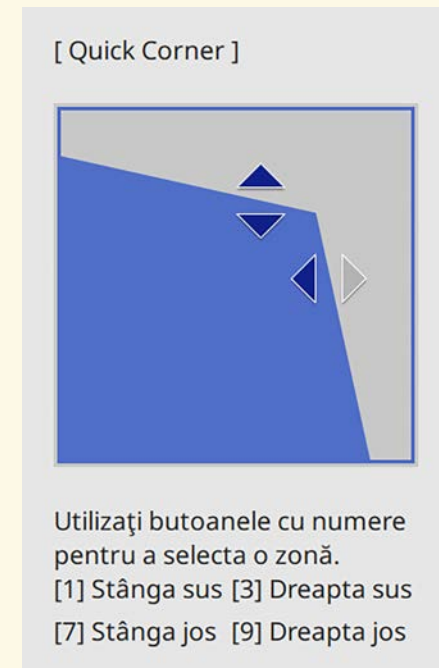

- 8** Repetați pașii 6 și 7, după caz, pentru a ajusta restul colțurilor.

- 9** După ce terminați, apăsați pe butonul [Esc].

Opțiunea **Corectare geometrică** este acum setată la **Quick Corner** în meniul **Instalare** al proiecteurului.

La următoarea apăsare a buutonului săgeată sus de pe panoul de control, se afișează ecranul de selectare a suprafeței.



Pentru a salva forma curentă a unei imagini ajustate, selectați **Salvați memorie**. Puteți salva maximum trei forme de imagini în memorie.
Instalare > Corectare geometrică > Memorie > Salvați memorie

Corectarea formei imaginii utilizând Corectare arc

Puteți utiliza setarea **Corectare arc** pentru a ajusta forma unei imagini proiectate pe o suprafață curbată sau sferică.

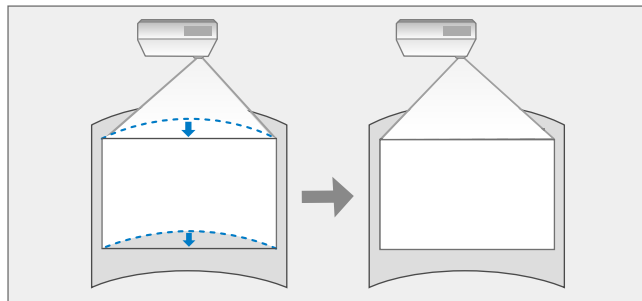

Dacă modificați setarea **Tip ecran** și **Poziție ecran**, ajustările sunt resetate.

- 1** Porniți proiectorul și afișați o imagine.
- 2** Apăsați pe butonul [Menu] de pe panoul de control sau telecomandă.

- 3** Selectați meniul **Instalare** și apăsați pe [Enter].

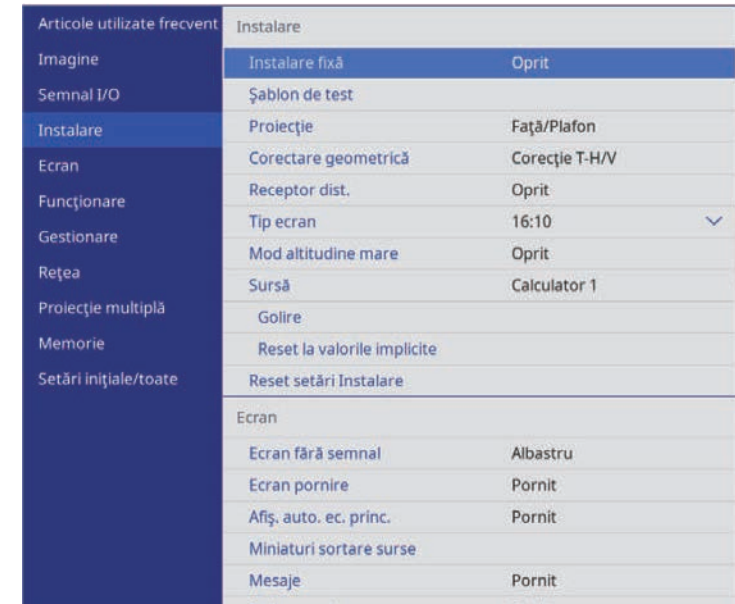

- 4** Selectați **Corectare geometrică** și apăsați pe [Enter].
 Veți vedea ecranul **Corectare geometrică**.

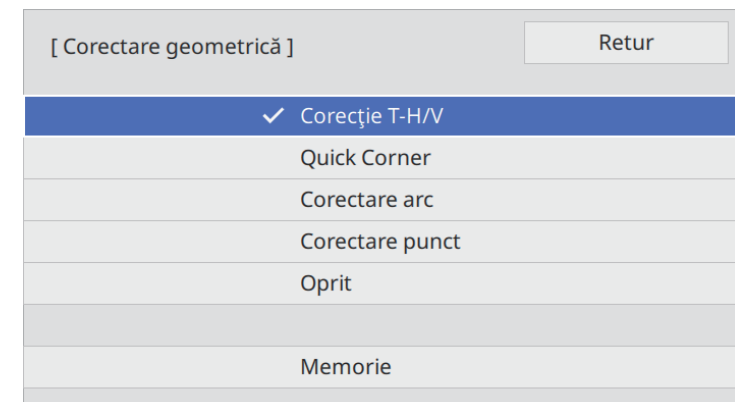

5 Selectați **Corectare arc** și apăsați pe [Enter].
Veți vedea ecranul **Corectare arc**.

6 Selectați **Corectare arc** și apăsați pe [Enter].

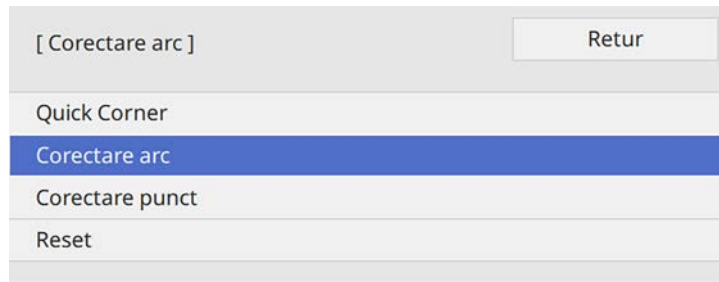

Vedeți ecranul de selectare a suprafeței.

7 Utilizați butoanele cu săgeți pentru a selecta suprafața imaginii pe care doriți să o ajustați, iar apoi apăsați pe [Enter].

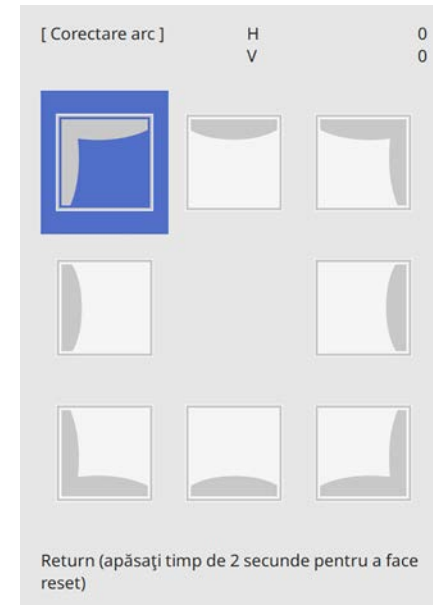

8 Apăsați pe butoanele cu săgeți pentru a ajusta forma imaginii din suprafața selectată după cum este necesar.
Pentru a reveni la ecranul de selectare a suprafeței, apăsați pe [Enter].



Dacă vedeți acest ecran, nu mai puteți ajusta forma în direcția indicată de triunghiul gri.

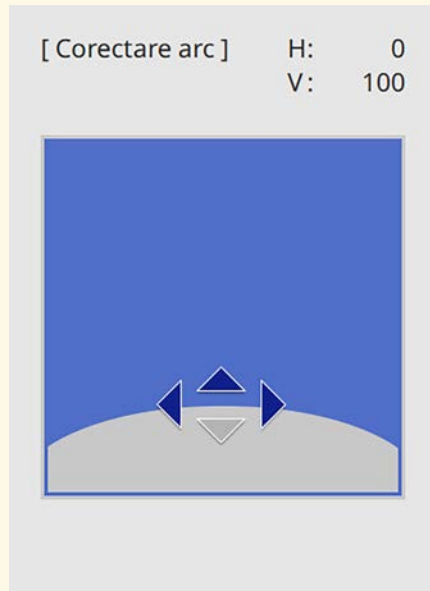

9 Repetați pașii 7 și 8, după caz, pentru a ajusta restul colțurilor.

10 După ce terminați, apăsați pe butonul [Esc].



- Puteți regla fin rezultatele corectate. Utilizați **Quick Corner** pentru a regla înclinarea imaginii, apoi utilizați **Corectare punct** pentru reglarea fină. Selectați **Quick Corner** sau **Corectare punct** pe ecran, la pasul 6.
- Pentru a salva forma curentă a unei imagini ajustate, selectați **Salvați memorie**. Puteți salva maximum trei forme de imagini în memorie.
☛ Instalare > Corectare geometrică > Memorie > Salvați memorie
- Pentru a reseta setările **Corectare arc**, țineți apăsat butonul [Esc] pentru aproximativ 2 secunde, în timp ce se afișează ecranul de selectare a suprafeței, apoi selectați **Da**.

» Linkuri corelate

- "Corectarea formei imaginii cu funcția Quick Corner" p.62
- "Corectarea formei imaginii utilizând Corectare punct" p.66

Corectarea formei imaginii utilizând Corectare punct

Puteți utiliza setarea **Point Correction** a proiectorului pentru a regla forma imaginii în porțiunile unei imagini. Imaginea este împărțită într-o grilă care vă permite să mutați punctele de intersecție de pe grilă pentru a corecta distorsiunea, dacă este necesar.

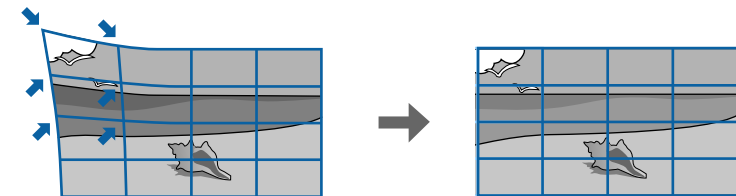

Dacă modificați setarea **Tip ecran** și **Poziție ecran**, ajustările sunt resetate.

1 Porniți proiectorul și afișați o imagine.

2 Apăsați pe butonul [Menu] de pe panoul de control sau telecomandă.

3 Selectați meniul **Instalare** și apăsați pe [Enter].

Articole utilizate frecvent	Instalare	
Imagine	Instalare fixă	Oprit
Semnal I/O	Șablon de test	
Instalare	Proiecție	Față/Plafon
Ecran	Corectare geometrică	Corecție T-H/V
Funcționare	Receptor dist.	Oprit
Gestionare	Tip ecran	16:10
Rețea	Mod altitudine mare	Oprit
Proiecție multiplă	Sursă	Calculator 1
Memorie	Golire	
Setări inițiale/toate	Reset la valorile implicite	
	Reset setări Instalare	
	Ecran	
	Ecran fără semnal	Albastru
	Ecran pornire	Pornit
	Afiș. auto. ec. princ.	Pornit
	Miniaturi sortare surse	
	Mesaje	Pornit

4 Selectați **Corectare geometrică** și apăsați pe [Enter].
Veți vedea ecranul **Corectare geometrică**.

[Corectare geometrică]	Retur
✓ Corecție T-H/V	
Quick Corner	
Corectare arc	
Corectare punct	
Oprit	
Memorie	

5 Selectați **Corectare punct** și apăsați pe [Enter].

6 Selectați **Corectare punct** și apăsați pe [Enter].

[Corectare punct]	Retur
Quick Corner	
Corectare punct	
Reset	

 Pentru reglaj fin, selectați **Quick Corner** pentru a corecta aproximativ forma și dimensiunea unei imagini, apoi selectați **Corectare punct** pentru a le regla cu precizie.

7 Selectați numărul punctului și apăsați pe [Enter].
Puteți vedea grila pe imaginea proiectată.

 Dacă doriți să schimbați culoarea grilei pentru vizibilitate, apăsați [Esc], apoi selectați o altă setare **Șablon culoare** în meniul **Corectare punct**.

- 8** Utilizați butoanele cu săgeți pentru a muta punctul pe care doriți să îl corectați, apoi apăsați pe [Enter].

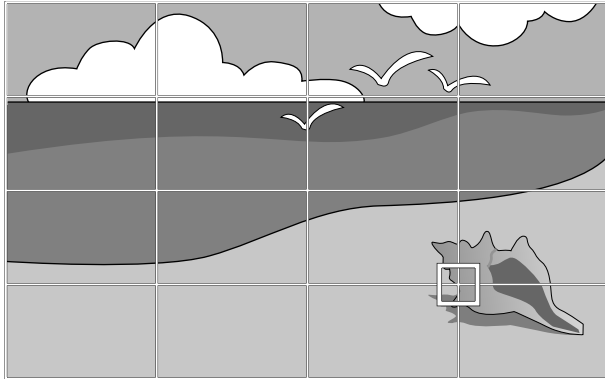

- 9** Utilizați butoanele cu săgeți pentru a corecta distorsiunea, dacă este necesar.

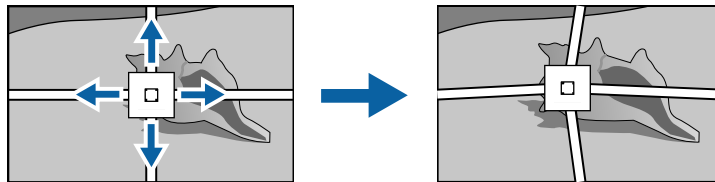

- 10** Pentru a corecta punctele rămase, apăsați [Esc] pentru a reveni la ecranul precedent, apoi repetați pașii 8 și 9.

- 11** După ce terminați, apăsați pe butonul [Esc].



- Pentru a salva forma curentă a unei imagini ajustate, selectați **Salvați memorie**. Puteți salva maximum trei forme de imagini în memorie.
Instalare > Corectare geometrică > Memorie > Salvați memorie
- Pentru a reseta setarea **Corectare punct** la pozițiile originale, selectați **Reset** pe ecranul **Corectare punct**.

» Linkuri corelate

- "Corectarea formei imaginii cu funcția Quick Corner" [p.62](#)

Încărcarea setării formei imaginii din memorie

Puteți încărca setările formei imaginii pe care ați selectat-o și salvat-o în memoria proiecteurului și să o aplicați pentru imaginea curentă.

- 1** Porniți proiectorul și afișați o imagine.
- 2** Țineți apăsat butonul [Num] de pe telecomandă, apoi apăsați pe butonul numeric (1, 2 sau 3) care se potrivește cu numărul setării salvate.

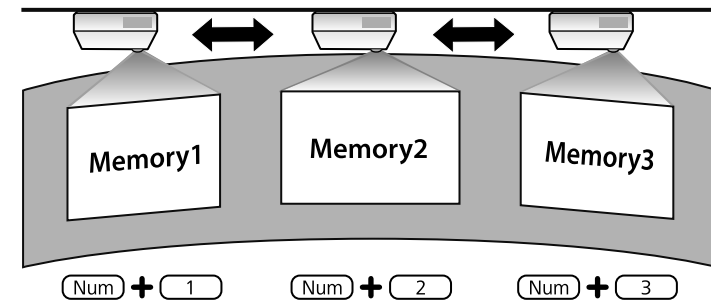



- Imaginea de mai sus este doar un exemplu.
- De asemenea, puteți încărca setările formei imaginii salvate selectând **Încărcați memorie** din meniul **Memorie**.

3 Atunci când ați finalizat încărcarea setărilor, urmați instrucțiunile de pe ecran.

Puteți redimensiona imaginea utilizând inelul de transfocare al proiectorului (EB-L735U/EB-L730U/EB-L720U/EB-L630U/EB-L530U/EB-L520U).



Așteptați 20 de minute după ce porniți proiectorul înainte de a seta focalizarea, zoomul și deplasarea obiectivului pentru a obține precizie maximă.

- 1** Porniți proiectorul și afișați o imagine.
- 2** Rotiți inelul de zoom pentru a mări sau a micșora imaginea.

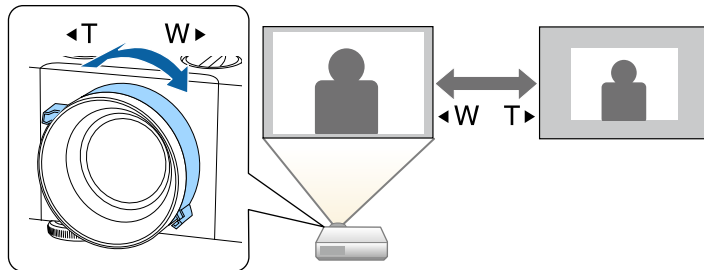

Puteți redimensiona imaginea utilizând **Zoom digital** al proiecteurului (EB-L635SU/EB-L630SU).



Așteptați 20 de minute după ce porniți proiectorul înainte de a efectua calibrarea sursei de lumină pentru a obține precizie maximă.

- 1** Porniți proiectorul și afișați o imagine.
- 2** Apăsați pe butonul [Menu] de pe panoul de control sau telecomandă.
- 3** Selectați meniul **Instalare** și apăsați pe [Enter].

Articole utilizate frecvent	Instalare	
Imagine	Instalare fixă	Oprit
Semnal I/O	Șablon de test	
Instalare	Proiecție	Față/Plaфон
Ecran	Corectare geometrică	Corecție T-H/V
Funcționare	Receptor dist.	Oprit
Gestionare	Tip ecran	16:10
Rețea	Mod altitudine mare	Oprit
Proiecție multiplă	Sursă	Calculator 1
Memorie	Golire	
Setări inițiale/toate	Reset la valorile implicite	
	Reset setări Instalare	
	Ecran	
	Ecran fără semnal	Albastru
	Ecran pornire	Pornit
	Afiș. auto. ec. princ.	Pornit
	Miniaturi sortare surse	
	Mesaje	Pornit

- 4** Selectați **Zoom digital** și apăsați [Enter].
- 5** Apăsați pe butoanele cu săgeți stânga și dreapta de pe telecomandă pentru a regla dimensiunile imaginii.

- 6** După ce terminați, apăsați pe butonul [Esc].

» Linkuri corelate

- "Ajustarea poziției imaginii utilizând opțiunea Mutare imagine" [p.71](#)

Ajustarea poziției imaginii utilizând opțiunea Mutare imagine

Puteți utiliza funcția **Mutare imagine** pentru a ajusta poziția imaginii, fără a deplasa proiectorul (EB-L635SU/EB-L630SU).



- Această caracteristică este disponibilă atunci când reduceți imaginea utilizând setarea Zoom digital.
- Recomandăm să reglați poziția imaginii la cel puțin 20 de minute după începerea proiectării, întrucât imaginile nu sunt stabile imediat după pornirea proiecteurului.

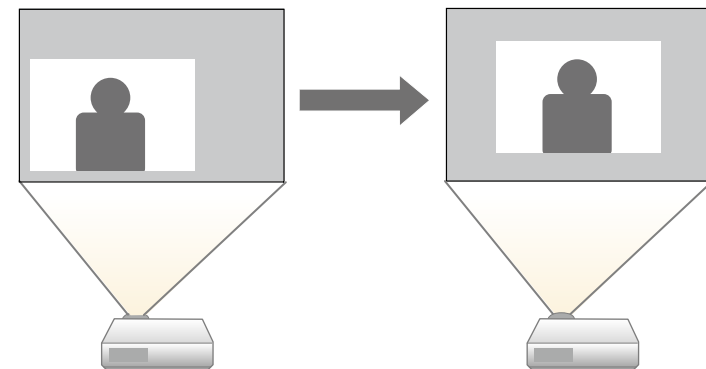

- 1** Porniți proiectorul și afișați o imagine.

2 Selectați meniul **Instalare** și apăsați pe [Enter].

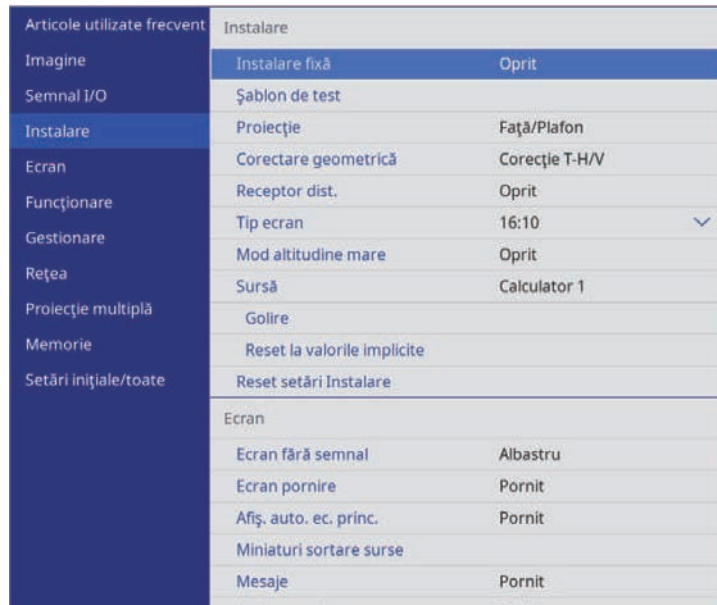

3 Selectați **Mutare imagine** și apăsați pe [Enter].

4 Apăsați pe butoanele cu săgeți pentru a ajusta poziția imaginii.

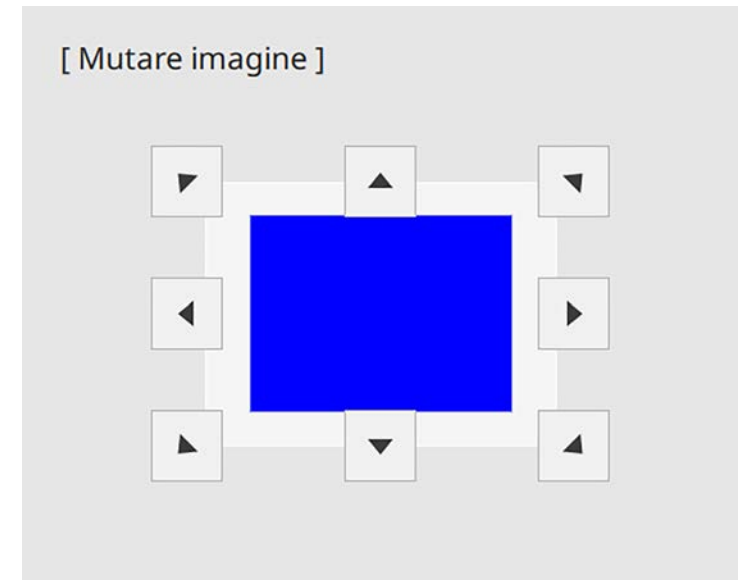

5 Apăsați pe butonul [Esc] pentru a închide ecranul de reglare. Ecranul de reglare dispare dacă nu se execută nicio operație după aproximativ 10 secunde.



- Setarea **Mutare imagine** se păstrează chiar dacă proiectorul este oprit. Este necesară reajustarea poziției dacă se modifică locația de instalare sau unghiul proiectorului.

Puteți corecta focalizarea utilizând inelul de focalizare.



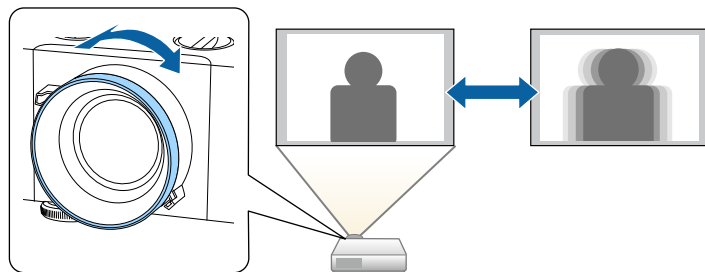

Așteptați 20 de minute după ce porniți proiectorul înainte de a seta focalizarea, zoomul și deplasarea obiectivului pentru a obține precizie maximă.

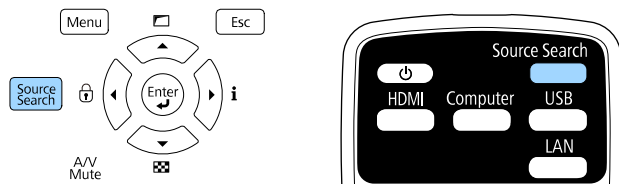

Atunci când la proiector sunt conectate surse multiple de imagini, de exemplu un calculator și un player DVD, puteți comuta de la o sursă de imagini la alta.

- 1** Asigurați-vă că sursele de imagini conectate pe care doriți să le utilizați sunt pornite.
- 2** Pentru surse de imagini video, introduceți un DVD sau al suport video și apăsați pe Redare.
- 3** Procedați astfel:
 - Apăsați pe butonul [Source Search] de pe panoul de control sau de pe telecomandă până când vedeți imaginea de la sursa dorită.



 Acest ecran se afișează atunci când nu se detectează semnal de imagine. Verificați conexiunile cablului dintre proiector și sursa de imagini.

[Căutare sursă]	
	Stare semnal
HDMI1	Oprit
HDMI2	Oprit
HDBaseT	
Calculator 1	Oprit
Calculator 2	Oprit
USB	Oprit
LAN	Oprit
Screen Mirroring1	Oprit
Screen Mirroring2	Oprit

Introduceți un semnal de imagine.
Apăsați pentru a selecta sursa.

- Apăsați pe butonul de pe telecomandă pentru sursa dorită. Dacă există mai multe porturi pentru sursa respectivă, apăsați din nou pe buton pentru a parcurge sursele.

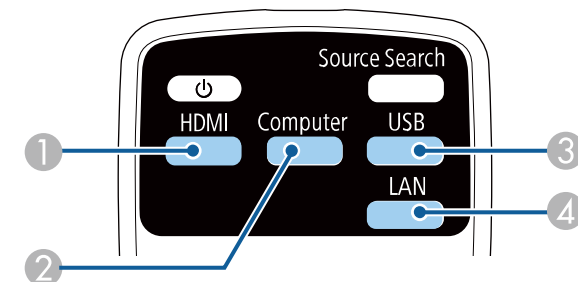

- 1 Surse HDMI și HDBaseT (porturi HDMI1, HDMI2 și HDBaseT)
- 2 Sursă la portul computerului (porturile Computer1 și Computer2)

- 3 Sursă port USB
 - 4 Sursă de rețea (LAN și Screen Mirroring)
- Apăsați pe butonul [Home] de pe telecomandă.

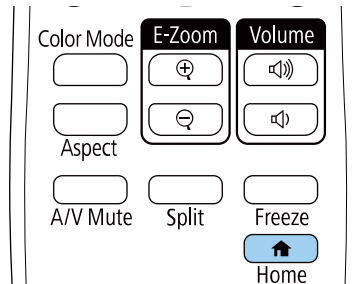

Apoi, selectați sursa pe care doriți să o utilizați din ecranul afișat.

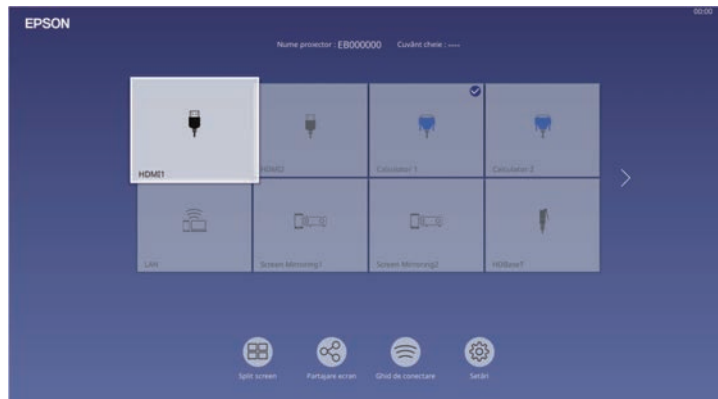

- Ordinea de afișare a surselor de intrare se modifică atunci când proiectorul detectează un semnal de intrare. (Sursa de intrare detectată apare în poziția din partea stânga sus.)
- Puteți fixa ordinea de afișare a surselor de intrare utilizând setarea **Miniaturi sortare surse** din meniul **Ecran** al proiectorului.
- Va apărea o bifă pe imagina de la sursa de intrare curentă. Puteți verifica o previzualizare a imaginii de intrare curente pentru majoritatea surselor, sub formă de miniatură (alta decât sursa de intrare USB în modul Redare conținut).
- Dacă există peste nouă surse de intrare disponibile, sursa dorită poate apărea pe pagina următoare. Selectați săgeata dreaptă pentru a vă deplasa la pagina următoare.

Proiectorul poate afișa imagini cu diferite rapoarte lățime/înălțime, denumite formate de imagine. În mod normal, semnalul de intrare de la sursa video determină formatul de imagine. Cu toate acestea, puteți schimba formatul anumitor imagini astfel încât acestea să se încadreze pe ecranul dvs.

» **Linkuri corelate**

- "Schimbarea formatului de imagine" p.76
- "Formate disponibile pentru imagini" p.76

Schimbarea formatului de imagine

Puteți schimba formatul imaginii afișate.



- Setăți **Tip ecran** în meniul **Instalare** al proiecteurului înainte de a modifica formatul imaginii.
- Disponibilă numai când folosiți una dintre următoarele surse de intrare:
 - Calculator
 - HDMI
 - HDBaseT
- Această setare este disponibilă numai când setarea **Scalare** este oprită sau setarea **Mod scalare** este setată la **Afișare completă**.
 - ☛ **Instalare > Scalare > Mod scalare**

1 Porniți proiectorul și comutați la sursa de imagini pe care doriți să o utilizați.

2 Apăsați pe butonul [Aspect] de pe telecomandă.

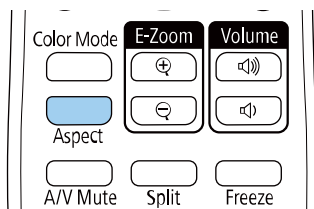

Forma și dimensiunea imaginii afișate se modifică, iar numele formatului de imagine se afișează pe ecran pentru scurt timp.

3 Pentru a cicla în formatele de imagine disponibile pentru semnalul de intrare, apăsați în mod repetat pe butonul [Aspect].



- Setarea formatului de imagine disponibil variază în funcție de semnalul de intrare.
- Pentru a afișa imaginile fără bare negre, setați opțiunea **Rezoluție la Lat** sau **Normal** în meniul **Imagine** în funcție de rezoluția calculatorului.
- Dacă există margini între marginea imaginii și cadrul ecranului proiectat, puteți ajusta poziția imaginii utilizând setarea **Poziție ecran** în meniul **Instalare** al proiecteurului.
 - ☛ **Instalare > Tip ecran > Poziție ecran**

Formate disponibile pentru imagini

Puteți selecta următoarele formate de imagine în funcție de setarea **Tip ecran** și de semnalul de intrare provenit de la sursa de imagini.



- Rețineți faptul că utilizarea funcției privind formatul imaginii a proiecteurului pentru a reduce, mări sau diviza imaginea proiectată în scopuri comerciale sau pentru vizionarea de către public poate încălca drepturile noastre de deținător al dreptului de autor asupra imaginii respective, în baza legii drepturilor de autor.

Mod de aspect	Descriere
Auto	Setează automat formatul de imagine în funcție de semnalul de intrare și setarea Rezoluție .
Plin	Afișează imaginile utilizând dimensiunea completă a zonei de proiecție, însă nu păstrează formatul de imagine.

Mod de aspect	Descriere
Zoom oriz. Zoom vert. (Disponibil numai când opțiunea Tip ecran este setată la 4:3 , 16:9 sau 16:10)	Afișează imaginile utilizând lățimea completă (Zoom oriz.) sau înălțimea completă (Zoom vert.) a zonei de proiecție și menține formatul imaginii. Zonele care depășesc marginile ecranului proiectat nu vor fi proiectate.
Nativ (Disponibil numai când opțiunea Tip ecran este setată la 4:3 , 16:9 sau 16:10)	Afișează imaginile așa cum sunt (păstrează formatul de imagine și rezoluția). Zonele care depășesc marginile ecranului proiectat nu vor fi proiectate.

Proiectorul are mai multe moduri de culoare pentru a furniza strălucirea, contrastul și culorile optime pentru diverse medii de vizualizare și tipuri de imagini. Puteți să selectați modul corespunzător imaginilor și mediului dvs. sau să testați modurile disponibile.

► **Linkuri corelate**

- "Schimbarea modului Culoare" p.78
- "Moduri de culoare disponibile" p.78

Schimbarea modului Culoare

Puteți schimba setarea pentru Mod culoare utilizând telecomanda pentru a optima imaginile pentru mediul de vizualizare curent.

- 1 Porniți proiectorul și comutați la sursa de imagini pe care doriți să o utilizați.
- 2 Apăsați pe butonul [Color Mode] de pe telecomandă pentru a schimba setarea pentru Mod culoare.

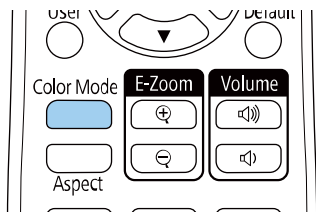

Numele Mod culoare apare pentru scurt timp pe ecran, iar aspectul imaginii se modifică.

- 3 Pentru a cicla în toate modurile de culoare disponibile pentru semnalul de intrare, apăsați în mod repetat pe butonul [Color Mode].



De asemenea, puteți schimba setarea pentru **Mod culoare** în meniul **Imagine**.

Moduri de culoare disponibile

Puteți seta proiectorul în următoarele moduri de culoare în funcție de sursa de imagini utilizată:

Mod culoare	Descriere
Dinamic	Acesta este modul de luminozitate maximă. Optim pentru a favoriza luminozitatea.
Prezentare	Optim pentru proiectarea unor imagini în culori vii.
Cinema	Optim pentru vizionarea filmelor în cele mai bune condiții.
sRGB	Optim pentru reproducerea fidelă a culorilor din imaginea sursă.
DICOM SIM	Acest mod este optim pentru proiecția radiografiilor și a altor imagini din domeniul medical. Este utilizat exclusiv în scopuri de referință și nu trebuie utilizat pentru a stabili diagnostice medicale.
Proiecție multiplă	Optimă pentru proiectarea de pe mai multe proiectoare (reduce diferența de tonalitate cromatică dintre imagini).

Puteți activa opțiunea Contrast dinamic pentru a ajusta în mod automat luminanța imaginii. Acest lucru îmbunătățește contrastul imaginii în funcție de nivelul de strălucire al conținutului pe care îl proiectați.

- 1** Porniți proiectorul și comutați la sursa de imagini pe care doriți să o utilizați.
- 2** Apăsați pe butonul [Menu] de pe panoul de control sau telecomandă.
- 3** Selectați meniul **Imagine** și apăsați pe [Enter].

Articole utilizate frecvent	Imagine	
Imagine	Mod culoare	Prezentare
Semnal I/O	Strălucire	50
Instalare	Contrast	50
Ecran	Saturare culoare	50
Funcționare	Tentă	50
Gestionare	Claritate	50
Rețea	Balanță de alb	
Proiecție multiplă	Contrast dinamic	Oprit
Memorie	Optimizare imagine	
Setări inițiale/toate	Gamma adaptiv scenă	5
	Gamma	0
	RGBCMY	
	Reset la valorile implicite	
	Sursă	Calculator 1
	Rezoluție	Auto
	Aspect	Auto
	Reglaj semnal analog	
	Reset la valorile implicite	

- 4** Selectați **Contrast dinamic** și apăsați pe [Enter].
- 5** Selectați una dintre următoarele opțiuni și apăsați pe [Enter]:
 - **Normal** – pentru reglare standard a strălucirii.

- **Viteză mare** – pentru a regla strălucirea imediat după schimbarea scenei.

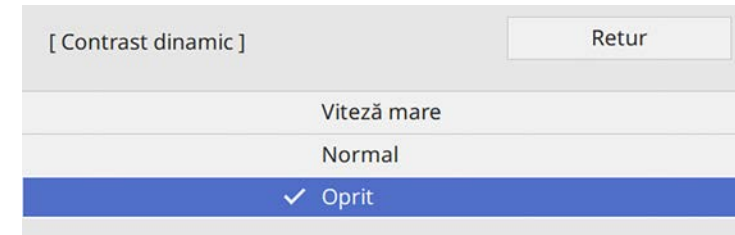

- 6** Apăsați pe [Menu] sau [Esc] pentru a ieși din meniuri.

Puteți regla fin diverse aspecte ale modului în care sunt afișate culorile în imaginile proiectate.

» **Linkuri corelate**

- "Ajustarea nuanței, a saturației și a strălucirii" p.80
- "Ajustarea setării Gamma" p.81

Ajustarea nuanței, a saturației și a strălucirii

Puteți ajusta setările Nuanță, Saturație și Strălucire pentru culorile imaginilor individuale.

- 1 Porniți proiectorul și comutați la sursa de imagini pe care doriți să o utilizați.
- 2 Apăsați pe butonul [Menu] de pe panoul de control sau telecomandă.
- 3 Selectați meniul **Imagine** și apăsați pe [Enter].

Articole utilizate frecvent	Imagine	
Imagine	Mod culoare	Prezentare
Semnal I/O	Strălucire	50
Instalare	Contrast	50
Ecran	Saturare culoare	50
Funcționare	Tentă	50
Gestionare	Claritate	50
Rețea	Balanță de alb	
Proiecție multiplă	Contrast dinamic	Oprit
Memorie	Optimizare imagine	
Setări inițiale/toate	Gamma adaptiv scenă	5
	Gamma	0
	RGBCMY	
	Reset la valorile implicite	
	Sursă	Calculator 1
	Rezoluție	Auto
	Aspect	Auto
	Reglaj semnal analog	
	Reset la valorile implicite	

- 4 Selectați **RGBCMY** și apăsați pe [Enter].

- 5 Selectați culoarea de ajustat și apăsați pe [Enter].

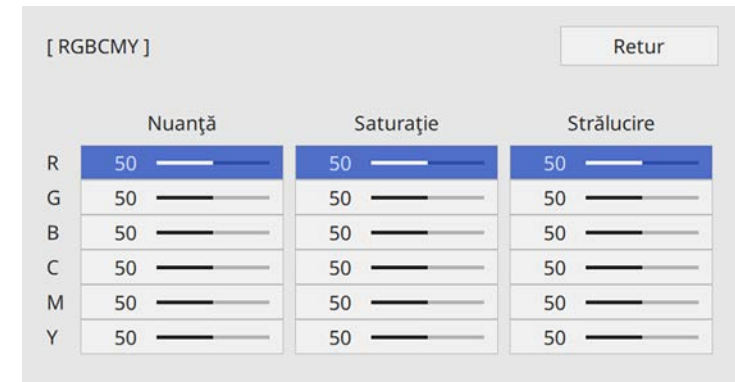

- 6 Efectuați următoarele acțiuni, după cum este necesar, pentru fiecare setare:

- Pentru a ajusta nuanța generală a culorii, cu tentă albăstruie/verzuie/roșiatică, ajustați setarea **Nuanță**.
- Pentru a ajusta aspectul general viu al culorii, ajustați setarea **Saturație**.
- Pentru a ajusta nivelul general de strălucire a culorii, ajustați setarea **Strălucire**.

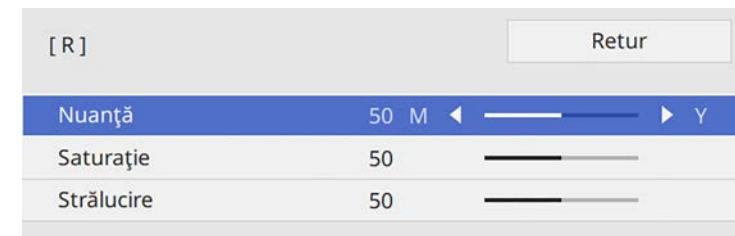

- 7 Apăsați pe [Menu] sau [Esc] pentru a ieși din meniuri.

Ajustarea setării Gamma

Puteți corecta diferențele de culoare apărute la imaginea proiectată între diferite surse de imagine ajustând setarea Gamma.



Pentru a optimiza tonul culorii în funcție de scenă și pentru a obține o imagine mai vie, corectați imaginea prin ajustarea setării **Gamma adaptiv scenă**.

- 1 Porniți proiectorul și comutați la sursa de imagini pe care doriți să o utilizați.
- 2 Apăsați pe butonul [Menu] de pe panoul de control sau telecomandă.
- 3 Selectați meniul **Imagine** și apăsați pe [Enter].

Articole utilizate frecvent	Imagine	
Imagine	Mod culoare	Prezentare
Semnal I/O	Strălucire	50
Instalare	Contrast	50
Ecran	Saturare culoare	50
Funcționare	Tentă	50
Gestionare	Claritate	50
Rețea	Balanță de alb	
Proiecție multiplă	Contrast dinamic	Oprit
Memorie	Optimizare imagine	
Setări inițiale/toate	Gamma adaptiv scenă	5
	Gamma	0
	RGBCMY	
	Reset la valorile implicite	
	Sursă	Calculator 1
	Rezoluție	Auto
	Aspect	Auto
	Reglaj semnal analog	
	Reset la valorile implicite	

- 4 Selectați **Gamma** și apăsați pe [Enter].

- 5 Selectați și ajustați valoarea corectă.

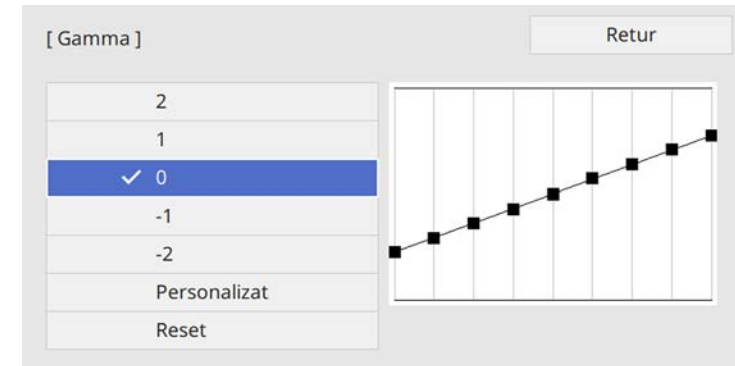

Când selectați o valoare mai mică, puteți reduce luminozitatea generală a imaginii pentru a o face mai clară. Când selectați o valoare mai mare, zonele întunecate ale imaginii devin mai luminoase, însă saturația culorilor din zonele mai deschise scade.

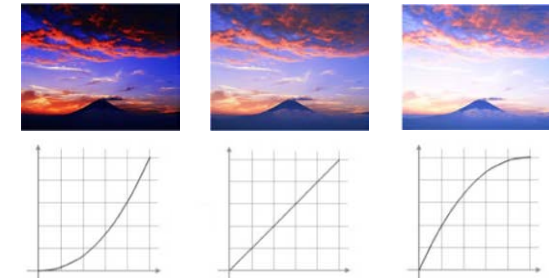



- Dacă setați opțiunea **Mod culoare** la **DICOM SIM** în meniul **Imagine** al proiecteurului, selectați valoarea de ajustare conform dimensiunii proiecției.
- Dacă dimensiunea proiecției este de 120 inchi sau mai mică, selectați o valoare mică.
- Dacă dimensiunea proiecției este de 120 inchi sau mai mare, selectați o valoare mare.
- Este posibil ca imaginile medicale să nu poată fi reproduse corect în funcție de setările alese și de specificațiile ecranului.

6 Dacă doriți să efectuați ajustări mai fine, selectați **Personalizat** și apăsați pe [Enter].

7 Apăsați pe butoanele cu săgeți spre stânga și spre dreapta pentru a selecta tonalitatea cromatică pe care doriți să o ajustați în graficul gamma de ajustare. Apoi apăsați pe butonul cu săgeată în sus sau în jos pentru a ajusta valoarea și apăsați pe [Enter].

[Gamma]

Zona de semnalizare optică intermitentă trebuie ...

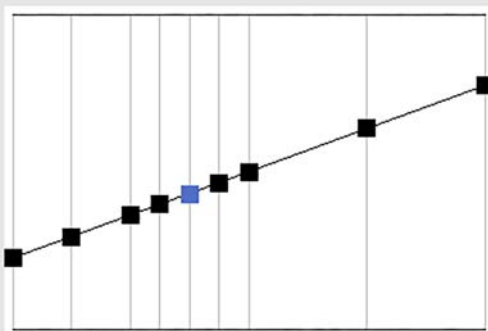

8 Apăsați pe [Menu] sau [Esc] pentru a ieși din meniuri.

Puteți ajusta rezoluția imaginii pentru a reproduce o imagine clară, cu o textură empatică și senzație materială.

- 1 Porniți proiectorul și comutați la sursa de imagini pe care doriți să o utilizați.
- 2 Apăsați pe butonul [Menu] de pe panoul de control sau telecomandă.
- 3 Selectați meniul **Imagine** și apăsați pe [Enter].

Articole utilizate frecvent	Imagine	
Imagine	Mod culoare	Prezentare
Semnal I/O	Strălucire	50
Instalare	Contrast	50
Ecran	Saturare culoare	50
Funcționare	Tentă	50
Gestionare	Claritate	50
Rețea	Balanță de alb	
Proiecție multiplă	Contrast dinamic	Oprit
Memorie	Optimizare imagine	
Setări inițiale/toate	Gamma adaptiv scenă	5
	Gamma	0
	RGBCMY	
	Reset la valorile implicite	
	Sursă	Calculator 1
	Rezoluție	Auto
	Aspect	Auto
	Reglaj semnal analog	
	Reset la valorile implicite	

- 4 Selectați meniul **Optimizare imagine** și apăsați pe [Enter].

- 5 Selectați **Moduri preset imagine** și apăsați pe [Enter].

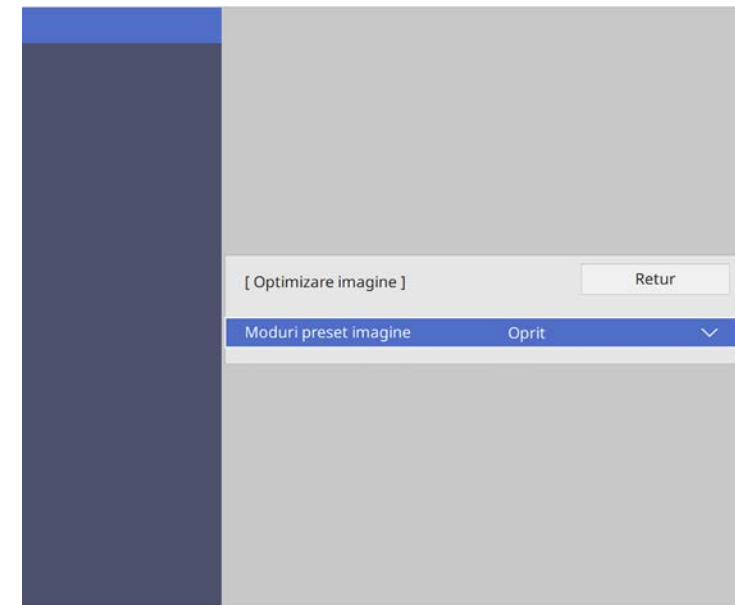

- 6 Selectați opțiunea de presetare și apăsați pe [Enter].

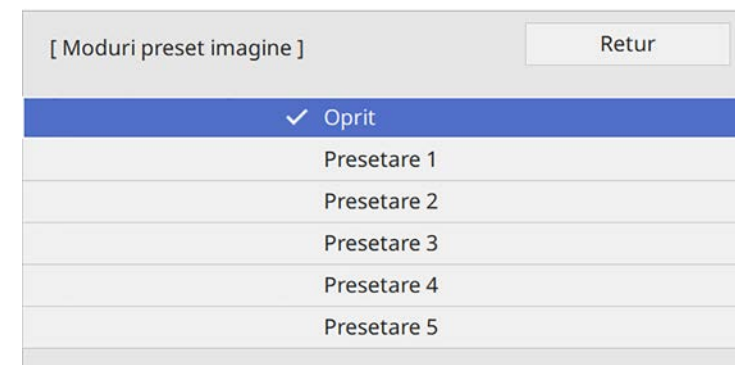

Următoarele setări salvate în opțiunea presetată sunt aplicate imaginii.

- Reducere zgomot
- Reducere zgomot MPEG
- De-întrețesere
- Super-resolution
- Îmbunătățire detaliu

7 Ajustați fiecare setare din meniul **Imagine** al proiectorului, după cum este necesar.

- Pentru a reduce pâlparea imaginilor, ajustați setarea **Reducere zgomot**.
- Pentru a reduce pâlparea sau artefactele afișate în fișierul video MPEG, ajustați setarea **Reducere zgomot MPEG**.
- Pentru a converti semnale intercalate-în semnale progresive pentru anumite tipuri de imagini video, ajustați setarea **De-întrețesere**.
 - **Oprit**: pentru imagini video cu mișcare rapidă.
 - **Video**: setare ideală pentru majoritatea imaginilor video.
 - **Film/Auto**: pentru filme, grafică pe computer și animații.



Setarea este afișată numai când semnalul curent este semnal întrețesut (480i/576i/1080i).

- Pentru a reduce estomparea apărută la proiectarea imaginii cu rezoluție scăzută, ajustați setarea **Super-resolution**.
- Pentru a crea o textură și o senzație de realism mai accentuate ale imaginii, ajustați setarea **Îmbunătățire detaliu**.



Valoarea setărilor din opțiunea presetată este rescrisă.

8 Apăsați pe [Menu] sau [Esc] pentru a ieși din meniuri.

Puteți să ajustați strălucirea sursei de lumină a proiecteurului.

- 1** Porniți proiectorul și comutați la sursa de imagini pe care doriți să o utilizați.
- 2** Apăsați pe butonul [Menu] de pe panoul de control sau telecomandă.
- 3** Selectați meniul **Funcționare** și apăsați pe [Enter].

Articole utilizate frecvent	Funcționare	
Imagine	Căut. automată surse	Pornit
Semnal I/O	Control Strălucire Sursă de lu...	
Instalare	Pornire directă	Oprit
Ecran	Pornire automată	Oprit
Funcționare	Mod inactivare	Pornit
Gestionare	Timp mod inact.	10 min.
Rețea	Cronom. dezact. A/V	Pornit
Proiecție multiplă	Mod standby	Comunicare act.
Memorie	Port	LAN prin cablu
Setări inițiale/toate	Pornire rapidă	Oprit
	Alimentare USB	Por. în proiecție
	Indicatori	Pornit
	Bip	Pornit
	Eliberare A/V Mute	
	Buton inv. direcție	Oprit
	Redare conținut	Oprit
	Reset setări Funcționare	

- 4** Selectați **Control Strălucire Sursă de lumină** și apăsați pe [Enter].

- 5** Dacă doriți să mențineți strălucirea la un anumit nivel, selectați setarea **Menținere strălucire** și selectați **Pornit**.

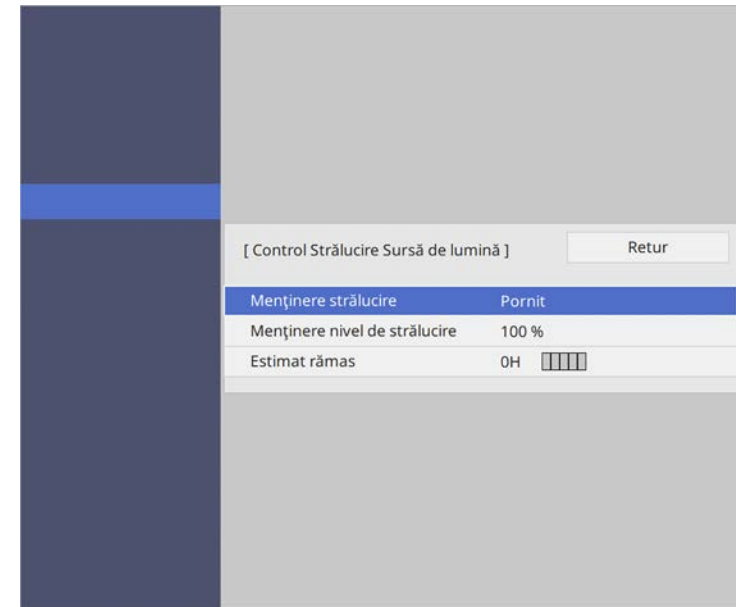

- 6** Dacă porniți **Menținere strălucire**, selectați setarea **Menținere nivel de strălucire** și verificați informațiile **Estimat rămas**.

- 7** Dacă opriți **Menținere strălucire**, selectați setarea **Mod iluminare**:
 - Opțiunea **Normal** vă permite să setați strălucirea la nivelul maxim. Acest lucru face ca durata de viață a sursei de lumină să fie de aproximativ 20.000 de ore.
 - Opțiunea **Silentios** vă permite să setați strălucirea la 70% și reduce zgomotul produs de ventilator. Acest lucru face ca durata de viață a sursei de lumină să fie de aproximativ 20.000 de ore.
 - Opțiunea **Extins** vă permite să setați strălucirea la 70% și extinde durata de viață a sursei de lumină. Acest lucru face ca durata de viață a sursei de lumină să fie de aproximativ 30.000 de ore.

- Opțiunea **Particularizat** vă permite să selectați un nivel particularizat de strălucire, între 70 și 100%.

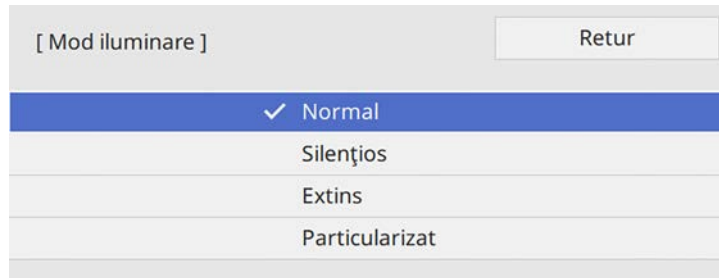

8 Dacă setați setarea **Mod iluminare** la **Particularizat**, selectați **Nivel de strălucire** și utilizați butoanele cu săgeți la stânga și la dreapta pentru a selecta strălucirea.

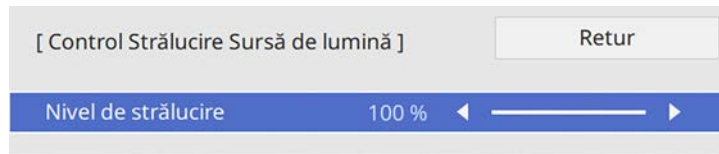

9 Apăsați pe [Menu] sau [Esc] pentru a ieși din meniuri.

 Pentru cele mai bune rezultate în menținerea strălucirii constante, configurați setarea **Calibrare sursă lumină** la **Executare periodică** în meniul **Gestionare** al proiecteurului.





► **Linkuri corelate**

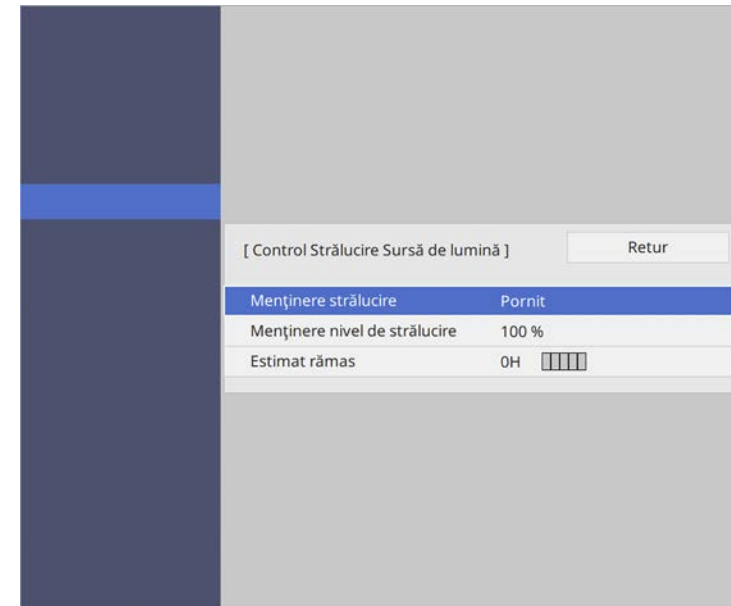

- "Durată de utilizare (în ore) în Mod constant" [p.86](#)
- "Durata de viață a sursei de lumină" [p.87](#)
- "Specificațiile proiecteurului" [p.263](#)

Durăta de utilizare (în ore) în Mod constant

Dacă activați setarea **Menținere strălucire**, numărul de ore pentru care proiectorul poate menține o strălucire constantă se afișează ca **Estimat rămas**.



Nivel ecran	Estimare ore rămase
	10.000 sau mai multe
	8.000 - 9.999 ore
	6.000 - 7.999 ore
	4.000 - 5.999 ore

Nivel ecran	Estimare ore rămase
	2.000 - 3.999 ore
	0 - 1.999 ore

 Numărul de ore afișat ca **Estimat rămas** este doar orientativ.

Setarea Nivel de strălucire	Durata (aproximativă) până când strălucirea sursei de lumină se reduce la jumătate
70%	30.000 ore

Menținere strălucire este activată

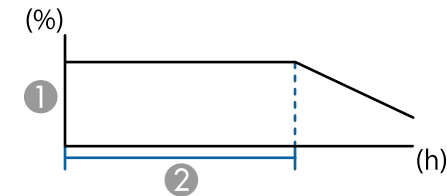

- ① Menținere nivel de strălucire
- ② Durata (aproximativă) pentru care proiectorul poate menține o strălucire constantă

Durata de viață a sursei de lumină

Durata de viață a sursei de lumină variază în funcție de setarea **Nivel de strălucire** și dacă funcția **Menținere strălucire** este activată sau dezactivată.

- 
- Durata de viață a sursei de lumină variază în funcție de condițiile de mediu și de utilizare.
 - Numărul de ore afișat aici reprezintă o aproximație și nu este garantat.
 - Este posibil să fie necesar să înlocuiți componente interne înainte de scurgerea duratei de viață estimate a sursei de lumină.
 - Dacă funcția **Menținere strălucire** este activată și ați depășit numărul de ore de utilizare afișat aici, este posibil să nu puteți selecta o valoare mare pentru setarea **Menținere nivel de strălucire**.

Setarea Menținere nivel de strălucire	Ore
85%	6.000 ore
80%	10.000 ore
75%	14.000 ore
70%	19.000 ore

Menținere strălucire este dezactivată

Setarea Nivel de strălucire	Durata (aproximativă) până când strălucirea sursei de lumină se reduce la jumătate
100%	20.000 ore
90%	21.000 ore
80%	24.000 ore

Butoanele de volum controlează boxa internă a proiecteurului.

De asemenea, cu ajutorul acestor butoane puteți să controlați boxele externe pe care le conectați la proiector.

Trebuie să reglați volumul separat pentru fiecare sursă de intrare conectată.

- 1** Porniți proiectorul și începeți o prezentare.
- 2** Pentru a reduce sau a crește volumul, apăsați pe butoanele [Volume] de pe telecomandă, după cum este afișat.

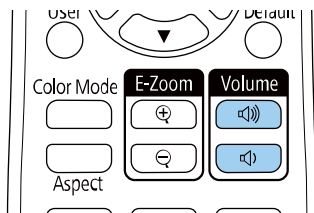

Pe ecran apare un indicator de volum.

- 3** Pentru a seta volumul la un anumit nivel pentru o sursă de intrare, selectați **Volum** în meniul **Semnal I/O** al proiecteurului.

Atenție

Nu porniți o prezentare la un nivel ridicat al volumului. Sunetele puternice neașteptate pot afecta auzul.

Reduceți întotdeauna volumul înainte de oprirea proiecteurului și creșteți nivelul acestuia gradual, după pornire.

Utilizarea caracteristicilor proiectorului

Urmați instrucțiunile din aceste secțiuni pentru a utiliza caracteristicile proiectorului.

► Linkuri corelate

- "Proiectarea simultană a două imagini" [p.90](#)
- "Proiectarea unei prezentări PC Free" [p.93](#)
- "Proiectarea în modul Redare conținut" [p.99](#)
- "Oprirea temporară a imaginii și sunetului" [p.106](#)
- "Oprirea temporară a acțiunii video" [p.107](#)
- "Mărirea imaginilor (E-Zoom)" [p.108](#)
- "Mărirea/micșorarea imaginilor (E-Zoom)" [p.109](#)
- "Salvarea unei imagini Logo utilizator" [p.111](#)
- "Salvarea setărilor în memorie și utilizarea setărilor salvate" [p.113](#)
- "Utilizarea funcției de reglare avansată a imaginii" [p.114](#)
- "Utilizarea mai multor proiectoare" [p.117](#)
- "Caracteristicile de securizare a proiectorului" [p.129](#)

Puteți utiliza caracteristica Split Screen pentru a proiecta simultan două sau patru imagini din surse de imagini diferite.

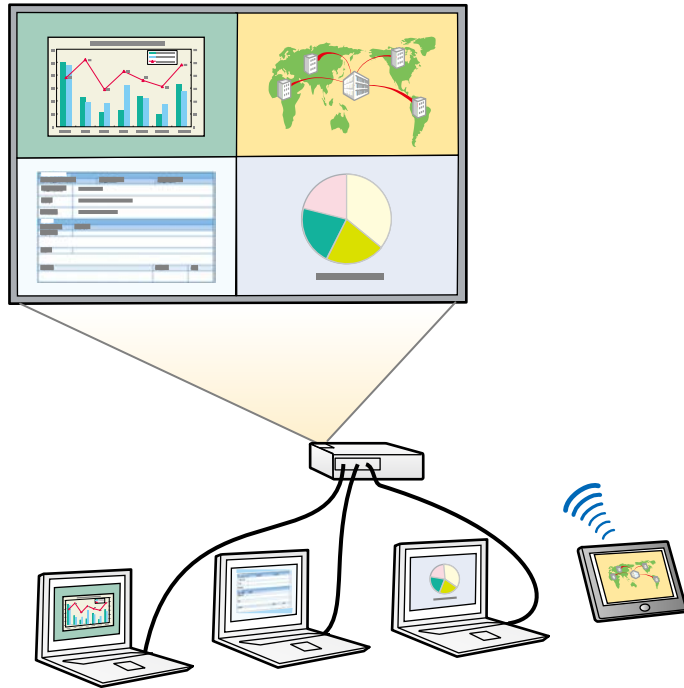

- În timp ce utilizați caracteristica Split Screen, este posibil ca alte caracteristici ale proiecteurului să nu fie disponibile și unele setări să se aplice automat tuturor imaginilor.
- Nu puteți efectua proiectia cu ecran divizat atunci când opțiunea **Redare conținut** este setată la **Pornit** în meniul **Funcționare** al proiecteurului.
- Este posibil să nu puteți efectua proiectia cu ecran divizat atunci când utilizați caracteristica **Scalare** sau caracteristica **Combinare margini** din meniul **Proiecție multiplă** al proiecteurului.

1 Apăsați pe butonul [Split] de pe telecomandă.

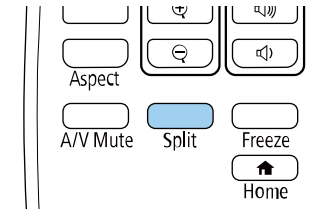

2 Selectați **2 ecrane** sau **4 ecrane**.

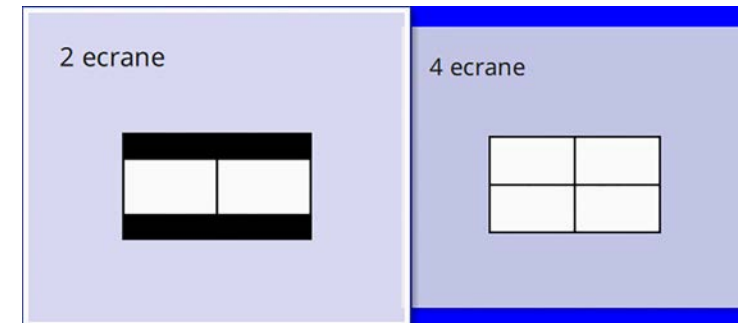

Când împărțiți ecranul în jumătate, sursa de intrare selectată în mod curent este mutată pe partea din stânga a ecranului.

Când ați împărțit ecranul în sferturi, sursele de intrare ale proiecției de ecran divizat anterior sunt selectate și sunt proiectate în aceeași poziție.

3 Apăsați pe butonul [Menu].

4 Când împărțiți ecranul în jumătate, efectuați următoarele, dacă este necesar:

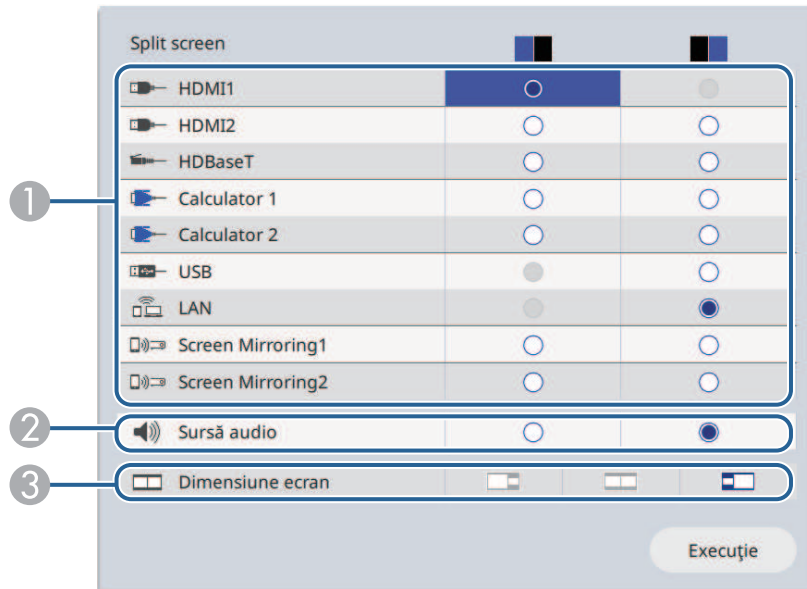

1 Selectați sursa de intrare.

 Puteți selecta numai sursele de intrare care pot fi combinate.

- 2 Selectați ecranul de la care doriți să auziți semnalul audio.
- 3 Selectați dimensiunea ecranului.

5 Când împărțiți ecranul în sferturi, efectuați următoarele, dacă este necesar:

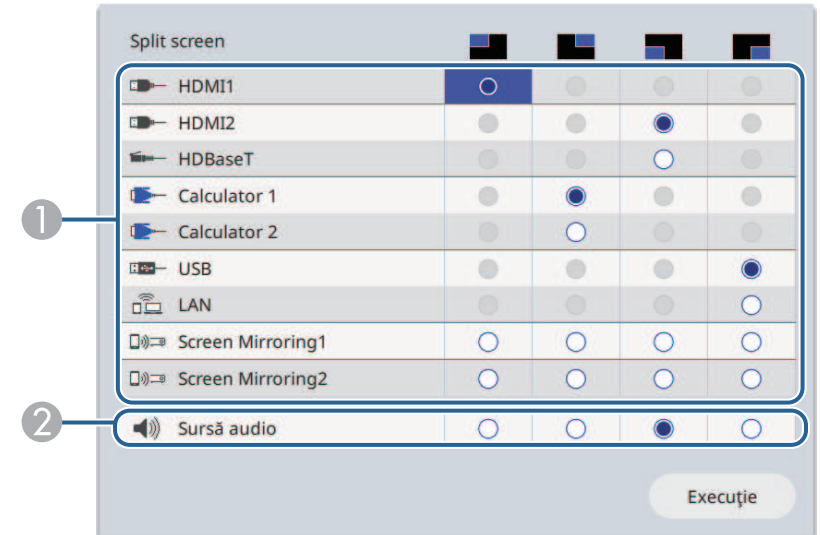

1 Selectați sursa de intrare.

 Puteți selecta numai sursele de intrare care pot fi combinate.

2 Selectați ecranul de la care doriți să auziți semnalul audio.

6 Selectați **Execuție** și apăsați pe [Enter].

7 Pentru a părăsi caracteristica Split Screen, apăsați pe [Split] sau [Esc].

» **Linkuri corelate**

- "Combinatii neacceptate de surse de intrare pentru proiectia de tip ecran divizat" [p.92](#)
- "Restricții pentru proiectia cu caracteristica Split Screen" [p.92](#)

Combinatii neacceptate de surse de intrare pentru proiectia de tip ecran divizat

Urmatoarele combinatii de surse de intrare nu pot fi proiectate simultan.

- HDMI2 și HDBaseT
- Calculator 1 și Calculator 2
- USB și LAN



Când împărțiți ecranul în sferturi și selectați simultan USB și sursa de intrare Screen Mirroring, puteți selecta o singură sursă Screen Mirroring.

Restricții pentru proiectia cu caracteristica Split Screen

Restricții de operare

Urmatoarele operații nu pot fi efectuate pe durata proiectiei de tip ecran divizat.

- Setarea meniului proiectorului
- E-Zoom
- Comutarea modului Aspect (modul Aspect este setat la **Auto**)
- Operațiuni utilizând butonul [User] de pe telecomandă, altele decât afișarea informațiilor despre rețea pe suprafața proiectată.
- Aplicarea setării **Contrast dinamic**
- Aplicarea setării **Mutare imagine**
- Afișarea informațiilor despre rețea pe suprafața proiectată prin altă metodă decât apăsarea butonului [User].
- Afișarea barei de informații Screen Mirroring

Restricții pentru imagini

- Chiar dacă setați opțiunea **Ecran fără semnal** la **Logo** în meniul **Ecran** al proiectorului, apare ecranul albastru atunci când nu se preia niciun semnal de imagine.
- Când creați o singură imagine unică proiectată de la mai multe proiectoare și utilizați caracteristica **Split Screen**, al doilea proiector nu detectează semnal de imagine.

» Linkuri corelate

- "Mărirea/micșorarea imaginilor (E-Zoom)" [p.109](#)
- "Formatul de imagine" [p.76](#)
- "Mărirea imaginilor (E-Zoom)" [p.108](#)
- "Activarea ajustării automate a luminanței" [p.79](#)
- "Ajustarea setărilor din meniuri" [p.184](#)

Puteți utiliza caracteristica PC Free a proiecteurului atunci când conectați un dispozitiv USB care conține fișiere de prezentare compatibile. Această caracteristică vă permite să afișați rapid și simplu o prezentare și să o controlați utilizând telecomanda proiecteurului.

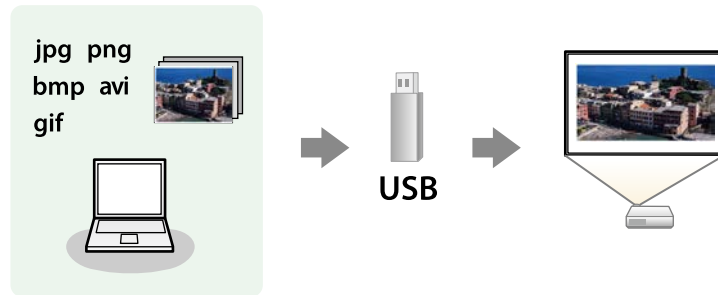

» Linkuri corelate

- "Tipuri de fișiere acceptate de caracteristica PC Free" [p.93](#)
- "Precauții la proiecția cu caracteristica PC Free" [p.94](#)
- "Începerea unei expunerii de diapozitive cu PC Free" [p.94](#)
- "Începerea unei prezentări video cu PC Free" [p.96](#)
- "Opțiuni de afișare PC Free" [p.97](#)

Tipuri de fișiere acceptate de caracteristica PC Free

Următoarele tipuri de fișiere pot fi proiectate utilizându-se caracteristica PC Free a proiecteurului.



- Pentru rezultate optime, stocați fișierele pe un suport formatat FAT16/32.
- Dacă aveți probleme la proiecția de pe un suport formatat pentru sisteme de fișiere non-Windows, încercați să formatați suportul pentru Windows.

Conținut fișier	Tip fișier (extensie)	Detalii
Imagine	.jpg	Asigurați-vă că fișierul nu este: <ul style="list-style-type: none"> • în format CMYK • în format Progresiv • foarte comprimat • La o rezoluție mai mare de 8192 × 8192
	.bmp	Asigurați-vă că fișierul nu este: <ul style="list-style-type: none"> • La o rezoluție mai mare de 1280 × 800
	.gif	Asigurați-vă că fișierul nu este: <ul style="list-style-type: none"> • La o rezoluție mai mare de 1280 × 800 • animat • Întreșut
	.png	Asigurați-vă că fișierul nu este: <ul style="list-style-type: none"> • La o rezoluție mai mare de 1920×1200 • Întreșut

Conținut fișier	Tip fișier (extensie)	Detalii
Film	.avi (Motion JPEG)	<ul style="list-style-type: none"> • Versiune: doar AVI 1.0 • Rezoluție: 1280 × 720 sau mai puțin • Dimensiune: 2 GB sau mai puțin • Codec film: Motion JPEG • Succesiunea cadrelor: până la 30 fps • Codec audio: LPCM sau IMPC ADPCM • Viteza de eșantionare audio: 11,025 kHz, 16 kHz, 22,05 kHz, 24 kHz, 32 kHz, 44,1 kHz sau 48 kHz

Conținut fișier	Tip fișier (extensie)	Detalii
Film	.mp4/.mov (H.264, H265)	<ul style="list-style-type: none"> • Rezoluție: 1920 × 1200 sau mai puțin • Dimensiune: 2 GB sau mai puțin • Codec film: H.264/MPEG-4 AVC sau H.265/MPEG-H HEVC • Succesiunea cadrelor: până la 30 fps • Profil: <ul style="list-style-type: none"> • H.264/MPEG-4 AVC: profil de bază, profil principal, profil mare • H.265/MPEG-H HEVC: profil principal • Format culori: YUV420 • Structură cu o singură felie • Codec audio: MPEG-2 AAC-LC, MPEG-4 AAC-LC sau LPCM • Canal audio: până la 2 canale (canal 2) • Bit audio: 8 biți sau 16 biți • Frecvența de eșantionare audio: <ul style="list-style-type: none"> • MPEG-2 AAC-LC: 44,1 kHz, 48 kHz • MPEG-4 AAC-LC: 44,1 kHz, 48 kHz • LPCM: 11,025 kHz, 16 kHz, 22,05 kHz, 24 kHz, 32 kHz, 44,1 kHz sau 48 kHz

- Atunci când conectați un dispozitiv USB care include un adaptor de alimentare la c.a., conectați adaptorul la o priză electrică atunci când utilizați dispozitivul cu proiectorul.
- Este posibil ca anumite cititoare de carduri USB din comerț să nu fie compatibile cu proiectorul.
- Proiectorul poate recunoaște până la 5 carduri introduse simultan în cititorul de carduri conectat.
- Puteți utiliza următoarele funcții în timp ce proiectați imagini cu caracteristica PC Free.
 - Îngheț
 - A/V Mute
 - E-Zoom

» Linkuri corelate

- "Mărirea/micșorarea imaginilor (E-Zoom)" [p.109](#)
- "Oprirea temporară a acțiunii video" [p.107](#)
- "Oprirea temporară a imaginii și sunetului" [p.106](#)
- "Mărirea imaginilor (E-Zoom)" [p.108](#)

Începerea unei expuneri de diapozitive cu PC Free

După ce conectați la proiector un dispozitiv USB, puteți să comutați la sursa de intrare USB și să porniți expunerea de diapozitive.



- Puteți să schimbați opțiunile de funcționare a caracteristicii PC Free sau să adăugați efecte speciale evidențiind **Opțiune** în partea de jos a ecranului și apăsând pe [Enter].

Precauții la proiecția cu caracteristica PC Free

Aveți în vedere următoarele precauții atunci când utilizați caracteristica PC Free.

- Nu puteți folosi o cheie USB pentru funcțiile PC Free.
- Nu deconectați dispozitivul de stocare USB în timp ce este accesat; în caz contrar, este posibilă funcționarea incorectă a caracteristicii PC Free.
- Este posibil să nu puteți utiliza caracteristicile de securitate de pe anumite dispozitive de stocare USB cu caracteristica PC Free.

- 1 Apăsați pe butonul [USB] de pe telecomandă până când apare ecranul cu lista fișierelor PC Free.



- Dacă se afișează ecranul Selectare unitate, folosiți butoanele cu săgeți pentru a selecta unitatea și apăsați pe [Enter].
- Pentru a se afișa imagini de pe cealaltă unitate USB, evidențiați **Select. unit.** în partea de sus a ecranului cu lista de fișiere și apăsați pe [Enter].

- 2 Urmați procedura de mai jos pentru a localiza fișierele:
 - Dacă trebuie să afișați fișiere dintr-un subfolder de pe dispozitiv, folosiți butoanele cu săgeți pentru a evidenția folderul și apăsați pe [Enter].
 - Pentru a reveni la un nivel de foldere superior pe dispozitiv, evidențiați **Revenire sus** și apăsați pe [Enter].
 - Pentru a vizualiza fișiere suplimentare într-un folder, evidențiați **Pagina următoare** sau **Pagina anterioară** și apăsați [Enter].

- 3 Procedați astfel:
 - Pentru a afișa o imagine individuală, folosiți butoanele cu săgeți pentru a evidenția imaginea și apăsați pe [Enter]. (Apăsați pe butonul [Esc] pentru a reveni la ecranul cu lista de fișiere.)
 - Pentru a afișa o expunere de diapositive a tuturor imaginilor dintr-un folder, folosiți butoanele cu săgeți pentru a evidenția opțiunea **Rulare diap.** din partea de jos a ecranului și apăsați pe [Enter].

- Puteți să modificați timpul de modificare a imaginilor prin evidențierea **Opțiune** în partea de jos a ecranului și apăsând pe [Enter].
- Dacă un nume de fișier este mai mare decât zona afișată sau include caractere neacceptate, acesta poate apărea trunchiat sau modificat numai în afișarea ecranului.

- 4 În timpul proiectiei, utilizați următoarele comenzi pentru a controla afișarea:
 - Pentru a roti o imagine afișată, apăsați pe butonul „săgeată în sus” sau „săgeată în jos”.

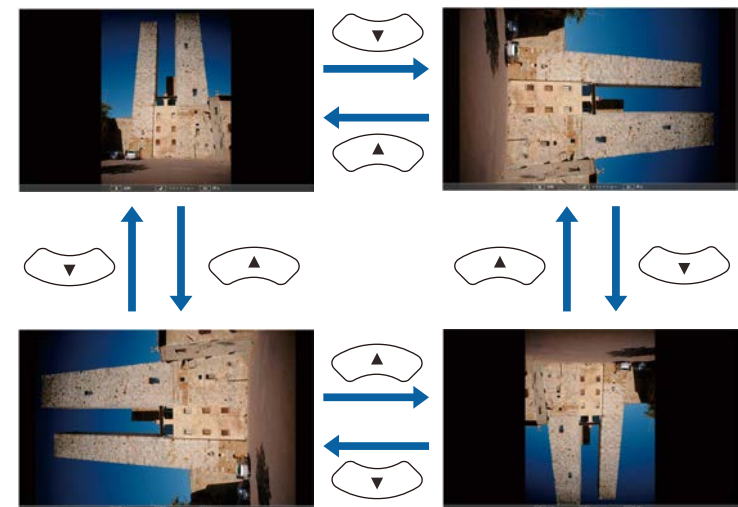

- Pentru a trece la imaginea următoare sau anterioară, apăsați pe butonul „săgeată la stânga” sau „săgeată la dreapta”.

5 Pentru a opri afișarea, urmați instrucțiunile de pe ecran sau apăsați pe butonul [Esc].

Veți reveni la ecranul cu lista de fișiere.

6 Opriti dispozitivul USB (dacă este necesar) și apoi deconectați dispozitivul de la proiector.

» Linkuri corelate

- "Opțiuni de afișare PC Free" [p.97](#)
- "Conectarea la un dispozitiv USB" [p.33](#)

Începerea unei prezentări video cu PC Free

După ce conectați la proiector un dispozitiv USB, puteți să comutați la sursa de intrare USB și să porniți filmul.



- Puteți să schimbați opțiunile de funcționare a caracteristicii PC Free evidențiind **Opțiune** în partea de jos a ecranului și apăsând pe [Enter].

1 Apăsați pe butonul [USB] de pe telecomandă până când apare ecranul cu lista fișierelor PC Free.



- Dacă se afișează ecranul Selectare unitate, folosiți butoanele cu săgeți pentru a selecta unitatea și apăsați pe [Enter].
- Pentru a se afișa imagini de pe cealaltă unitate USB, evidențiați **Select. unit.** în partea de sus a ecranului cu lista de fișiere și apăsați pe [Enter].

2 Urmăriți procedura de mai jos pentru a localiza fișierele:

- Dacă trebuie să afișați fișiere dintr-un subfolder de pe dispozitiv, folosiți butoanele cu săgeți pentru a evidenția folderul și apăsați pe [Enter].
- Pentru a reveni la un nivel de foldere superior pe dispozitiv, evidențiați **Revenire sus** și apăsați pe [Enter].
- Pentru a vizualiza fișiere suplimentare într-un folder, evidențiați **Pagina următoare** sau **Pagina anterioară** și apăsați [Enter].

3 Pentru a reda un film, folosiți butoanele cu săgeți pentru a evidenția fișierul și apăsați pe [Enter].



- Dacă un nume de fișier este mai mare decât zona afișată sau include caractere neacceptate, acesta poate apărea trunchiat sau modificat numai în afișarea ecranului.
- Dacă doriți să redați toate filmele dintr-un folder în secvență, selectați opțiunea **Rulare diap.** din partea de jos a ecranului.

4 Pentru a opri redarea unui film, apăsați pe butonul [Esc], evidențiați **Ieșire** și apăsați pe [Enter].

Veți reveni la ecranul cu lista de fișiere.

5 Opriți dispozitivul USB (dacă este necesar) și apoi deconectați dispozitivul de la proiector.

» **Linkuri corelate**

- "Opțiuni de afișare PC Free" [p.97](#)
- "Conectarea la un dispozitiv USB" [p.33](#)

Opțiuni de afișare PC Free

Atunci când utilizați caracteristica PC Free, puteți utiliza opțiunile de afișare enumerate mai jos. Pentru a accesa acest ecran, evidențiați **Opțiune** în partea de jos a ecranului cu lista de fișiere PC Free și apăsați pe [Enter].



Setare	Opțiuni	Descriere
Ordine afișare	Ordine nume	Se afișează fișierele în ordinea numelor
	Ordine date	Se afișează fișierele în ordinea datelor
Direcția de sortare	Ascendentă	Se sortează fișierele în ordinea „de la primul la ultimul”
	Descendentă	Se sortează fișierele în ordinea „de la ultimul la primul”
Redare continuă	Pornit	Se afișează continuu o expunere de diapozitive
	Oprit	Se afișează o singură dată o expunere de diapozitive

Setare	Opțiuni	Descriere
Timp modificare ecran	Nu	Nu se afișează automat fișierul următor
	Între 1 Secundă și 60 Secunde	Se afișează fișierele cu durata selectată și se comută automat la fișierul următor; este posibil ca fișierele cu rezoluție mare să fie comutate puțin mai lent
Efect	Nu	Niciun efect
	Ștergere	Se efectuează tranziții între imagini utilizându-se un efect de ștergere
	Desființare	Se efectuează tranziții între imagini utilizându-se un efect de desființare
	Aleatoriu	Se efectuează tranziții între imagini utilizându-se aleatoriu mai multe efecte

Caracteristica Redare conținut a proiecteurului vă permite să proiectați conținutul cu semnături digitale. Puteți proiecta cu ușurință liste de redare care conțin imagini și filme salvate pe un spațiu dispozitiv de stocare extern. De asemenea, puteți să adăugați culoare și efecte de formă în imaginea proiectată.



Conținut fișier	Tip fișier (extensie)	Detalii
Imagine	.jpg	Asigurați-vă că fișierul nu este: <ul style="list-style-type: none">• în format Progresiv• foarte comprimat• La o rezoluție mai mare de 8192 × 8192
	.bmp	Asigurați-vă că fișierul nu este: <ul style="list-style-type: none">• La o rezoluție mai mare de 1280 × 800
	.gif	Asigurați-vă că fișierul nu este: <ul style="list-style-type: none">• La o rezoluție mai mare de 1280 × 800• animat• Întrețesut
	.png	Asigurați-vă că fișierul nu este: <ul style="list-style-type: none">• La o rezoluție mai mare de 1280 × 800• Întrețesut

► Linkuri corelate

- "Tipuri de fișiere acceptate pentru redarea conținutului" [p.99](#)
- "Comutarea la modul Redare conținut" [p.100](#)
- "Proiectarea listelor de redare" [p.101](#)
- "Adăugarea efectelor în imaginea proiectată" [p.103](#)
- "Restricțiile modului Redare conținut" [p.105](#)

Tipuri de fișiere acceptate pentru redarea conținutului

Următoarele tipuri de fișiere pot fi proiectate utilizându-se caracteristica Redare conținut a proiecteurului.

Conținut fișier	Tip fișier (extensie)	Detalii
Film	.avi (Motion JPEG)	<ul style="list-style-type: none"> • Versiune: doar AVI 1.0 • Rezoluție: 1280 × 800 sau mai puțin • Dimensiune: 2 GB sau mai puțin • Codec film: Motion JPEG • Codec audio: LPCM sau IMPC ADPCM • Viteza de eșantionare audio: 11,025 kHz, 22,05 kHz, 44,1 kHz, 16 kHz, 24 kHz, 32 kHz sau 48 kHz
	.mp4/.mov (H.264/H.265)	<ul style="list-style-type: none"> • Rezoluție: 1920 × 1200 sau mai puțin • Dimensiune: 2 GB sau mai puțin • Codec film: H.264/MPEG-4 AVC sau H.265/MPEG-H HEVC • Profil: <ul style="list-style-type: none"> • H.264/MPEG-4 AVC: profil de bază, profil principal, profil mare • H.265/MPEG-H HEVC: profil principal • Format culori: YUV420 • Codec audio: MPEG-4 AAC-LC sau LPCM • Frecvența de eșantionare audio: <ul style="list-style-type: none"> • MPEG-2 AAC-LC: 44,1 kHz, 48 kHz • MPEG-4 AAC-LC: 44,1 kHz, 48 kHz • LPCM: 11,025 kHz, 16 kHz, 22,05 kHz, 24 kHz, 32 kHz, 44,1 kHz sau 48 kHz

2 Apăsați pe butonul [Menu], selectați meniul **Funcționare**, apoi apăsați pe [Enter].

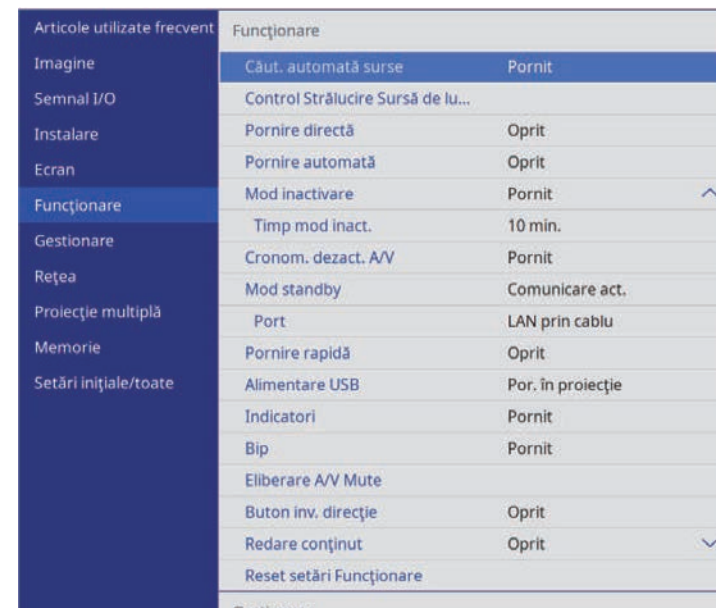

3 Selectați setarea **Redare conținut** și setați-o la **Pornit**.
Se va afișa o solicitare de confirmare.

4 Opriți proiectorul și apoi porniți-l din nou pentru a activa modul Redare conținut.

Comutarea la modul Redare conținut

Înainte de a proiecta listele de redare, trebuie să comutați la modul Redare conținut.

1 Porniți proiectorul.

Proiectarea listelor de redare

Puteți să proiectați liste de redare care conțin imagini și filme în modul Redare conținut.



1 Creați-vă lista de redare și exportați-o pe o unitate flash USB utilizând una dintre următoarele metode:

- Software-ul Epson Projector Content Manager vă permite să creați liste de redare și să le salvați pe un dispozitiv de stocare extern. De asemenea, puteți să adăugați culoare și efecte de formă în imaginea proiectată și să programați liste de redare.

Puteți descărca și instala software-ul Epson Projector Content Manager de pe următorul site web.

epson.sn

Consultați *Ghid de utilizare a Epson Projector Content Manager* pentru instrucțiuni.

- Epson Web Control vă permite să creați liste de redare folosind un browser web și să le salvați pe un dispozitiv de stocare extern conectat la un proiector dintr-o rețea. De asemenea, puteți să adăugați culoare și efecte de formă în imaginea proiectată.
- Aplicația Epson Creative Projection vă permite să creați conținut pe dispozitive iOS. De asemenea, puteți transfera conținut fără fir pe proiector.

Puteți descărca aplicația Epson Creative Projection de la App Store. Orice tarife suportate în timpul comunicării cu App Store cad în responsabilitatea clientului.

2 În modul Redare conținut, conectați unitatea flash USB la portul USB-A al proiecteurului.

3 Apăsăți pe butonul [USB] de pe telecomandă.

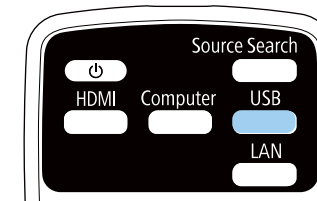

Se proiectează ultima listă redată. În cazul în care este atribuit un orar, lista de redare va reda conform programului din orar.



- De asemenea, puteți să țineți apăsat pe butonul [Num] și pe butoanele numerice pentru a proiecta lista de redare preferată. Puteți să setați o comandă rapidă pentru telecomandă utilizând software-ul pe care l-ați folosit pentru a crea listele de redare.
- Pentru a selecta lista de redare țintă, selectați **Vizualizator USB** din meniul **Funcționare** al proiecteurului și folosiți butoanele cu săgeți.

» Linkuri corelate

- "Crearea listelor de redare utilizând Epson Web Control" [p.101](#)
- "Obținerea celei mai recente versiuni a documentelor" [p.10](#)

Crearea listelor de redare utilizând Epson Web Control

În modul Redare conținut, puteți crea liste de redare utilizând un browser Web și le puteți salva pe o unitate flash USB conectată la un proiector dintr-o rețea.

Atenție

Nu scoateți unitatea flash USB din proiector și nu deconectați cablul de alimentare al proiectorului când creați liste de redare. Datele salvate pe unitatea flash USB pot fi deteriorate.

- 1 Asigurați-vă că proiectorul funcționează în modul Redare conținut.
- 2 Asigurați-vă că dispozitivul sau calculatorul este conectat în aceeași rețea ca și proiectorul.
- 3 Asigurați-vă că este conectată o unitate flash USB la portul USB-A al proiectorului.
- 4 Lansați browserul web pe calculator sau dispozitiv.
- 5 Accesați ecranul Epson Web Control introducând adresa IP a proiectorului în caseta pentru adresă a browserului. Când introduceți o adresă IPv6, scrieți adresa între paranteze drepte, [și].
- 6 Selectați **Dispozitiv de memorie USB**.

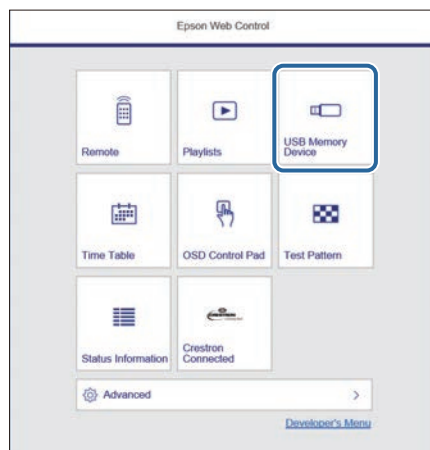

- 7 Selectați **Încărcați date noi**.

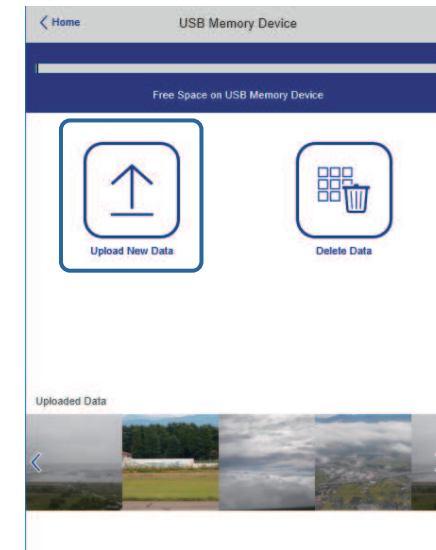

- 8 Selectați imaginile sau filmele pe care doriți să le adăugați la lista de redare.



Puteți încărca fișiere .avi, .jpeg (.jpg), .png, .bmp sau .gif.
Dacă doriți să adăugați fișiere .mp4 sau .mov la lista de redare, utilizați software-ul Epson Projector Content Manager sau aplicația Epson Creative Projection.

Fișierele selectate sunt copiate pe unitatea flash USB conectată.

- 9 Procedați astfel:

- Pentru a le adăuga la lista de redare existentă, selectați **Adăugare în lista de redare** și selectați lista de redare la care doriți să le adăugați.
- Pentru a crea o nouă listă de redare și a le adăuga la aceasta, selectați **Creare listă de redare nouă**.

10 Editați lista de redare.

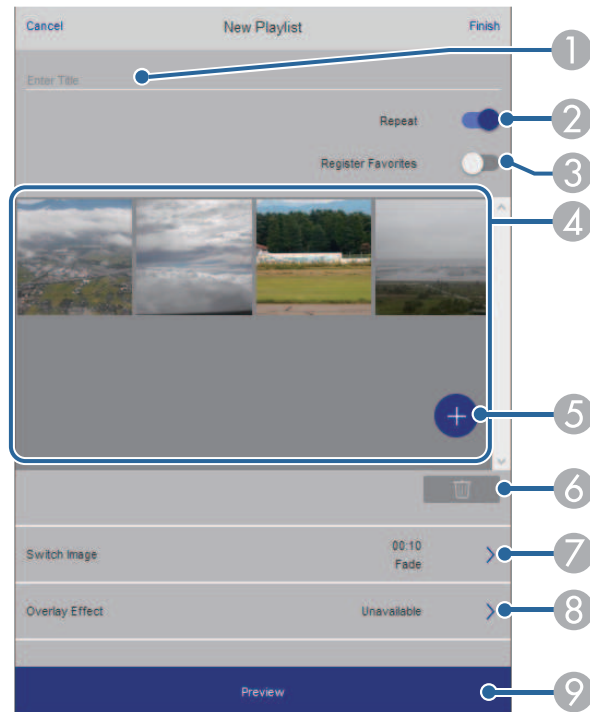

- 1 Editați numele listei de redare.
- 2 Selectează activarea redării repetate sau nu.
- 3 Înregistrează lista de redare la favorite.
Când o listă de redare a fost înregistrată ca favorită, puteți începe redarea rapid utilizând ecranul **La distanță** sau telecomanda.
- 4 Afișează imaginile sau filmele pe care le-ați adăugat la lista de redare. Lista de redare redă imaginile sau filmele în ordine.
- 5 Adăugă imagini sau filme la lista de redare.
- 6 Șterge imagini sau filme din lista de redare.

- 7 Deschide ecranul **Comutare imagine**.
Puteți specifica intervalul de timp pentru a trece la următorul fișier imagine. Puteți selecta, de asemenea, un efect de tranziție.
- 8 Deschide ecranul **Efecte**.
Puteți adăuga filtre predefinite de culori și efecte de formă la o listă de redare. De asemenea, puteți crea un efect personalizat.
- 9 Previzualizează lista de redare.

11 După ce ați terminat de editat lista de redare, selectați **Terminare**.



- Puteți reda lista de redare de pe ecranul **La distanță** sau **Listă de redare**.
- Când doriți să specificați când începe și se termină lista de redare, programați lista de redare folosind software-ul Epson Projector Content Manager.

» Linkuri corelate

- "Opțiuni pentru control web" p.164

Adăugarea efectelor în imaginea proiectată

Puteți adăuga culoare și efecte de formă în imaginea proiectată în modul Redare conținut.





- Pentru a utiliza funcțiile de efecte, asigurați-vă că efectuați în mod regulat operațiunea **Mod reîmprospătare**.
 - ☛ **Gestionare > Mod reîmprospătare**
- Această caracteristică nu este disponibilă atunci când utilizați funcția **Combinare margini**.

1 În modul Redare conținut, apăsați pe butonul [Menu], selectați meniul **Funcționare** și apăsați pe [Enter].

Articole utilizate frecvent	Funcționare	
Imagine	Căut. automată surse	Pornit
Semnal I/O	Control Strălucire Sursă de lu...	
Instalare	Pornire directă	Oprit
Ecran	Pornire automată	Oprit
Funcționare	Mod inactivare	Pornit
Gestionare	Timp mod inact.	10 min.
Rețea	Cronom. dezact. A/V	Pornit
Proiecție multiplă	Mod standby	Comunicare act.
Memorie	Port	LAN prin cablu
Setări inițiale/toate	Pornire rapidă	Oprit
	Alimentare USB	Por. în proiecție
	Indicatori	Pornit
	Bip	Pornit
	Eliberare A/V Mute	
	Buton inv. direcție	Oprit
	Redare conținut	Oprit
	Reset setări Funcționare	

2 Selectați meniul **Efect de suprapunere** și apăsați pe [Enter].

3 Selectați **Pornit** pentru setarea **Efect de suprapunere** și apăsați pe [Enter].

[Efect de suprapunere]	Retur
Efect de suprapunere	Pornit
Filtru formă	Cerc 1
Filtru de culori	Oprit
Luminozitate	100

4 Selectați **Filtru formă** și apăsați pe [Enter].

5 Ajustați fiecare dintre următoarele opțiuni după cum este necesar:

- **Formă** pentru a selecta efectul de formă dorit din variantele de cercuri, dreptunghiuri sau forme personalizate.



Puteți să adăugați imagini ca forme personalizate utilizând software-ul Epson Projector Content Manager. Consultați *Ghid de utilizare a Epson Projector Content Manager* pentru detalii.

- **Efect de filtru** pentru a selecta dacă vreți să mascați în interior sau în exterior forma selectată.
- **Dimensiune** pentru a seta dimensiunea formei.
- **Poziție** pentru a seta poziția formei.



Când utilizați o formă personalizată, nu puteți modifica setările **Dimensiune** și **Poziție**.

6 Selectați **Filtru de culori** și apăsați pe [Enter].

- 7** Ajustați fiecare dintre următoarele opțiuni după cum este necesar:
 - **Filtru de culori** pentru a selecta culoarea.
 - **Particularizat** pentru a seta o culoare personalizat ajustând în mod individual culorile **Roșu**, **Verde** și **Albastru**.
- 8** Selectați **Luminozitate** pentru a seta nivelul de strălucire.
- 9** Când ați terminat, apăsați pe [Menu] pentru a ieși din meniuri.

- "Proiectarea unei prezentări PC Free" [p.93](#)

Restricțiile modului Redare conținut

Restricții de operare

Următoarele operații nu pot fi efectuate în modul Redare conținut.

- Modificarea setării **Temp. Culoare** în meniul **Imagine** (când **Alb cald** sau **Alb rece** este selectat ca **Filtru de culori**)
- Split Screen
- Dest. salvare jurnal
- Golire
- Modificarea setării **Tip ecran** din meniul **Instalare**
- Modificarea setării **Ecran fără semnal** din meniul **Ecran**
- Detectarea automată a semnalului de intrare
- Modificare **Parolă Remote** în meniul **Setări rețea**
- PC Free
- Cameră USB pentru documente
- Funcția de livrare a ecranului utilizând software-ul Epson iProjection
- Modificarea setării **Afișare Ghid de conectare** din meniul **Setări rețea**

» Linkuri corelate

- "Setări pentru calitatea imaginii - meniul Imagine" [p.187](#)
- "Meniul Rețea - meniul Setări rețea" [p.205](#)
- "Proiectarea simultană a două imagini" [p.90](#)
- "Setarea tipului de ecran" [p.53](#)

Puteți opri temporar imaginea și sunetul proiectate.

Acest lucru este eficient atunci când doriți să redirecționați atenția publicului dvs. în timpul unei prezentări.

Cu toate acestea, redarea video și audio continuă, deci nu puteți relua proiecția de la momentul opririi.

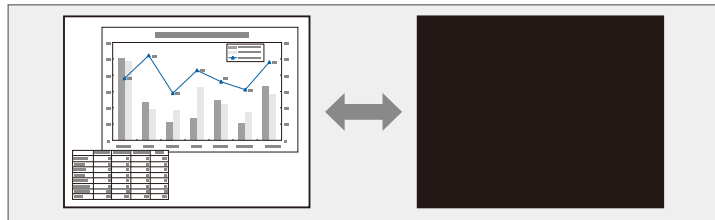

1 Apăsați pe butonul [A/V Mute] de pe panoul de control sau de pe telecomandă.

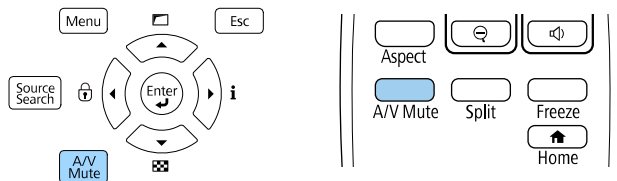

Sursa de lumină se oprește, iar imaginea proiectată și sunetul sunt întrerupte.

2 Pentru a relua proiecția și redarea sunetului, apăsați din nou pe butonul [A/V Mute].



- Alimentarea proiectoarei se oprește automat după 30 de minute de la activarea funcției A/V Mute. Puteți dezactiva această funcție.
☛ **Funcționare > Cronom. dezact. A/V**
- Dacă ați selectat A/V Mute pentru setarea **Eliberare A/V Mute** în meniul **Funcționare**, puteți totuși să controlați proiectorul cât timp opțiunea A/V Mute este activată.

Puteți opri temporar acțiunea dintr-o prezentare video sau de pe computer și să păstrați pe ecran imaginea curentă. Cu toate acestea, redarea video și audio continuă, deci nu puteți relua proiecția de la momentul opririi.

- 1** Apăsați pe butonul [Freeze] de pe telecomandă pentru a opri acțiunea video.

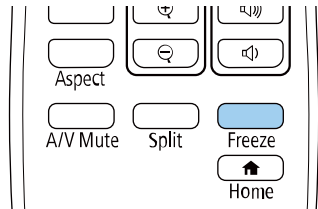

- 2** Pentru a reporni acțiunea video în curs de desfășurare, apăsați din nou pe butonul [Freeze].

Puteți evidenția anumite aspecte ale prezentării făcând zoom într-o porțiune a imaginii și măbind-o pe ecran
(EB-L735U/EB-L730U/EB-L635SU/EB-L630SU/EB-L630U/EB-L530U).

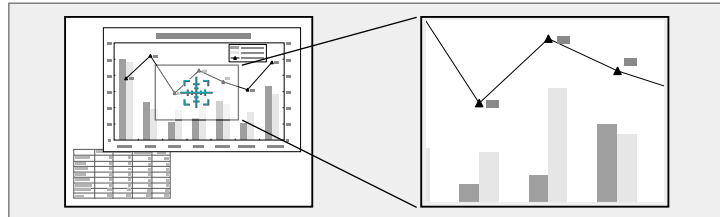

Această caracteristică nu este disponibilă dacă este activată setarea **Scalare** din meniul **Imagine** al proiecteurului.

1 Apăsați pe butonul [E-Zoom] + de pe telecomandă.

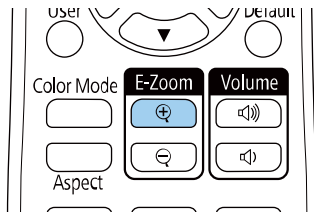

Veți vedea pe ecran un reticul care indică centrul zonei de zoom.

2 Folosiți următoarele butoane de pe telecomandă pentru a ajusta imaginea mărită cu zoom:

- Folosiți butoanele cu săgeți pentru a poziționa reticulul în zona de imagine pe care doriți să o măriți. Pentru a deplasa reticulul în diagonală, apăsați simultan pe orice pereche de butoane cu săgeți adiacente.
- Apăsați în mod repetat pe butonul [E-Zoom] + pentru a mări zona de imagine. Apăsați și țineți apăsat butonul [E-Zoom] + pentru a efectua mărirea mai rapid.

- Pentru a vă deplasa în zona de imagine mărită, folosiți butoanele cu săgeți.
- Pentru a micșora imaginea, apăsați pe butonul [E-Zoom] -.
- Pentru a reveni la imaginea originală a imaginii, apăsați pe [Esc].

Se proiectează imaginea mărită și raportul de mărire este afișat pe ecran.

Puteți mări zona selectată de 1 până la 4 ori în 25 de pași progresivi.

Când proiectați imagini de pe o cameră pentru documente Epson folosind o conexiune prin USB, puteți mări zona selectată de până la opt ori în 57 de trepte.

Puteți mări sau micșora imaginea proiectată folosind butonul [E-Zoom] de pe telecomandă (EB-L720U/EB-L520U).

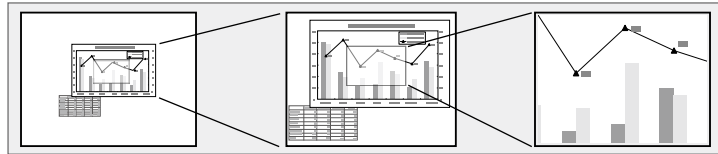

Această caracteristică nu este disponibilă dacă este activată setarea **Scalare** din meniul **Imagine** al proiecteurului.

» Linkuri corelate

- "Mărirea imaginilor" p.109
- "Micșorarea imaginilor" p.109

2

Folosiți următoarele butoane de pe telecomandă pentru a ajusta imaginea mărită cu zoom:

- Apăsați în mod repetat pe butonul [E-Zoom] + pentru a mări imaginea.
- Pentru a vă deplasa în imaginea mărită, folosiți butoanele cu săgeți.
- Pentru a micșora imaginea, apăsați pe butonul [E-Zoom] -.
- Pentru a reveni la dimensiunea originală a imaginii, apăsați butonul [Default].



- De asemenea, puteți utiliza butoanele [E-Zoom] + și - ale camerei pentru documente de la care proiectați imaginea.
- De asemenea, puteți ajusta setarea E-Zoom în meniul **Instalare** al proiecteurului.

Mărirea imaginilor

1 Apăsați pe butonul [E-Zoom] + de pe telecomandă.

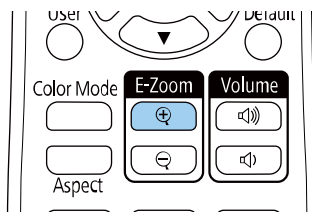

Imaginea proiectată este mărită, cu focalizare pe centrul imaginii. Puteți mări imaginea de 1 până la 4 ori în 25 de pași progresivi.

Micșorarea imaginilor

1 Apăsați pe butonul [E-Zoom] - de pe telecomandă.

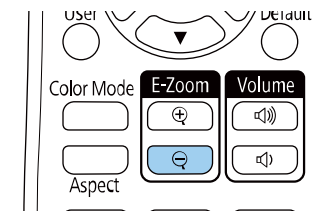

Dimensiunea imaginii proiectate este redusă. Puteți micșora imaginea între 100% și 50% în pași progresivi.

2

Folosiți următoarele butoane de pe telecomandă pentru a ajusta imaginea micșorată cu zoom:

- Apăsați în mod repetat pe butonul [E-Zoom] - pentru a micșora imaginea proiectată.

- Pentru a deplasa imaginea micșorată în zona de proiecție, folosiți butoanele cu săgeți.
- Pentru a mări imaginea, apăsați pe butonul [E-Zoom] +.
- Pentru a reveni la dimensiunea originală a imaginii, apăsați butonul [Default].



- De asemenea, puteți utiliza butoanele [E-Zoom] + și - ale camerei pentru documente de la care proiectați imaginea.
- De asemenea, puteți ajusta setarea **E-Zoom** în meniul **Instalare** al proiecteurului.

Puteți salva o imagine pe proiector pentru a se afișa la fiecare pornire a acestuia. De asemenea, puteți afișa imaginea atunci când proiectorul nu primește semnal de intrare. Această imagine se numește ecran cu sigla utilizatorului.

Puteți selecta ca siglă a utilizatorului o fotografie, o compoziție grafică sau sigla companiei, lucru care se poate dovedi util pentru identificarea proprietarului proiectorului în scopul descurajării furtului. Puteți preveni schimbarea siglei utilizatorului prin setarea protecției prin parolă.



- Dacă ați pornit **Protecție meniu** pentru setarea **Logo utilizator**, setați-o la **Oprit** înainte de a efectua pașii de aici pentru a salva logo-ul utilizatorului.
- Atunci când copiați setările meniului de pe un proiector pe altul utilizând caracteristica Configurare lot, se copiază și sigla utilizatorului. Nu înregistrați informații pe care nu doriți să le partajați între mai multe proiectoare ca siglă a utilizatorului.
- Nu puteți salva conținut protejat prin HDCP.
- Când **Redare conținut** este setat la **Pornit**, puteți afișa sigla utilizatorului doar la pornirea proiectorului.

1 Afișați imaginea pe care doriți să o proiectați ca siglă a utilizatorului.

2 Apăsați pe butonul [Menu], selectați meniul **Gestionare** și apăsați pe [Enter].

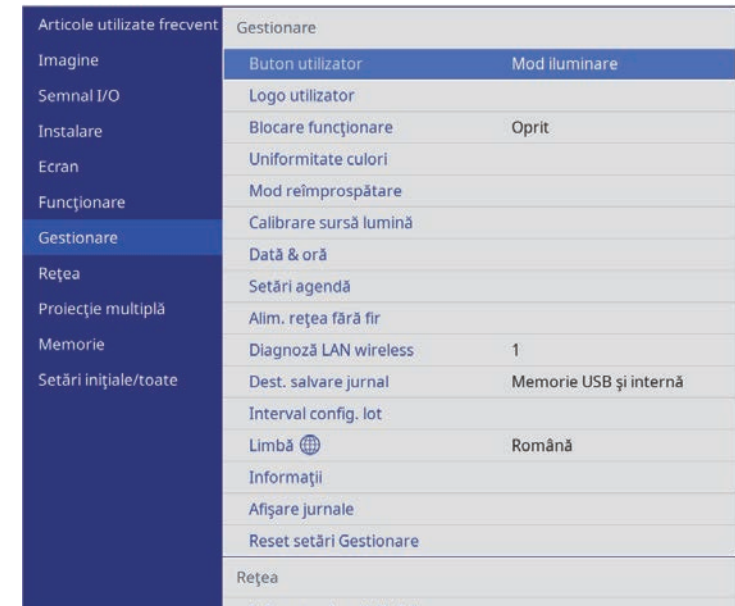

3 Selectați **Logo utilizator > Pornire setare** și apăsați pe [Enter].
Veți vedea un mesaj în care sunteți întrebat dacă doriți să utilizați imaginea afișată ca siglă a utilizatorului.



Ajustări precum **Corectare geometrică**, **E-Zoom**, **Aspect**, **Scalare** sau **Tip ecran** sunt anulate temporar când selectați **Logo utilizator**.

4 Selectați **Da** și apăsați pe [Enter].



În funcție de semnalul de imagine curent, este posibil ca dimensiunea ecranului să se schimbe pentru a se potrivi cu rezoluția semnalului de imagine.

5 Verificați imaginea afișată, apoi selectați **Da** pentru a o salva ca sigla utilizatorului.

Logo utilizator este suprascris și se afișează un mesaj de finalizare.

6 Apăsați pe [Esc] pentru a ieși din ecranul cu mesaje.

7 Selectați meniul **Ecran** și apăsați pe [Enter].

Articole utilizate frecvent	Ecran fără semnal	Albastru
Imagine	Ecran pornire	Pornit
Semnal I/O	Afiș. auto. ec. princ.	Pornit
Instalare	Miniaturi sortare surse	
Ecran	Mesaje	Pornit
Funcționare	Rotire meniu	Oprit
Gestionare	Culoare meniu	Alb
Rețea	Notă C. Filtru Aer	Pornit
Proiecție multiplă	Setarea Split Screen	
Memorie	Reset setări Ecran	
Setări inițiale/toate	Funcționare	
	Căut. automată surse	Pornit
	Control Strălucire Sursă de lu...	
	Pornire directă	Oprit
	Pornire automată	Oprit
	Mod inactivare	Pornit
	Timp mod inact.	10 min.
	Cronom. dezact. A/V	Pornit
	Mod standbv	Comunicare act.

8 Selectați când doriți să se afișeze ecranul Logo utilizator:

- Pentru afișarea ecranului atunci când nu există semnal de intrare, selectați opțiunea **Ecran fără semnal** și setați-o la **Logo**.
- Pentru afișarea ecranului la pornirea proiectorului, selectați opțiunea **Ecran pornire** și setați-o la **Pornit**.



Pentru a preveni modificările la setările **Logo utilizator**, porniți **Protecție meniu** pentru setarea **Logo utilizator** și setați parola.

» Linkuri corelate

- "Selectarea tipurilor de securizare prin parolă" [p.130](#)

Puteți salva setări personalizate și apoi puteți selecta setările salvate oricând vreți să le utilizați.

1 Porniți proiectorul și afișați o imagine.

2 Apăsați pe butonul [Menu], selectați meniul **Memorie** și apăsați pe [Enter].

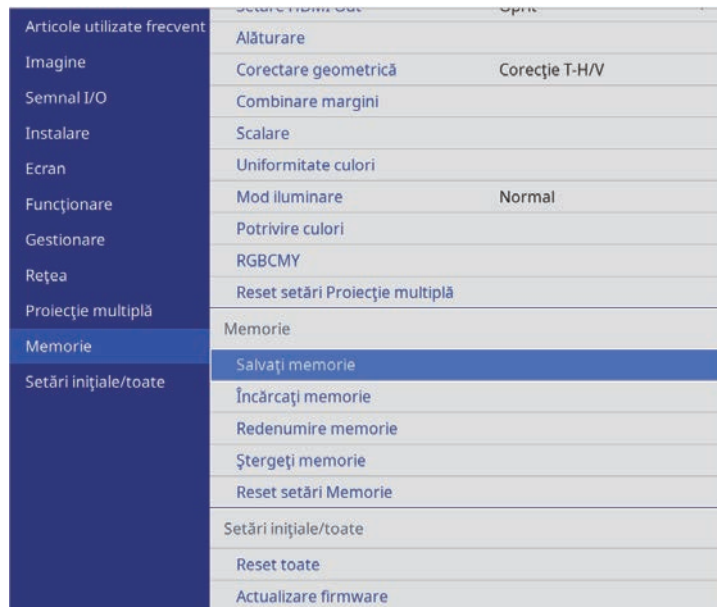

3 Selectați una din următoarele opțiuni:

- **Salvați memorie** vă permite să salvați setările curente în memorie (sunt disponibile 10 memorii cu nume diferite).



- Puteți salva următoarele setări:
 - Setările meniului **Imagine** pentru fiecare mod de culoare
 - **Interval video** și **Baleiaj în exces** în meniul **Semnal I/O**
 - **Mod iluminare** și **Nivel de strălucire** în meniul **Funcționare**
 - **Potrivire culori** din meniul **Proiecție multiplă**
 - Numele unei memorii care a fost utilizată deja este indicat printr-un marcaj albastru. Dacă salvați peste o memorie salvată anterior, setările sunt suprascrise cu cele curente.

- Opțiunea **Încărcați memorie** vă permite să suprascrieți setările curente cu cele salvate.
- **Redenumire memorie** vă permite să redenumiți o memorie salvată.
- **Ștergeți memorie** vă permite să ștergeți setările memoriei selectate.

4 Apăsați pe [Menu] sau [Esc] pentru a ieși din meniuri.



- Setarea Mod culoare salvată este afișată în partea dreaptă a numelui memoriei.
- Pentru a șterge toate memoriile salvate, selectați **Reset setări Memorie**.

» Linkuri corelate

- "Setări pentru calitatea imaginii - meniul Imagine" [p.187](#)
- "Setări pentru semnalul de intrare - meniul Semnal I/O" [p.190](#)
- "Setări caracteristici proiector - Meniul Funcționare" [p.197](#)
- "Setări de funcționare a proiecției multiple - Meniul Proiecție multiplă" [p.212](#)

Urmați instrucțiunile din aceste secțiuni pentru a utiliza reglajele avansate ale proiecteurului.

» Linkuri corelate

- "Reglarea tonalității cromatice (uniformității culorii)" [p.114](#)
- "Calibrarea sursei de lumină" [p.115](#)

Reglarea tonalității cromatice (uniformității culorii)

Puteți utiliza caracteristica Uniformitate culori pentru a regla manual echilibrul tonalității cromatice din imaginea proiectată.



Este posibil ca tonul culorii să nu fie uniform chiar dacă ați efectuat uniformizarea culorii.

- 1 Apăsați pe butonul [Menu], selectați meniul **Gestionare** și apăsați pe [Enter].

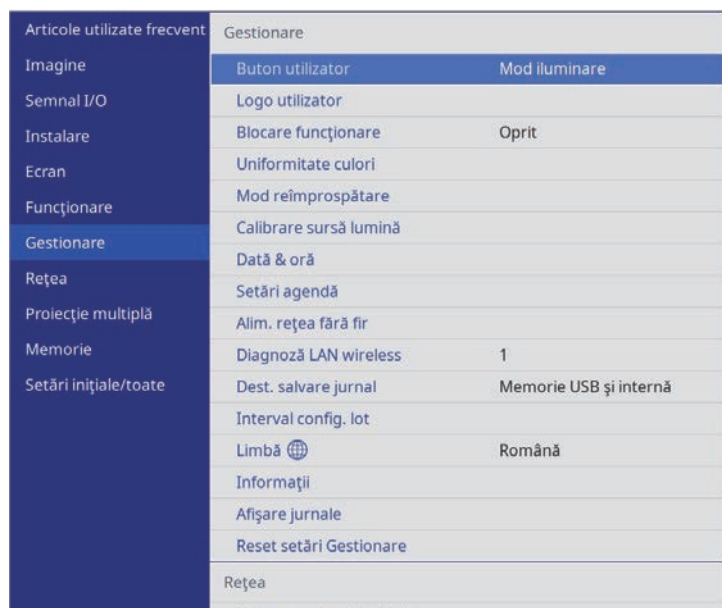

- 2 Selectați **Uniformitate culori** și apăsați pe [Enter].

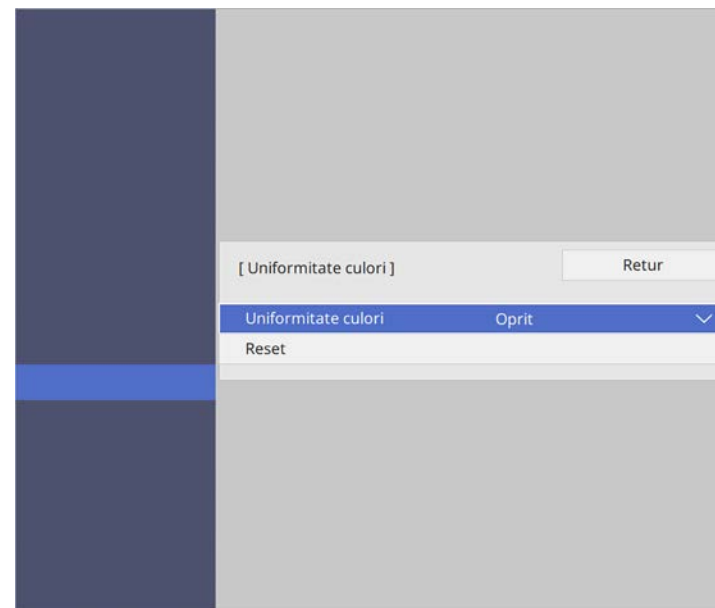

- 3 Selectați **Uniformitate culori** din nou și apăsați pe [Enter].

- 4 Selectați **Pornit** și apăsați pe [Enter]. Apoi apăsați pe [Esc].

- 5 Selectați **Nivel de ajustare** și apăsați pe [Enter].

- 6 Selectați primul nivel de ajustare pe care doriți să îl ajustați și apăsați pe [Esc].





Sunt disponibile opt niveluri de ajustare, începând de la alb până la gri, la negru. Puteți ajusta individual fiecare nivel.



Ecranul de ajustare se modifică de fiecare dată când apăsați pe [Enter].

- 7** Selectați **Start ajustări** și apăsați pe [Enter].
- 8** Selectați suprafața imaginii pe care doriți să o ajustați și apăsați pe [Enter].

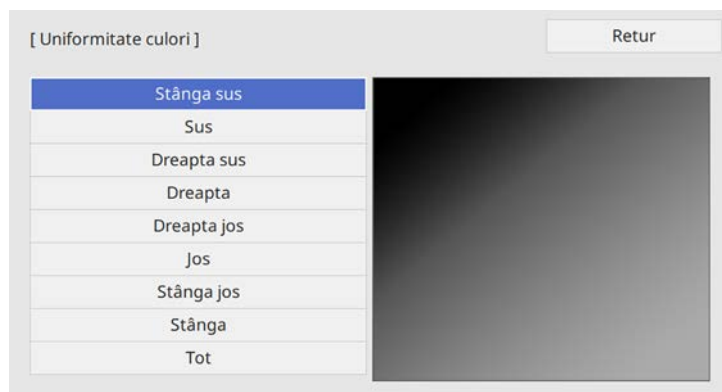

Ajustați fiecare zonă individual, apoi selectați **Tot** și ajustați întregul ecran.

- 9** Selectați **Roșu**, **Verde** sau **Albastru** și ajustați tonul de culoare, dacă este necesar.

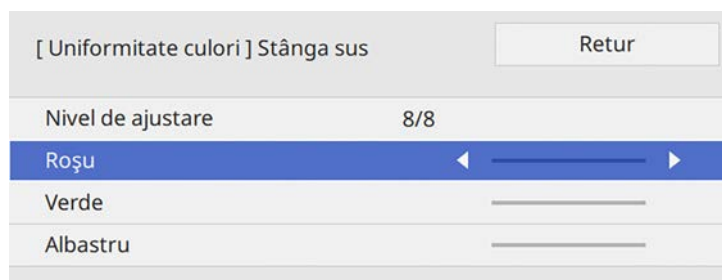

- 10** Apăsați pe [Esc] pentru a reveni la ecranul de selectare a suprafeței.
- 11** Repetați ajustarea culorilor în fiecare zonă.
- 12** Reveniți la pasul 5 și repetați toți pașii pentru a ajusta celelalte niveluri.
- 13** După ce terminați, apăsați pe [Menu] pentru a ieși.

Calibrarea sursei de lumină

Calibrarea sursei de lumină corectează automat diferența dintre balansul de alb și nivelul de strălucire al sursei de lumină. Calibrarea sursei de lumină ar trebui efectuată la fiecare 100 de ore de utilizare a proiectorului. De asemenea, puteți programa calibrarea automată sau puteți porni manual calibrarea sursei de lumină, folosind meniurile.

Calibrarea automată a sursei de lumină poate să nu înceapă în următoarele condiții:

- La 20 de minute după pornirea proiectorului.
- La oprirea directă.
- După ce ați utilizat proiectorul în mod continuu pentru mai mult de 24 de ore.
- Când luminozitatea proiectorului este estompată automat din cauza temperaturilor ridicate.

- 1** Apăsați pe butonul [Menu], selectați meniul **Gestionare** și apăsați pe [Enter].

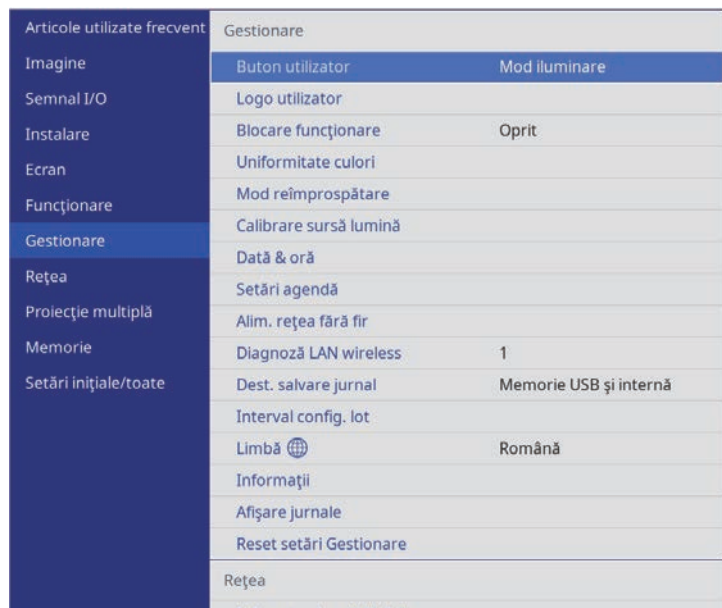

- 2** Selectați **Calibrare sursă lumină** și apăsați pe [Enter].

- 3** Selectați una dintre următoarele:

- Pentru a executa calibrarea sursei de lumină, selectați **Executare acum**.
- Pentru a executa automat calibrarea sursei de lumină la fiecare 100 de ore de utilizare a proiectorului, selectați **Executare periodică**.
- Pentru a programa calibrarea automată, selectați **Setări agendă**.
- Pentru a verifica ultima dată când proiectorul a efectuat o calibrare, consultați **Ultima executare**.



Dacă utilizați proiectorul în mod continuu mai mult de 24 de ore sau utilizați oprirea directă în mod regulat, selectați **Setări agendă** pentru a programa periodic calibrarea sursei de lumină.

- 4** Când ați terminat, apăsați pe [Menu] pentru a ieși din meniuri.

» Linkuri corelate

- "Setarea planificărilor de evenimente pentru proiector" [p.181](#)

Puteți combina imaginile proiectate de pe două sau mai multe proiectoare pentru a crea o zonă imagine unică.

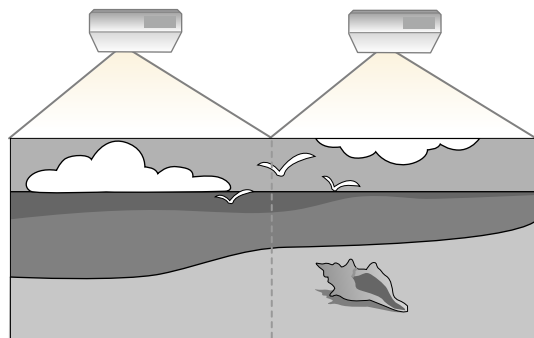

» Linkuri corelate

- "Prezentare generală a reglării mai multor proiectoare" [p.117](#)
- "Sistemul de identificare a proiectorului în vederea controlării mai multor proiectoare" [p.118](#)
- "Alăturarea imaginilor într-o singură imagine" [p.120](#)
- "Combinarea marginilor imaginii" [p.121](#)
- "Potrivirea culorilor din imagini" [p.125](#)
- "Scalarea unei imagini" [p.127](#)

Prezentare generală a reglării mai multor proiectoare

Următorii pași oferă o prezentare generală a reglării imaginii pentru mai multe proiectoare. Puteți corecta luminozitatea și tonul culorilor imaginii fiecărui proiector și puteți crea o imagine perfectă de la mai multe proiectoare.



- Recomandăm să reglați imaginea la cel puțin 20 de minute după începerea proiectării, întrucât imaginile nu sunt stabile imediat după pornirea proiectorului.
- În unele cazuri, este posibil ca strălucirea și tonul culorii să nu se potrivească integral, chiar și după corectare.
- Dacă diferențele în ceea ce privește strălucirea și tonul de culoare devin sesizabile în timp, repetați ajustările.
- La instalarea proiectoarelor, asigurați-vă că aerul cald din orificiul de evacuare nu intră în gura de ventilare a altui proiector.

- 1** Setează ID-uri pentru toate telecomenzile și proiectoarele.
- 2** Reglați poziția fizică și unghiul fiecărui proiector față de ecran.
- 3** Selectați setarea **Proiecție multiplă** ca **Mod culoare** din meniul **Imagine** pentru fiecare proiector.
- 4** Ajustează aranjarea imaginilor (tiling).
- 5** Reglați raportul de aspect al imaginii pentru fiecare proiector.
- 6** Reglați poziția imaginii pentru fiecare proiector, folosind deplasarea obiectivului (EB-L735U/EB-L730U/EB-L635SU/EB-L630SU/EB-L630U/EB-L530U).
- 7** Ajustează mărirea și focalizarea pentru fiecare proiector.
- 8** Reglați diferențele mici între imagini folosind setarea **Corectare punct**.
- 9** Reglați marginile imaginilor utilizând setările **Combinare margini** și **Nivel de negru**.
- 10** Reglați luminozitatea și nuanța imaginilor folosind setarea **Potrivire culori**.

11 Decupați și combinați zona de imagine a fiecărui proiector folosind setarea **Scalare**.

» **Linkuri corelate**

- "Reglarea calității imaginii (mod culoare)" [p.78](#)
- "Formatul de imagine" [p.76](#)
- "Focalizarea imaginii utilizând inelul de focalizare" [p.73](#)
- "Corectarea formei imaginii utilizând Corectare punct" [p.66](#)
- "Măsuri de precauție la instalare" [p.25](#)
- "Ajustarea poziției imaginii utilizând opțiunea Deplasare obiectiv" [p.56](#)
- "Redimensionarea imaginii cu inelul de zoom" [p.70](#)
- "Reducerea imaginii folosind zoom digital" [p.71](#)

Sistemul de identificare a proiectorului în vederea controlării mai multor proiectoare

Atunci când aliniați mai multe proiectoare pentru a proiecta imagini, puteți corecta strălucirea și tonul de culoare pentru fiecare imagine de proiector pentru a corela cât mai mult imaginile.

Setați un ID Proiector unic pentru fiecare proiector pentru comandare individuală cu o telecomandă și apoi corectați strălucirea și culoarea pentru fiecare proiector.

» **Linkuri corelate**

- "Setarea ID-ului pentru proiector" [p.118](#)
- "Selectarea proiectorului pe care doriți să îl comandați" [p.119](#)

Setarea ID-ului pentru proiector

Pentru a controla mai multe proiectoare cu o singură telecomandă, atribuiți fiecărui proiector un ID unic.



Pentru a controla mai mult de nouă proiectoare, utilizați Epson Projector Professional Tool.

1 Apăsați pe butonul [Menu], selectați meniul **Proiecție multiplă** și apăsați pe [Enter].

Articole utilizate frecvent	ID Proiector	Oprit
Imagine	Setare HDMI Out	Oprit
Semnal I/O	Alăturare	
Instalare	Corectare geometrică	Corectare punct
Ecran	Combinare margini	
Funcționare	Scalare	
Gestionare	Uniformitate culori	
Rețea	Mod iluminare	Normal
	Potrivire culori	
Proiecție multiplă	RGBCMY	
Memorie	Reset setări Proiecție multiplă	
Setări inițiale/toate	Memorie	
	Salvați memorie	
	Încărcați memorie	
	Redenumire memorie	
	Ștergeți memorie	
	Reset setări Memorie	
	Setări inițiale/toate	

2 Selectați **ID Proiector** și apăsați pe [Enter].

- 3** Folosiți butoanele cu săgeți pentru a selecta numărul de identificare pe care doriți să îl utilizați pentru proiector. Apoi apăsați pe [Enter].

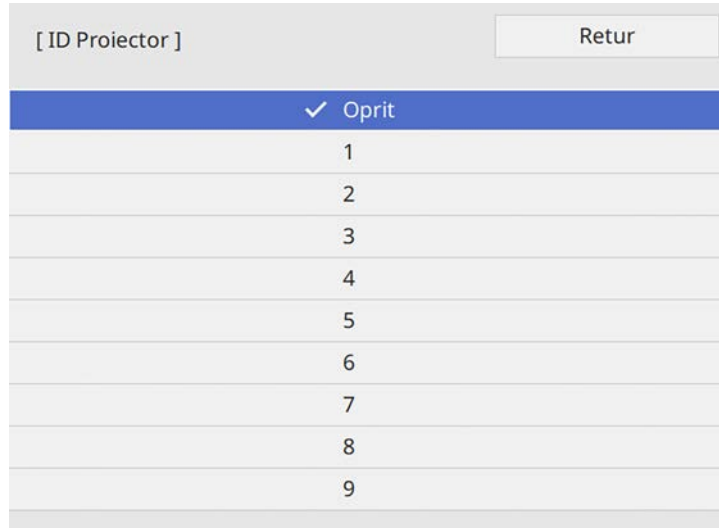

- 4** Apăsați pe [Menu] sau [Esc] pentru a ieși din meniuri.
- 5** Repetați acești pași pentru toate celelalte proiectoare pe care doriți să le comandați cu aceeași telecomandă.

Selectarea proiectorului pe care doriți să îl comandați

După ce setați ID-ul pentru proiector, selectați ID-ul pentru proiectorul pe care doriți să îl comandați utilizând telecomanda.

- 1** Îndreptați telecomanda către proiectorul-țintă și apăsați pe butonul [ID].

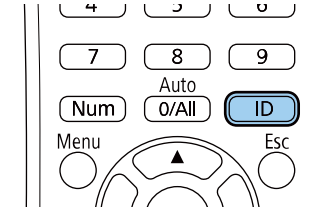

Pe ecranul proiectat se va afișa ID-ul curent pentru proiector. ID-ul va dispărea după circa 3 secunde.

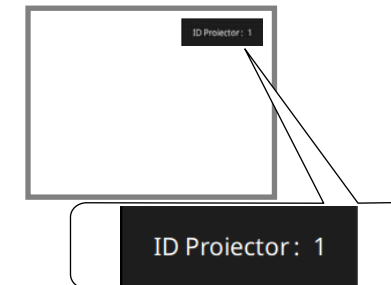

- 2** În timp ce mențineți apăsat butonul [ID], apăsați pe butonul numeric care corespunde ID-ului proiectorului pe care doriți să îl utilizați.

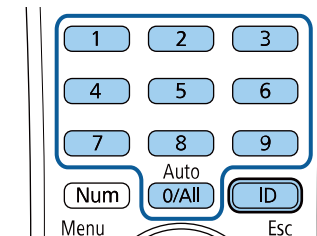

Proiectorul pe care doriți să îl operați este selectat.



- Atunci când selectați [0/All] de pe telecomandă, puteți opera toate proiectoarele, indiferent de setarea **ID Proiector**.
- Atunci când setați opțiunea **ID Proiector** la **Oprit**, puteți controla proiectorul utilizând telecomanda indiferent care este ID-ul pe care îl selectați cu telecomanda.
- Setarea ID Proiector este salvată în telecomandă. Chiar dacă bateriile telecomenzii sunt scoase pentru a le înlocui, setarea ID salvată este reținută. Totuși, dacă bateriile sunt scoase din telecomandă pentru o perioadă îndelungată de timp, ID-ul revine la setarea implicită (0/All).
- Când folosiți simultan mai multe telecomenzi, este posibil să nu puteți utiliza proiectoarele așa cum doriți din cauza interferențelor razelor infraroșii.

» Linkuri corelate

- "Configurarea alăturării" p.120

Configurarea alăturării

Puteți configura manual alăturarea.



Disponibil numai când setarea **Setare HDMI Out** este setată la **Oprit** (EB-L735U/EB-L730U/EB-L635SU/EB-L630SU/EB-L630U/EB-L530U).

- 1 Porniți proiectorul.
- 2 Apăsați pe butonul [Menu], selectați meniul **Proiecție multiplă** și apăsați pe [Enter].

Alăturarea imaginilor într-o singură imagine

Puteți proiecta aceeași imagine de la până la 15 proiectoare, pentru a crea o singură imagine mare utilizând funcția Alăturare.

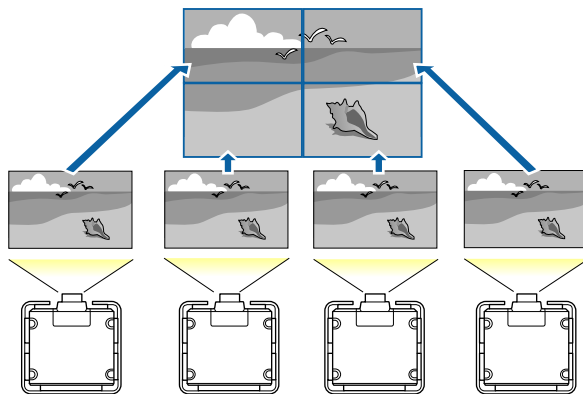

Înainte de alăturare, asigurați-vă că imaginile afișate de la proiectoare sunt dreptunghiulare, dimensionate corect și focalizate.

Articole utilizate frecvent	ID Proiector	Oprit
Imagine	Setare HDMI Out	Oprit
Semnal I/O	Alăturare	
Instalare	Corectare geometrică	Corectare punct
Ecran	Combinare margini	
Funcționare	Scalare	
Gestionare	Uniformitate culori	
Rețea	Mod iluminare	Normal
	Potrivire culori	
	Proiecție multiplă	RGBCMY
	Memorie	Reset setări Proiecție multiplă
	Setări inițiale/toate	Memorie
		Salvați memorie
		Încărcați memorie
		Redenumire memorie
		Ștergeți memorie
		Reset setări Memorie
		Setări inițiale/toate

- 3** Selectați **Alăturare > Aspect** și apăsați [Enter].

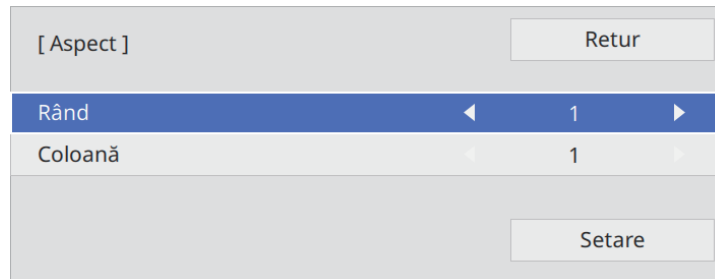

- 4** Selectați numărul de rânduri și coloane pe care le configurați ca setările pentru **rând** și **coloană**. Apoi, selectați **Setare** și apăsați pe [Enter].

- 5** Repetați pașii anteriori cu fiecare proiector pe care îl configurați înainte de a continua cu pasul următor.

- 6** Selectați **Config. locație** și apăsați pe [Enter].

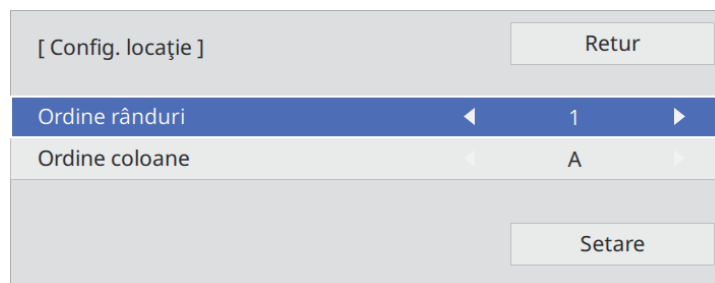

- 7** Selectați poziția fiecărei imagini proiectate după cum urmează:

- **Ordine rânduri** pentru a dispune ecranele de sus în jos în ordine secvențială, începând cu **1** în partea de sus

- **Ordine coloane** pentru a dispune ecranele de la stânga la dreapta, începând cu **A** în stânga

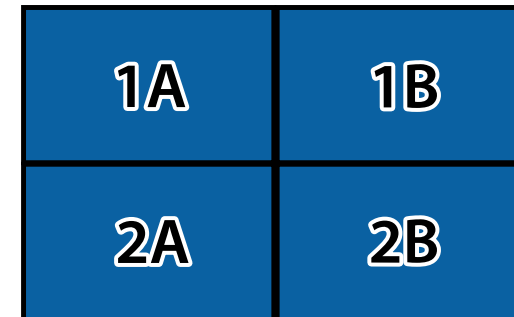

Selectați **Setare** și apăsați pe [Enter].

- 8** Repetați pasul anterior cu fiecare proiector pe care îl configurați înainte de a continua cu pasul următor.

- 9** Selectați semnalul de intrare pentru a afișa imaginea.

După efectuarea pașilor prezențați, reglați imaginile pentru a elimina orice goluri și diferențe de culoare.

Combinarea marginilor imaginii

Puteți utiliza funcția Combinare margini a proiectorului pentru a crea o imagine omogenă de la proiectoare multiple.

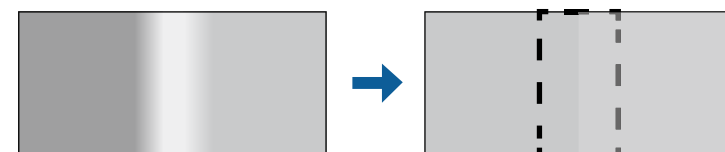

- 1** Apăsați pe butonul [Menu], selectați meniul **Proiecție multiplă** și apăsați pe [Enter].

Articole utilizate frecvent	ID Projector	Oprit
Imagine	Setare HDMI Out	Oprit
Semnal I/O	Alăturare	
Instalare	Corectare geometrică	Corectare punct
Ecran	Combinare margini	
Funcționare	Scalare	
Gestionare	Uniformitate culori	
Rețea	Mod iluminare	Normal
Proiecție multiplă	RGBCMY	
Memorie	Reset setări Proiecție multiplă	
Setări inițiale/toate	Memorie	
	Salvați memorie	
	Încărcați memorie	
	Redenumire memorie	
	Ștergeți memorie	
	Reset setări Memorie	
	Setări inițiale/toate	

- 2** Selectați **Combinare margini** și apăsați pe [Enter].
- 3** Porniți setările **Combinare margini**, **Ghid linie** și **Ghid model**.



Selectați fiecare setare **Culoare ghid** pentru fiecare proiector, astfel încât să puteți vedea clar zona amestecată.

- 4** Selectați marginea pe care doriți să o combinați pe fiecare proiector și apăsați pe [Enter].

Veți vedea acest ecran:

[Marginea de sus]		Retur
Combinare	Oprit	
Poz. porn. combinare	0	—————
Combinare interval	0	—————
Combinare curbe	0	

- 5** Selectați setarea **Combinare** și selectați **Pornit**.
- 6** Selectați setarea **Poz. porn. combinare** și ajustați poziția de pornire a combinării.



Dacă ați creat o zonă de imagine unică utilizând caracteristica combinare margini, setați opțiunea **Poz. porn. combinare** a marginii de combinare la **0**.

- 7** Selectați setarea **Combinare interval** și utilizați butoanele cu săgeți pentru a selecta lățimea zonei combinate, astfel încât ghidajele afișate să se afle la marginea zonei de suprapunere dintre cele două imagini.

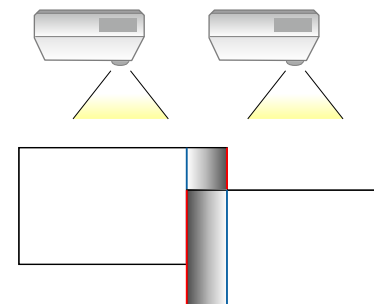

- 8** Apăsați pe [Esc] pentru a reveni la ecranul precedent.

9 Selectați setarea **Combinare curbe** și selectați un gradient pentru zona umbră de pe proiectoare.

10 Atunci când marginile sunt combinate, opriți setările **Ghid linie** și **Ghid model** de pe fiecare proiector pentru a verifica setările finale.

11 După ce terminați, apăsați pe [Menu].



Dacă zona combinată nu se suprapune exact, corectați forma zonei amestecate folosind **Corectare punct**.

» Linkuri corelate

- "Ajustarea nivelului de negru" [p.123](#)
- "Modificarea zonei de ajustare a nivelului de negru" [p.125](#)

Ajustarea nivelului de negru

Puteți ajusta strălucirea și tonalitatea cromatică a zonelor în care imaginea nu se suprapune pentru a crea o imagine optimizată.

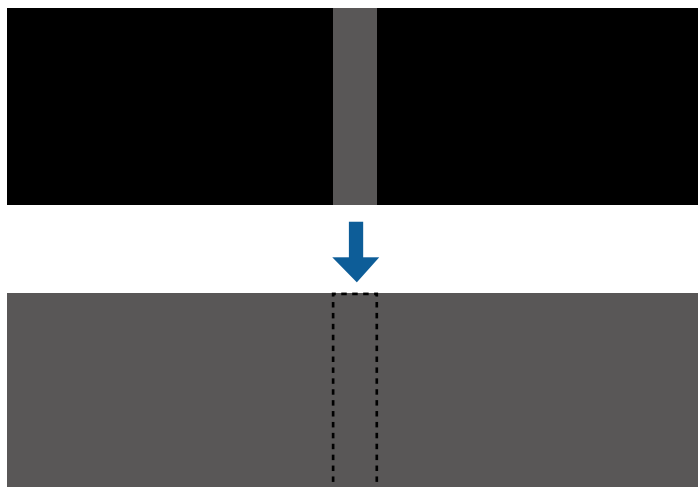

- Nu puteți ajusta setarea **Nivel de negru** când se afișează un șablon de test.
- Dacă valoarea **Corectare geometrică** este foarte mare, este posibil să nu puteți ajusta **Nivel de negru** corect.
- Strălucirea și tonul pot diferi în zonele în care imaginile se suprapun și în alte zone, chiar după efectuarea ajustării pentru **Nivel de negru**.
- Dacă modificați setarea **Combinare margini**, setarea **Nivel de negru** revine la valoarea implicită.
- Disponibil numai atunci când cel puțin **marginea de sus**, **marginea de jos**, **marginea din stânga** și **marginea din dreapta** este setată la **Pornit** în setările **Combinare margini**.

1 Apăsați pe butonul [Menu], selectați meniul **Proiecție multiplă** și apăsați pe [Enter].

Articole utilizate frecvent	ID Proiector	Oprit
Imagine	Setare HDMI Out	Oprit
Semnal I/O	Alăturare	
Instalare	Corectare geometrică	Corectare punct
Ecran	Combinare margini	
Funcționare	Scalare	
Gestionare	Uniformitate culori	
Rețea	Mod iluminare	Normal
	Potrivire culori	
	Proiecție multiplă	RGBCMY
Memorie	Reset setări Proiecție multiplă	
Setări inițiale/toate	Memorie	
	Salvați memorie	
	Încărcați memorie	
	Redenumire memorie	
	Ștergeți memorie	
	Reset setări Memorie	
	Setări inițiale/toate	

2 Selectați **Nivel de negru** și apăsați pe [Enter].

- 3** Selectați **Ajustarea culorilor** și apăsați pe [Enter].
Zonele de ajustare sunt afișate în funcție de setarea **Combinare margini**.
- 4** Utilizați butoanele cu săgeți pentru a selecta suprafața pe care doriți să o ajustați, iar apoi apăsați pe [Enter].
Zona selectată este afișată în portocaliu.

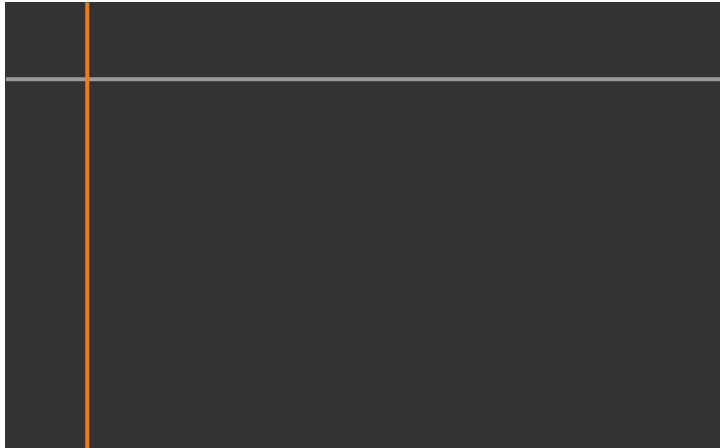

Când se suprapun mai multe ecrane, ajustați în funcție de zona cu cea mai mare suprapunere (zona cea mai strălucitoare). În ilustrația de mai jos, aliniați mai întâi (2) cu (1), apoi ajustați astfel încât (3) să se alinieze cu (2).

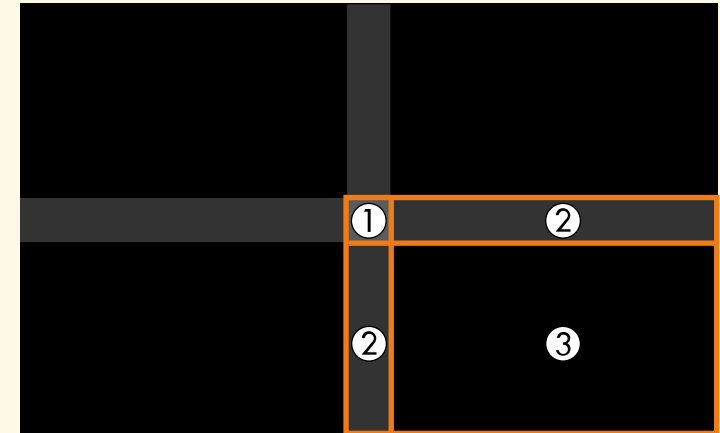

- 5** Ajustați tonul de negru.

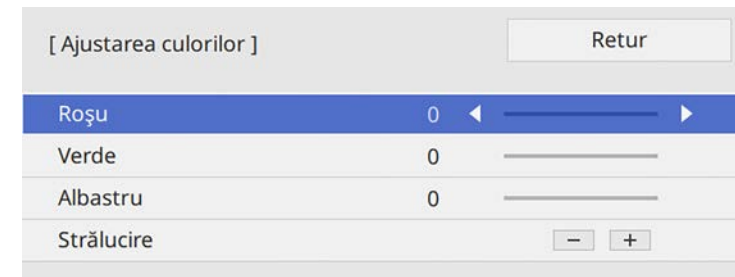

Puteți utiliza butoanele **Strălucire** pentru a ajusta valorile RGB în același timp.

- 6** Repetați pașii 4 și 5, după caz, pentru a ajusta suprafețele de ecran rămase.

- 7 După ce terminați, apăsați pe [Menu].

Modificarea zonei de ajustare a nivelului de negru

Dacă există zone în care culoarea nu corespunde după ajustarea setării **Nivel de negru**, le puteți ajusta manual.

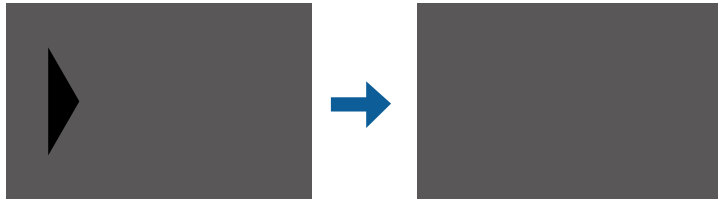

- 1 Selectați **Suprafață corecție** în setarea **Nivel de negru** și apăsați pe [Enter].
- 2 Selectați **Start ajustări** și apăsați pe [Enter].
Liniile de margine indică unde se afișează suprapunerile imaginilor. Liniile sunt afișate în funcție de setarea **Combinare margini**.
- 3 Folosiți butoanele cu săgeți pentru a selecta linia de margine pe care doriți să o reglați. Apoi apăsați pe [Enter].
Linia selectată este afișată în portocaliu.



- 4 Apăsați pe butoanele cu săgeți pentru a ajusta poziția liniei. Apoi apăsați pe [Enter].

- 5 Folosiți butoanele cu săgeți pentru a selecta punctul pe care doriți să îl mutați. Apoi apăsați pe [Enter].
Punctul selectat este afișat în portocaliu.

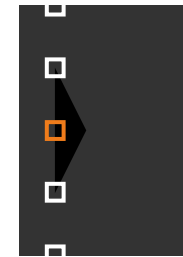

Puteți modifica numărul de puncte afișate utilizând setarea **Puncte**.

- 6 Folosiți butoanele cu săgeți pentru a deplasa punctul.
- 7 Pentru a continua să deplasați un alt punct, apăsați pe [Esc] și apoi repetați pașii 5 și 6.
- 8 Pentru a ajusta altă linie de margine, apăsați pe [Esc] până când se afișează ecranul ilustrat în pasul 3.
- 9 După ce terminați, apăsați pe [Menu].

Potrivirea culorilor din imagini

Puteți corela calitatea afișării a mai multor proiectoare așezate alăturat.

Înainte de a începe, porniți toate proiectoarele pentru a putea selecta setările de calitate a imaginii care corespund ecranului unic.

- 1** Apăsați pe butonul [Menu], selectați meniul **Proiecție multiplă** și apăsați pe [Enter].



- 2** Selectați **Potrivire culori** și apăsați pe [Enter].

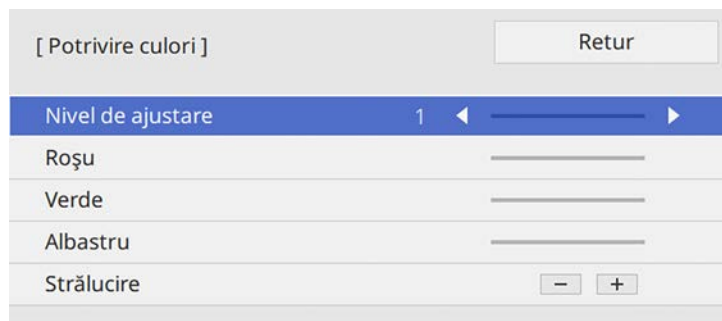

- 3** Setați **Nivel de ajustare** la 8.

- 4** Selectați **Strălucire** și ajustați valoarea.

- 5** Selectați **Roșu**, **Verde** sau **Albastru** și ajustați tonul de culoare, dacă este necesar.

- 6** Reveniți la meniul de nivel superior, selectați meniul **Funcționare** și apăsați pe [Enter].

- 7** Selectați **Control Strălucire Sursă de lumină** și apăsați pe [Enter].

- 8** Setați **Mod iluminare** la **Particularizat**.

- 9** Ajustați **Nivel de strălucire**.

- 10** Repetați pașii de la 1 la 5 de mai multe ori, de fiecare dată selectând pentru a ajusta nivelurile 7 până la 2 în același mod.

- 11** După ce terminați, apăsați pe [Menu].

Scalarea unei imagini

Puteți proiecta aceeași imagine de la mai multe proiectoare și utiliza funcția **Scalare** pentru a le decupa și combina într-o imagine mare, unită.

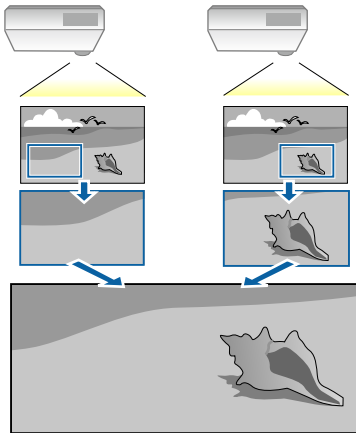

1 Inserați semnalul de imagine pentru a afișa imaginea.

2 Apăsați pe butonul [Menu], selectați meniul **Proiecție multiplă** și apăsați pe [Enter].

Articole utilizate frecvent	ID Proiector	Oprit
Imagine	Setare HDMI Out	Oprit
Semnal I/O	Alăturare	
Instalare	Corectare geometrică	Corectare punct
Ecran	Combinare margini	
Funcționare	Scalare	
Gestionare	Uniformitate culori	
Rețea	Mod iluminare	Normal
Proiecție multiplă	Potrivire culori	
Memorie	RGBCMY	
Setări inițiale/toate	Reset setări Proiecție multiplă	
	Memorie	
	Salvați memorie	
	Încărcați memorie	
	Redenumire memorie	
	Ștergeți memorie	
	Reset setări Memorie	
	Setări inițiale/toate	

3 Selectați **Scalare** și apăsați pe [Enter].

Veți vedea acest ecran:

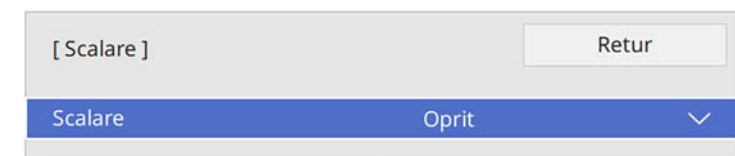

4 Selectați una dintre următoarele opțiuni și apăsați pe [Enter]:

- **Auto** pentru a seta automat poziția detaliului în funcție de **Setarea HDMI Out** și setările **Combinare margini**.
- **Manual** pentru a ajusta intervalul detaliului și a-l poziționa manual.

5 Selectați setarea **Mod scalare** și selectați una dintre aceste opțiuni:

- **Afișare zoom** pentru a menține formatul imaginii când o scalați.

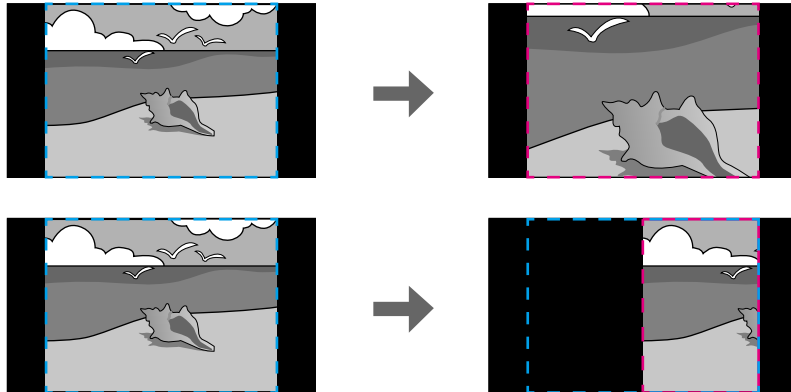

- **Afișare completă** pentru a ajusta imaginea la dimensiunea ecranului proiectorului când scalați imaginea.

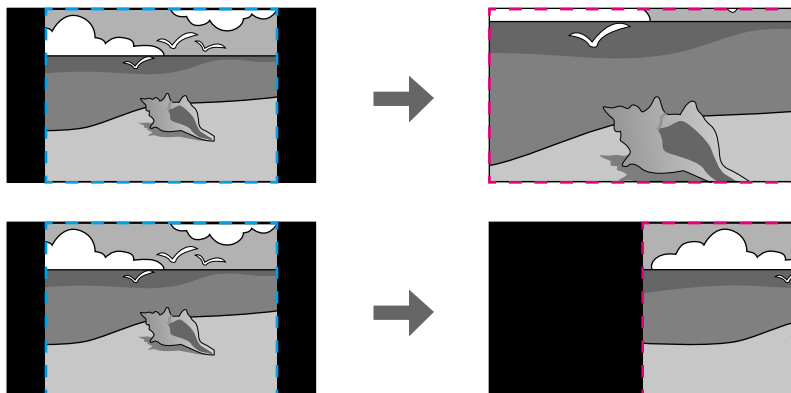

6 Dacă selectați **Manual**, selectați una sau mai multe dintre următoarele opțiuni de scalare și ajustați după cum considerați necesar:

- - sau +: pentru a scala imaginea simultan pe verticală și pe orizontală.
- **Scalare verticală** pentru a scala imaginea numai pe verticală.

- **Scalare orizontală** pentru a scala imaginea numai pe orizontală.

7 Selectați setarea **Ajustare detaliu** și utilizați butoanele cu săgeți pentru a regla coordonatele și dimensiunea fiecărei imagini când se afișează pe ecran.

8 Selectați **Interval detaliu** pentru a previzualiza zona detaliată pe care ați selectat-o.

9 După ce terminați, apăsați pe [Menu].

Puteți securiza proiectorul pentru a descuraja furtul sau a împiedica utilizarea neintenționată prin setarea următoarelor caracteristici de securitate.

- **Securizare prin parolă** – nu permite persoanelor care nu cunosc parola să utilizeze proiectorul și împiedică modificarea ecranului de pornire și a altor setări.

Această funcție acționează ca o funcție antifurt, deoarece proiectorul nu poate fi utilizat în cazul în care este furat, și vă permite să limitați numărul de persoane care pot utiliza proiectorul.

- **Securizare prin blocarea butoanelor** – blochează comandarea proiecteurului prin utilizarea butoanelor de pe panoul de control.

Această funcție este utilă la evenimente sau spectacole când doriți să dezactivați toate butoanele în timpul proiectiei, sau la școli unde doriți să limitați utilizarea butoanelor.

- **Cablu de securitate** – pentru fixarea fizică a proiecteurului într-un anumit loc.

» Linkuri corelate

- "Tipuri de securizare prin parolă" [p.129](#)
- "Blocarea butoanelor proiecteurului" [p.131](#)
- "Blocarea butoanelor telecomenzii" [p.132](#)
- "Instalarea unui cablu de securitate" [p.133](#)

Tipuri de securizare prin parolă

Puteți configura următoarele tipuri de securizare prin parolă utilizând o singură parolă partajată.

- **Protecție la pornire** împiedică utilizarea proiecteurului fără introducerea în prealabil a unei parole. Atunci când conectați cablul de alimentare și porniți proiectorul pentru prima dată, trebuie să introduceți parola corectă. Parola se aplică, de asemenea, pentru **Pornire directă** și **Pornire automată**.
- **Protecție meniu pentru Logo utilizator** împiedică orice persoană să schimbe ecranul personalizat afișat la pornirea proiectului sau la recepționarea semnalului de intrare. Ecranul personalizat descurajează furtul prin identificarea proprietarului proiecteurului.

- **Protecție meniu pentru Program** nu permite schimbarea setărilor de programare a proiecteurului.
- **Protecție meniu pentru Rețea** nu permite schimbarea setărilor de **Rețea** ale proiecteurului.

» Linkuri corelate

- "Setarea unei parole" [p.129](#)
- "Selectarea tipurilor de securizare prin parolă" [p.130](#)
- "Introducerea unei parole pentru utilizarea proiecteurului" [p.131](#)

Setarea unei parole

Pentru a utiliza securizarea prin parolă, trebuie să setați o parolă.



Parola implicită este setată la valoarea „0000”. Schimbați această parolă cu parola dorită.

1

Țineți apăsat butonul [Freeze] de pe telecomandă timp de aproximativ 5 secunde.

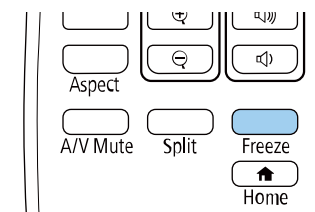

Se va afișa meniul de setări Protejat de parolă.



Dacă funcția Protejat de parolă este deja activată, trebuie să introduceți parola corectă pentru a se afișa meniul de setări Protejat de parolă.

2 Selectați **Parolă** și apăsați pe [Enter].

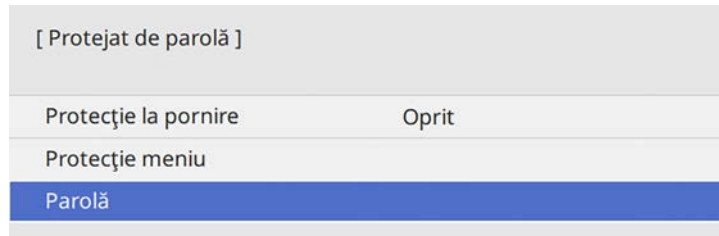

Veți vedea mesajul "Schimbați parola?".

3 Selectați **Da** și apăsați pe [Enter].

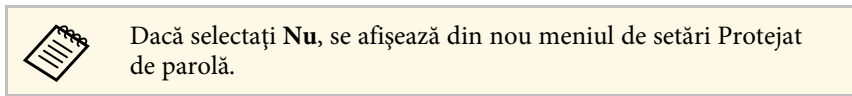

4 Țineți apăsat butonul [Num] de pe telecomandă și utilizați butoanele numerice pentru a seta o parolă din 4 cifre.

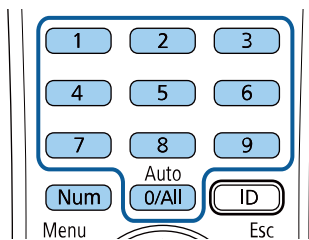

În timp ce este introdusă, parola apare ca ****. După ce introduceți a patra cifră, se afișează un mesaj de confirmare.

5 Introduceți din nou parola.

Veți vedea mesajul "Parolă acceptată". Dacă reintroduceți parola incorect, este afișat un mesaj care vă cere să reintroduceți parola.

6 Apăsați pe [Esc] pentru a reveni la meniu.

7 Notați parola și păstrați-o într-un loc sigur.

Selectarea tipurilor de securizare prin parolă

După ce setați o parolă, veți vedea acest meniu care vă permite să selectați tipurile de securizare prin parolă pe care doriți să le utilizați.

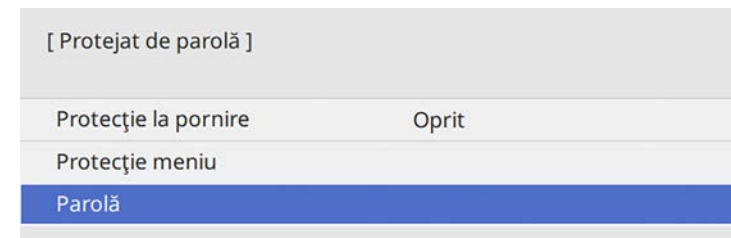

Dacă nu apare acest meniu, țineți apăsat butonul [Freeze] de pe telecomandă timp de 5 secunde până se afișează meniul.

- Pentru a împiedica utilizarea neautorizată a proiecteurului, setați opțiunea **Protecție la pornire la Pornit**.
- Pentru a împiedica modificările la setările proiecteurului, selectați setarea **Protecție meniu**, apăsați pe [Enter] și selectați opțiunea după cum este necesar.
- Pentru a împiedica modificările la ecranul Logo utilizator sau la setările de afișare corelate, setați opțiunea **Logo utilizator la Pornit**.
- Pentru a împiedica modificările la setările agendei proiecteurului, setați opțiunea **Program la Pornit**.
- Pentru a împiedica modificările la setările de rețea ale proiecteurului, setați opțiunea **Rețea la Pornit**.

Ca metodă suplimentară de descurajare a furtului, puteți lipi pe proiector o etichetă cu textul „Protejat prin parolă”.



Păstrați telecomanda într-un loc sigur; dacă o pierdeți, nu veți mai putea introduce parola.

Introducerea unei parole pentru utilizarea proiecteurului

Când se afișează ecranul pentru parolă, introduceți parola corectă.

[Parolă]

Introduceți parola.

Pentru mai multe informații consultați documentația dvs.

- 1 Țineți apăsat butonul [Num] de pe telecomandă și introduceți parola folosind butoanele numerice.

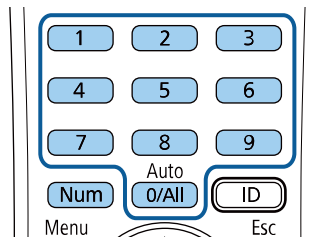

Ecranul pentru parolă se închide.

- 2 Dacă parola este incorectă, se afișează un mesaj și solicitarea de introducere din nou a parolei. Introduceți parola corectă pentru a continua.

Atenție

- Dacă s-a introdus de trei ori consecutiv o parolă incorectă, se afișează timp de aproximativ 5 minute mesajul "Funcționarea proiecteurului va fi blocată." și apoi proiectorul comută în modul Standby. În acest caz, deconectați cablul de alimentare de la priza electrică, apoi reintroduceți-l și reporniți proiectorul. Proiectorul va afișa din nou ecranul pentru introducerea parolei pentru a putea introduce parola corectă.
- Dacă ați uitat parola, rețineți numărul „Solicitați codul: xxxxx” care apare pe ecran și contactați Epson pentru asistență.
- În cazul în care continuați să repetați operația de mai sus și introduceți o parolă incorectă de 30 de ori la rând, se afișează mesajul "Funcționarea proiecteurului va fi blocată. Contactați Epson după cum se arată în documentația dvs." și proiectorul nu mai acceptă introducerea parolei. Contactați Epson pentru asistență.

Blocarea butoanelor proiecteurului

Puteți bloca butoanele de pe panoul de control pentru a împiedica orice persoană să utilizeze proiectorul. Proiectorul poate fi operat folosind telecomanda.

- 1** Apăsați pe butonul [Menu], selectați meniul **Gestionare** și apăsați pe [Enter].

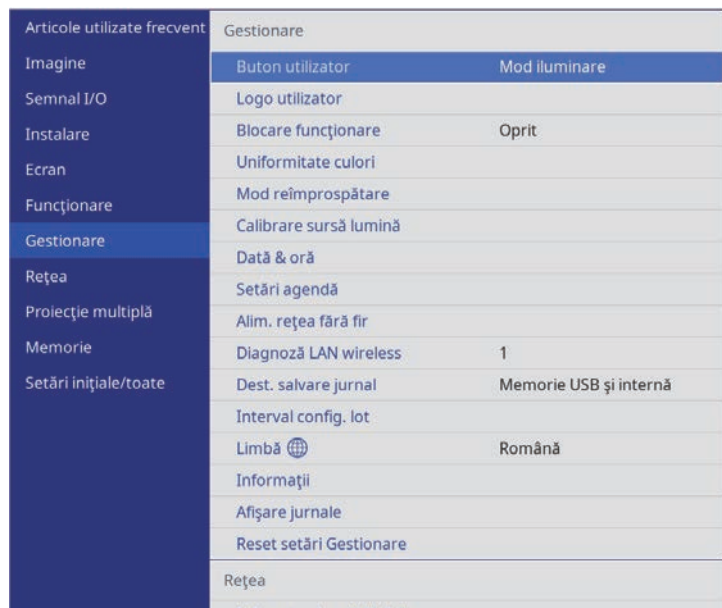

- 2** Selectați **Blocare funcționare** și apăsați pe [Enter].
- 3** Selectați una dintre următoarele tipuri de blocare și apăsați pe [Enter]:
- Pentru a bloca toate butoanele proiecteurului, selectați **Blocare totală**.
 - Pentru a bloca toate butoanele exceptând butonul de alimentare, selectați **Cu excepția Butonului de pornire/oprire**.

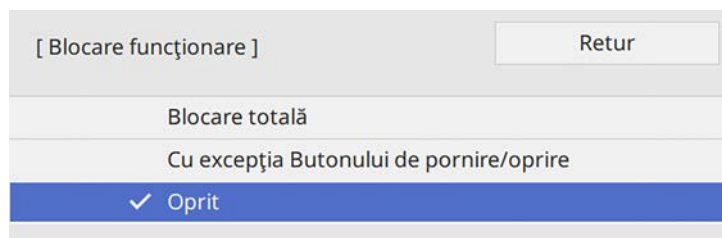

Se va afișa o solicitare de confirmare.

- 4** Selectați **Da** și apăsați pe [Enter].
Setarea **Blocare funcționare** își produce efectele.

» Linkuri corelate

- "Deblocarea butoanelor proiecteurului" [p.132](#)

Deblocarea butoanelor proiecteurului

Dacă butoanele proiecteurului au fost blocate, procedați astfel pentru a le debloca:

- Țineți apăsat butonul [Enter] de pe panoul de control timp de 7 secunde. Se afișează un mesaj și se anulează blocarea.
- Setăți opțiunea **Blocare funcționare** la **Oprit** în meniul **Funcționare** al proiecteurului.

Blocarea butoanelor telecomenzii

Puteți să blocați unele dintre butoanele telecomenzii.

Pentru a bloca butoanele telecomenzii afișate aici, apăsați lung pe butonul [Home] de pe telecomandă timp de 5 secunde.

Pentru a debloca butoanele, țineți apăsat din nou pe butonul [Home] timp de aproximativ 5 secunde.

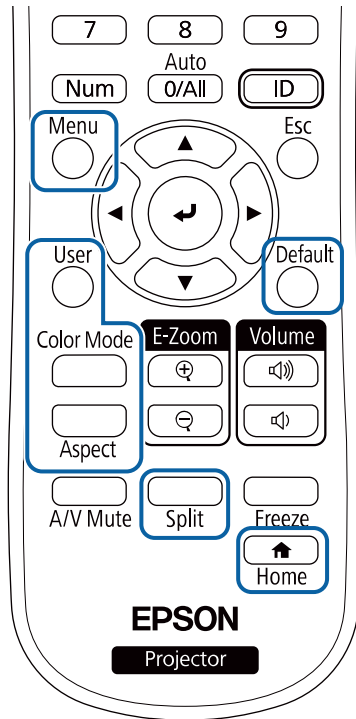

- Utilizați punctul de atașare a cablului de securitate de pe proiector pentru a atașa un cablu din fire metalice la un dispozitiv de prindere sau o piesă de mobilier grea din încăpere.

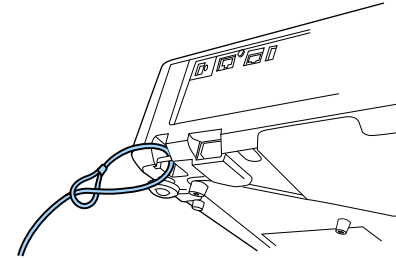

Instalarea unui cablu de securitate

Pentru a descuraja furtul, puteți instala pe proiector un cablu de securitate.

- Utilizați slotul de securitate de pe proiector pentru a atașa un sistem Microsaver Security System de la Kensington.



Pentru mai multe detalii despre sistemul Microsaver Security System, vizitați site-ul web Kensington.

<https://www.kensington.com/>

Utilizarea proiectorului într-o rețea

Urmați instrucțiunile din aceste secțiuni pentru a configura proiectorul pentru utilizare într-o rețea.

► Linkuri corelate

- "Proiecția într-o rețea prin cablu" [p.135](#)
- "Proiecția într-o rețea fără fir" [p.138](#)
- "Proiecția într-o rețea fără fir de pe un dispozitiv mobil (Screen Mirroring)" [p.151](#)
- "HTTP securizat" [p.156](#)
- "Partajare ecran" [p.158](#)

Puteți trimite imagini la proiector printr-o rețea prin cablu. Pentru aceasta, conectați proiectorul la rețea și apoi configurați proiectorul și computerul pentru proiecție în rețea.

După conectarea și configurarea proiectorului conform instrucțiunilor prezentate, descărcați și instalați Epson iProjection (Windows/Mac) de pe următorul site web.

epson.sn

Software-ul Epson iProjection configurează computerul pentru proiecție în rețea. De asemenea, vă permite să realizați întâlniri interactive prin proiectarea ecranelor computerului utilizatorului printr-o rețea. Pentru instrucțiuni, consultați *Ghid de utilizare Epson iProjection (Windows/Mac)*.

» Linkuri corelate

- "Conectarea la o rețea prin cablu" [p.135](#)
- "Selectarea setărilor de rețea prin cablu" [p.135](#)

Conectarea la o rețea prin cablu

Pentru a conecta proiectorul la o rețea locală (LAN) prin cablu, utilizați un cablu de rețea 100Base-TX sau 10Base-T. Pentru a asigura o transmisie corespunzătoare a datelor, utilizați un cablu ecranat din categoria 5 sau o categorie superioară.

1 Conectați un capăt al cablului de rețea la hubul, switch-ul sau routerul de rețea.

2 Conectați celălalt capăt al cablului la portul LAN al proiectorului.

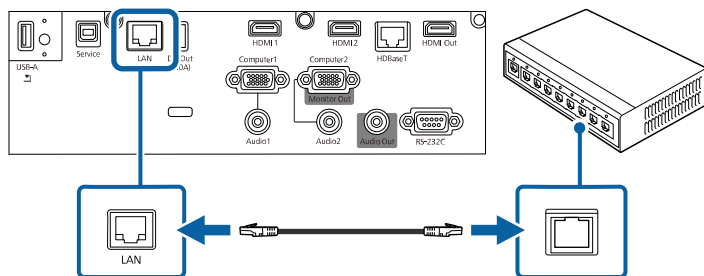

Selectarea setărilor de rețea prin cablu

Înainte de a putea proiecta imagini de pe computerele din rețea, trebuie să selectați setările de rețea pe proiector.



Asigurați-vă că ați conectat deja proiectorul la rețeaua prin cablu utilizând portul LAN.

1 Apăsați pe butonul [Menu], selectați meniul **Rețea** și apăsați pe [Enter].

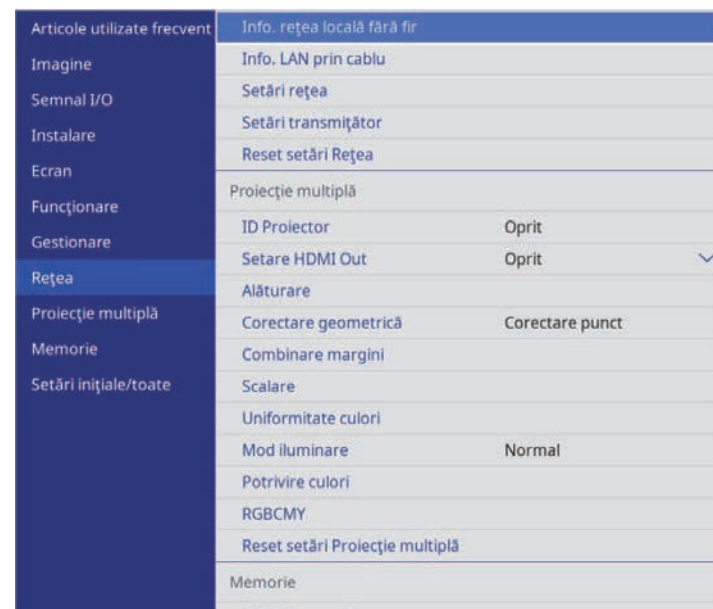

2 Selectați **Setări rețea** și apăsați pe [Enter].

3 Pentru a identifica proiectorul în rețea, selectați **Nume proiector** și introduceți un nume de până la 16 de caractere alfanumerice.

4 Setăți opțiunea **Interfață control prioritate la LAN prin cablu**.

5 Selectați meniul **LAN prin cablu** și apăsați pe [Enter].

[LAN prin cablu]	Retur
Setări IP	
Server DNS 1	0.0.0.0
Server DNS 2	0.0.0.0
IPv6	Oprit ▼
Afișare adresă IP	Pornit

6 Atribuiți setările IP necesare pentru rețea.

- Dacă rețeaua atribuie adrese automat, selectați **Setări IP** pentru a stabili setarea **DHCP** la **Pornit**.
- Dacă trebuie să setați manual adresa, selectați **Setări IP** pentru a seta opțiunea **DHCP** la **Oprit** și apoi introduceți valorile pentru setările **Adresă IP**, **Mască subrețea** și **Adresă Gateway** ale proiecteurului.

7 Pentru a nu permite afișarea adresei IP în ecranul de informații despre rețea, setați opțiunea **Afișare adresă IP** la **Oprit**.

8 Selectați meniul **Proiecție rețea** și apăsați pe [Enter].

[Proiecție rețea]	Retur
Cuvânt cheie proiector	Oprit
Epson iProjection	Pornit ▲
Afișaj SSID	Pornit
Afișare inf. LAN	Text și cod QR
Parolă moderator	
Selectarea afișării cuvântului cheie	Oprit
Screen Mirroring	Pornit ▲
Întrepr. conexiune	Pornit
Reglare performanțe	1 (Fin)
Ieșire imagine HDMI Out	Oprit
Info. Screen Mirroring	Pornit
Message Broadcasting	Oprit
Partajare ecran	Pornit ▲
Mod conectare	Cuvânt cheie activat

9 Activați setarea **Cuvânt cheie proiector** pentru a activa o parolă de securitate pentru a împiedica accesarea proiecteurului de către persoane care nu se află în aceeași încăpere cu proiectorul.



Când activați această setare, trebuie să introduceți un cuvânt-cheie randomizat afișat de pe un computer, utilizând Epson iProjection, pentru a accesa proiectorul și a partaja ecranul curent.

- 10** Setați opțiunea **Epson iProjection** la **Pornit**.

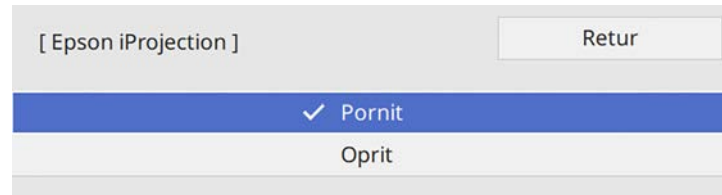

- 11** Selectați opțiunile după cum este necesar.

- **Afișare inf. LAN** – vă permite să setați formatul de afișare pentru informațiile de rețea ale proiecteurului.
- **Parolă moderator** – vă permite să introduceți o parolă numerică din patru cifre pentru accesarea proiecteurului ca moderator utilizând aplicația Epson iProjection. (Nu există o parolă setată în mod implicit.)
- **Selectarea afișării cuvântului cheie** vă dă posibilitatea să selectați dacă doriți să afișați un cuvânt cheie pentru proiector pe imaginea proiectată atunci când accesați proiectorul utilizând Epson iProjection.

- 12** După ce terminați selectarea setărilor, reveniți la ecranul **Setări rețea**, selectați **Setare** și urmați instrucțiunile de pe ecran pentru a salva setările și a ieși din meniuri.

- 13** Apăsați pe butonul [LAN] de pe telecomandă.

Setările pentru rețeaua prin cablu sunt finalizate atunci când vedeți adresa IP corectă în ecranul de informații despre rețea.

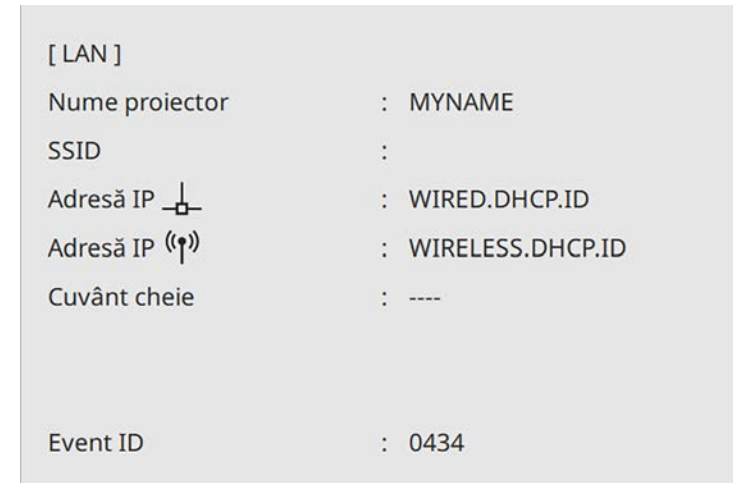

► Linkuri corelate

- "Utilizarea tastaturii afișate" [p.186](#)

Puteți trimite imagini la proiector printr-o rețea fără fir.

- Pentru aceasta, trebuie să instalați modulul LAN fără fir Epson și apoi să configurați proiectorul și calculatorul pentru proiecție fără fir (EB-L720U/EB-L520U).
- Unele modele au încorporate module LAN fără fir (EB-L735U/EB-L730U/EB-L635SU/EB-L630SU/EB-L630U/EB-L530U). Trebuie să configurați proiectorul și computerul pentru proiecție fără fir.

Puteți conecta proiectorul la rețeaua dvs. fără fir configurând manual conexiunea cu ajutorul meniurilor pentru **Rețea** ale proiectorului.

După configurarea proiectorului, descărcați și instalați software-ul de rețea de pe următorul site web.

epson.sn

Utilizați software-ul și documentația prezentate mai jos pentru a configura și controla proiecția fără fir.

- Software-ul Epson iProjection (Windows/Mac) vă permite să realizați întruniri interactive cu proiecții de ecrane de calculator ale unor utilizatori dintr-o rețea. Pentru instrucțiuni, consultați *Ghid de utilizare Epson iProjection (Windows/Mac)*.
- Aplicația Epson iProjection (pentru iOS/Android) vă permite să proiectați de pe dispozitive iOS sau Android. Puteți descărca gratuit aplicația Epson iProjection din App Store sau Google Play. Orice tarife suportate în timpul comunicării cu App Store sau Google Play cad în responsabilitatea clientului.
- Aplicația Epson iProjection (pentru Chromebook) vă permite să proiectați de pe dispozitive Chromebook. Puteți descărca software-ul Epson iProjection din Chrome Web Store. Orice tarife suportate în timpul comunicării cu Chrome Web Store cad în responsabilitatea clientului.

» Linkuri corelate

- "Instrucțiuni pentru lucrul în siguranță cu modulul LAN fără fir încorporat" [p.138](#)
- "Instalarea modulului LAN fără fir" [p.139](#)
- "Metode de conectare pentru proiecția într-o rețea fără fir" [p.139](#)
- "Selectarea manuală a setărilor de rețea fără fir" [p.140](#)

- "Configurarea securității pentru rețeaua fără fir pentru Modul Punct acces simplu" [p.144](#)
- "Configurarea securității pentru rețeaua fără fir pentru Modul infrastructură" [p.144](#)
- "Folosirea unui cod QR pentru conectarea la un dispozitiv mobil" [p.147](#)
- "Utilizarea unei chei USB pentru conectarea unui calculator Windows" [p.147](#)
- "Utilizarea sistemului de prezentare fără fir pentru conectarea computerelor Windows/Mac" [p.148](#)

Instrucțiuni pentru lucrul în siguranță cu modulul LAN fără fir încorporat

(EB-L735U/EB-L730U/EB-L635SU/EB-L630SU/EB-L630U/EB-L530U) Acest proiector conține module LAN fără fir încorporat. Asigurați-vă că urmați aceste instrucțiuni importante când utilizați conexiunea LAN fără fir.

Avertisment

- Nu utilizați dispozitivul în apropierea echipamentelor medicale, cum ar fi stimulatoarele cardiace. În plus, atunci când utilizați dispozitivul, asigurați-vă că nu există niciun echipament medical (cum ar fi stimulatoarele cardiace) în apropiere. Interferențele electromagnetice pot cauza anomalii de funcționare a echipamentelor medicale.
- Interferențele electromagnetice pot cauza echipamentul controlat automat să funcționeze necorespunzător ceea ce poate cauza un accident. Nu utilizați dispozitivul în apropierea oricărui echipament care este controlat automat, cum ar fi uși automate sau alarme de incendiu.

Atenție

Asigurați-vă că mențineți o distanță de cel puțin 20 de cm între dispozitiv și corp. În caz contrar, v-ar putea afecta sănătatea.

Instalarea modului LAN fără fir

Pentru a utiliza conexiunile wireless suplimentare (EB-L735U/EB-L730U/EB-L635SU/EB-L630SU/EB-L630U/EB-L530U) și pentru a utiliza proiectorul prin intermediul unei rețele wireless (EB-L720U/EB-L520U), instalați modul LAN fără fir Epson. Nu instalați niciun alt tip de modul LAN fără fir.

Atenție

Nu deconectați niciodată modulul când indicatorul luminos este albastru sau se aprinde intermitent ori sunteți în cursul unei proiecții fără fir. În caz contrar, puteți să deteriorați modulul sau să pierdeți date.



Indicatorul de pe modulul LAN fără fir nu funcționează. Verificați indicatorul LAN fără fir de pe proiector pentru a verifica starea rețelei LAN fără fir,

- 1 Utilizați o șurubelniță cu cap în cruce pentru a scoate șurubul care fixează capacul modului LAN fără fir.

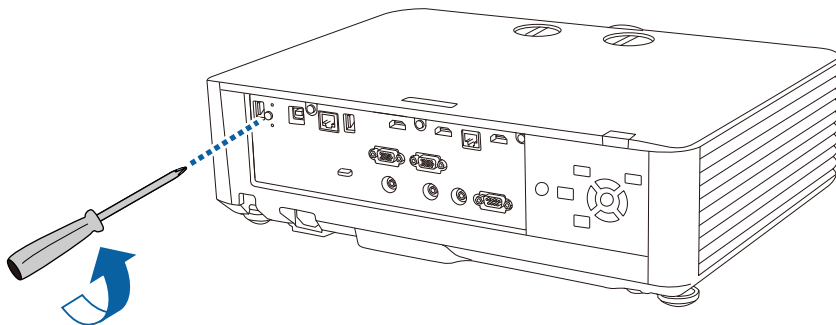

- 2 Conectați modulul LAN fără fir la portul USB-A.

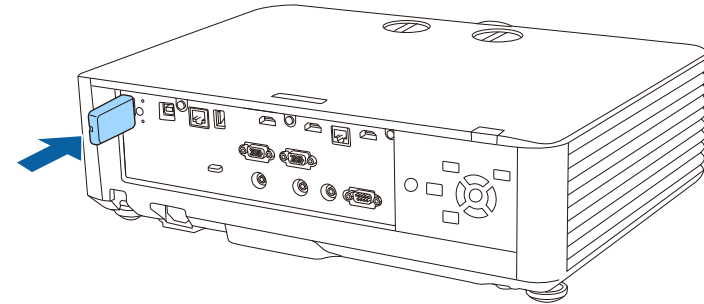

- 3 Atașați capacul modului LAN fără fir și fixați-l în poziție cu șurubul.

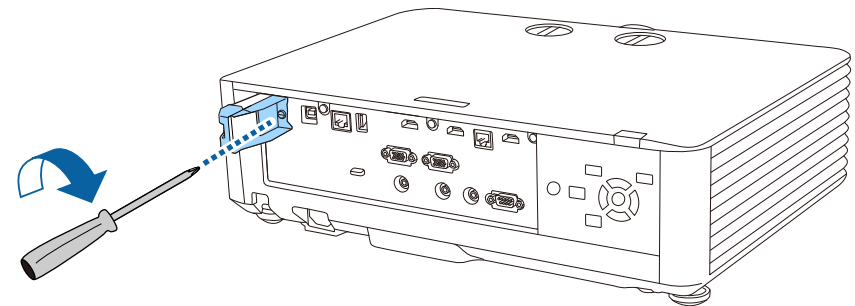

Metode de conectare pentru proiecția într-o rețea fără fir

Alegeți o conexiune potrivită pentru a conecta calculatorul și proiectorul printr-o rețea în funcție de mediul de rețea.

- Modul Punct de acces simplu vă permite să conectați direct telefoane inteligente, tablete și computere, utilizând proiectorul ca punct de acces. Când utilizați această metodă, conectați proiectorul utilizând **Modul Conectare**

rapidă al software-ului Epson iProjection sau utilizați Screen Mirroring sau utilizați sistemul opțional de prezentare fără fir.



Când monitorizați sau controlați proiectorul prin LAN wireless în modul standby, conectați proiectorul și computerul cu modul de infrastructură.

Proiectorul conține module LAN fără fir încorporate (EB-L735U/EB-L730U/EB-L635SU/EB-L630SU/EB-L630U/EB-L530U). Dacă instalați un modul LAN fără fir opțional suplimentar, puteți utiliza ambele metode de conectare concomitent. Când instalați modulul LAN fără fir, setați opțiunea **Punctul acces simplu** la **Pornit**.

☛ **Rețea > Setări rețea > Punctul acces simplu**

Selectarea manuală a setărilor de rețea fără fir

Înainte de a putea proiecta imagini din rețeaua fără fir, trebuie să selectați setările de rețea pentru proiector.

- Modul infrastructură vă permite să vă conectați la smartphone-uri, tablete sau computere prin intermediul unui punct de acces de rețea fără fir. Când utilizați această metodă, conectați proiectorul utilizând **Modul Conectare avansată** al software-ului Epson iProjection.

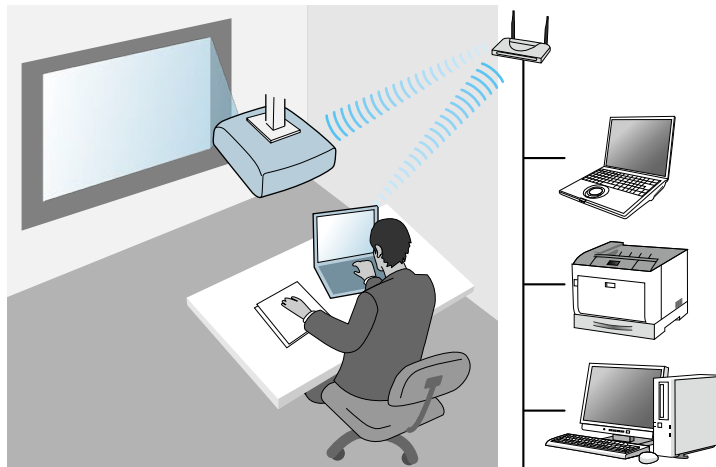

- 1** Apăsați pe butonul [Menu], selectați meniul **Gestionare** și apăsați pe [Enter].

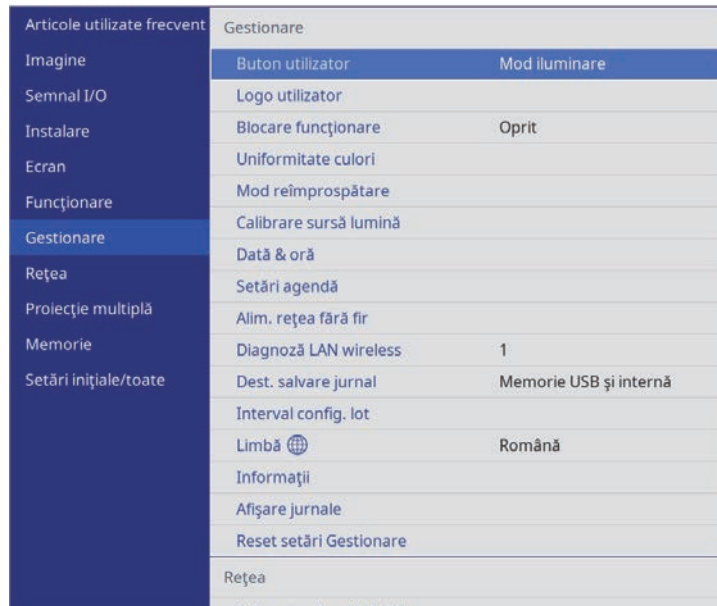

- 2** Setăți opțiunea **Alim. rețea fără fir** la **Pornit**.

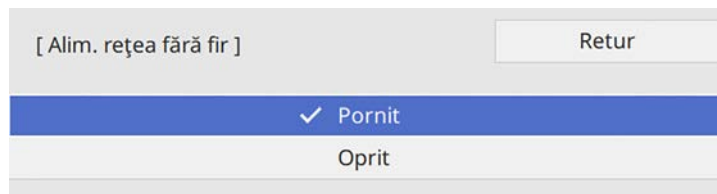

- 3** Selectați meniul **Rețea** și apăsați pe [Enter].

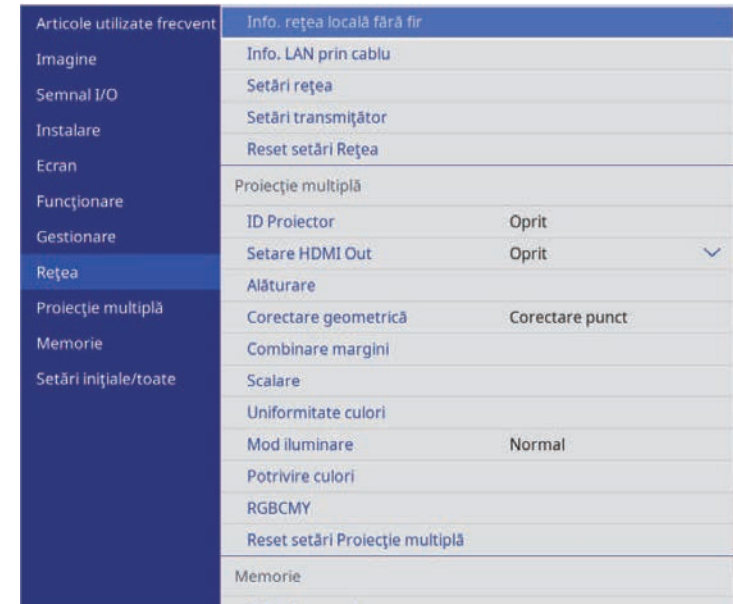

- 4** Selectați **Setări rețea** și apăsați pe [Enter].

- 5** Pentru a identifica proiectorul în rețea, selectați **Nume proiector** și introduceți un nume de până la 16 de caractere alfanumerice.

- 6** Setăți opțiunea **Interfață control prioritate** la **Rețea locală fără fir**.

- 7** Selectați metoda de conectare.

- Pentru modul Punct de acces simplu, setați opțiunea **Punctul acces simplu** la **Pornit** și treceți la pasul 12.
- Pentru modul infrastructură, setați opțiunea **Punctul acces simplu** la **Oprit** și treceți la pasul următor.
- Dacă ați instalat modul LAN fără fir opțional și doriți să utilizați ambele metode de conectare concomitent, setați opțiunea **Punctul acces simplu** la **Pornit** și treceți la pasul următor

(EB-L735U/EB-L730U/EB-L635SU/EB-L630SU/EB-L630U/EB-L530U).

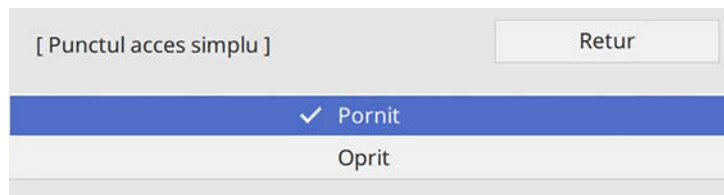

8 Selectați meniul **Rețea locală fără fir** și apăsați pe [Enter].

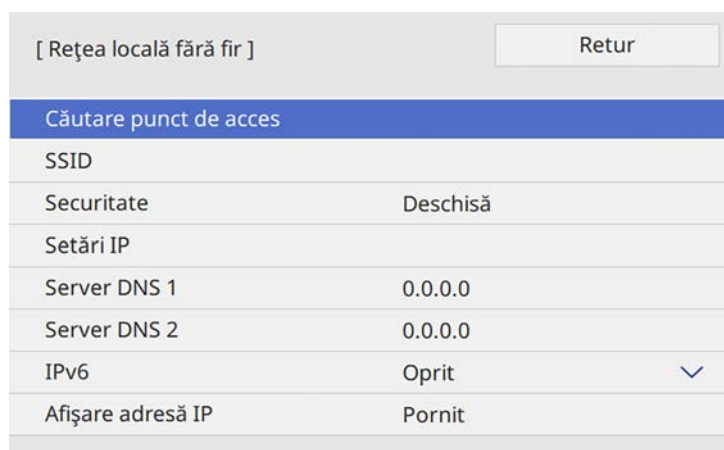

Proiectorul începe să caute puncte de acces.



De asemenea, puteți căuta puncte de acces utilizând manual setarea **Căutare punct de acces**.

9 Selectați punctul de acces la care doriți să vă conectați.



Dacă este necesar să alocați manual identificatorul SSID, selectați **SSID** pentru a introduce identificatorul SSID.

10 Atribuiți setările IP necesare pentru rețea.

- Dacă rețeaua atribuie adrese automat, selectați **Setări IP** pentru a stabili setarea **DHCP** la **Pornit**.
- Dacă trebuie să setați manual adresa, selectați **Setări IP** pentru a seta opțiunea **DHCP** la **Oprit** și apoi introduceți valorile pentru setările **Adresă IP**, **Mască subrețea** și **Adresă Gateway** ale proiectorului.

11 Pentru a nu permite afișarea adresei IP în ecranul de informații despre rețea, setați opțiunea **Afișare adresă IP** la **Oprit**.

12 Selectați meniul **Proiecție rețea** și apăsați pe [Enter].

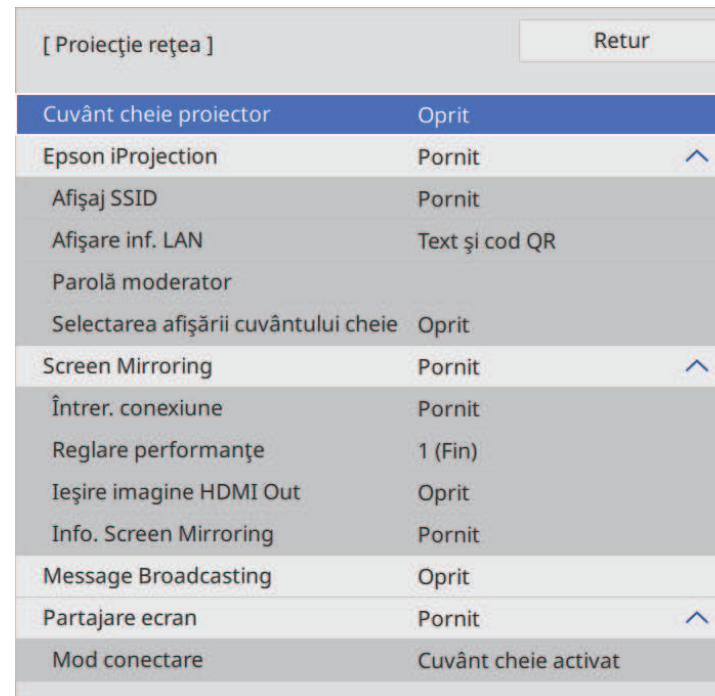

- 13** Activați setarea **Cuvânt cheie proiector** pentru a activa o parolă de securitate pentru a împiedica accesarea proiectorului de către persoane care nu se află în aceeași încăpere cu proiectorul.



Când activați această setare, trebuie să introduceți un cuvânt-cheie randomizat afișat de pe un computer, utilizând Epson iProjection, pentru a accesa proiectorul și a partaja ecranul curent.

- 14** Setați opțiunea **Epson iProjection** la **Pornit**.

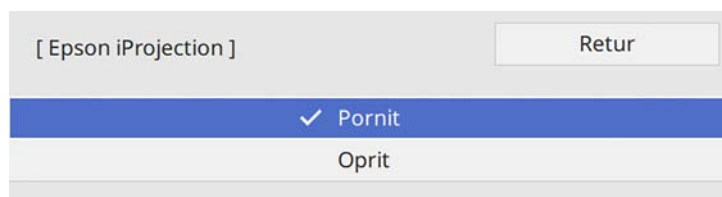

- 15** Selectați opțiunile după cum este necesar.

- **Afișaj SSID** vă permite să selectați dacă să afișați SSID-ul proiectorului pe ecranul de informații despre rețea și pe ecranul principal.
- **Afișare inf. LAN** – vă permite să setați formatul de afișare pentru informațiile de rețea ale proiectorului.
- **Parolă moderator** – vă permite să introduceți o parolă numerică din patru cifre pentru accesarea proiectorului ca moderator utilizând aplicația Epson iProjection. (Nu există o parolă setată în mod implicit.)
- **Selectarea afișării cuvântului cheie** vă dă posibilitatea să selectați dacă doriți să afișați un cuvânt cheie pentru proiector pe imaginea proiectată atunci când accesați proiectorul utilizând Epson iProjection.

- 16** După ce terminați selectarea setărilor, reveniți la ecranul **Setări rețea**, selectați **Setare** și urmați instrucțiunile de pe ecran pentru a salva setările și a ieși din meniuri.

- 17** Apăsați pe butonul [LAN] de pe telecomandă. Setările pentru rețeaua fără fir sunt finalizate atunci când vedeți adresa IP corectă în ecranul de informații despre rețea.

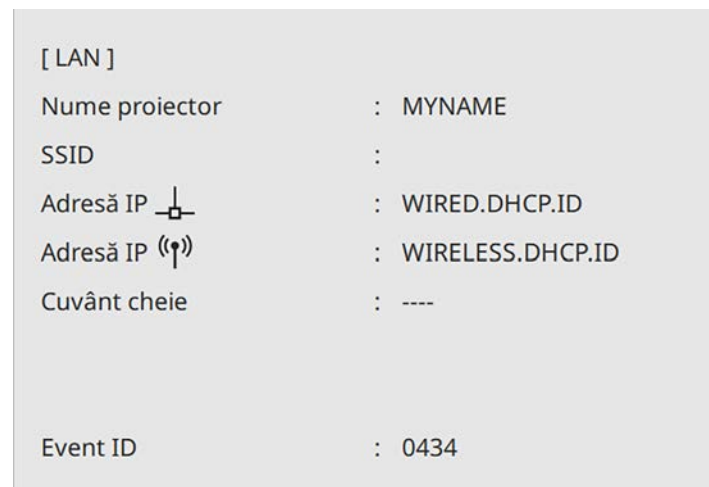

După ce terminați efectuarea setărilor de conectivitate fără fir pentru proiector, trebuie să selectați rețeaua fără fir pe calculator. Apoi, porniți software-ul de rețea pentru a trimite imagini către proiector prin intermediul unei rețele fără fir.

► Linkuri corelate

- "Selectarea setărilor de rețea fără fir în Windows" [p.143](#)
- "Selectarea setărilor de rețea fără fir în Mac" [p.144](#)
- "Utilizarea tastaturii afișate" [p.186](#)

Selectarea setărilor de rețea fără fir în Windows

Înainte de a conecta proiectorul, selectați pe calculator rețeaua fără fir corectă.

- 1** Pentru a accesa utilitarul pentru conectivitate fără fir, faceți clic pe pictograma de rețea din bara de activități Windows.

2 Atunci când realizați conectarea la dispozitive printr-un punct de acces de rețea fără fir, asigurați-vă că funcția Wi-Fi este activată și selectați denumirea rețelei (SSID) la care se conectează proiectorul.

3 Faceți clic pe **Conectare**.

Selectarea setărilor de rețea fără fir în Mac

Înainte de a conecta proiectorul, selectați în Mac rețeaua fără fir corectă.

1 Faceți clic pe pictograma Wi-Fi în bara de meniuri din partea de sus a ecranului.

2 Atunci când realizați conectarea la dispozitive printr-un punct de acces de rețea fără fir, asigurați-vă că funcția Wi-Fi este activată și selectați denumirea rețelei (SSID) la care se conectează proiectorul.

Configurarea securității pentru rețeaua fără fir pentru Modul Punct acces simplu

Puteți trimite configura securitatea pentru proiector care va fi utilizată într-o rețea fără fir cu modul punct de acces simplu. Puteți utiliza securitatea WPA2-PSK.



Contactați administratorul rețelei pentru indicații privind introducerea informațiilor corecte.

1 Apăsați pe butonul [Menu], selectați meniul **Rețea** și apăsați pe [Enter].

2 Selectați **Setări rețea** și apăsați pe [Enter].

3 Selectați **Frază de acces**, apăsați pe [Enter] și introduceți o frază de acces care conține între 8 și 63 de caractere.

[Frază de acces]

1	2	3	4	5	6	7	8	9	0	!	"	#	\$
a	b	c	d	e	f	g	h	i	j	%	&	'	,
k	l	m	n	o	p	q	r	s	t	*	+	()
u	v	w	x	y	z	@	.	Space	/	:	SYM2		
A/a										←	→	⊗	

OK Cancel

4 După ce terminați introducerea unei fraze de acces, reveniți la ecranul **Setări rețea**, selectați **Setare** și urmați instrucțiunile de pe ecran pentru a salva setările și a ieși din meniuri.

Configurarea securității pentru rețeaua fără fir pentru Modul infrastructură

Puteți trimite configura securitatea pentru proiector care va fi utilizată într-o rețea fără fir cu modul infrastructură. Configurați unul dintre următoarele tipuri de securitate pentru a se corela cu setările utilizate în rețea:

- Securitate WPA3-PSK
- Securitate WPA2/WPA3-PSK
- Securitate WPA3-EAP
- Securitate WPA2/WPA3-EAP



Contactați administratorul rețelei pentru indicații privind introducerea informațiilor corecte.

- 1** Dacă doriți să configurați securitatea WPA3-EAP sau WPA2/WPA3-EAP, asigurați-vă că fișierul certificatului dvs. digital este compatibil cu tipul de înregistrare a proiectorului și că este plasat direct pe dispozitivul de stocare USB.
- 2** Apăsați pe butonul [Menu], selectați meniul **Rețea** și apăsați pe [Enter].
- 3** Selectați **Setări rețea** și apăsați pe [Enter].
- 4** Selectați meniul **Rețea locală fără fir** și apăsați pe [Enter].

[Rețea locală fără fir]		Retur
Căutare punct de acces		
SSID		
Securitate	Deschisă	
Setări IP		
Server DNS 1	0.0.0.0	
Server DNS 2	0.0.0.0	
IPv6	Oprit	▼
Afișare adresă IP	Pornit	

- 5** Selectați meniul **Securitate** și apăsați pe [Enter].

- 6** Selectați setările de securitate pentru corelare cu setările de rețea.

[Securitate]	Retur
WPA2/WPA3-PSK	
WPA2/WPA3-EAP	
WPA3-PSK	
WPA3-EAP	
✓ Deschisă	

- 7** În funcție de securitatea aleasă, efectuați una din următoarele acțiuni.

- **WPA3-PSK** sau **WPA2/WPA3-PSK**: Selectați **Frază de acces**, apăsați pe [Enter] și introduceți o frază de acces care conține între 8 și 63 de caractere. Apoi treceți la pasul 16.
- **WPA3-EAP** sau **WPA2/WPA3-EAP**: Selectați **Tip EAP** și apăsați pe [Enter].

- 8** Selectați protocolul pentru autentificare drept setarea **Tip EAP**.

[Tip EAP]	Retur
✓ PEAP	
PEAP-TLS	
EAP-TLS	
EAP-FAST	

- 9** Pentru a vă importa certificatul, selectați tipul certificatului și apăsați pe [Enter].

- **Certificat client** pentru tipul **PEAP-TLS** sau **EAP-TLS**
- **Certificat CA** pentru toate tipurile EAP



De asemenea, puteți înregistra certificate digitale utilizând browserul web. Cu toate acestea, asigurați-vă că vă înregistrați o singură dată, în caz contrar riscând ca certificatul să nu fie instalat corect.

- 10** Selectați **Salvare** și apăsați pe [Enter].
- 11** Urmați instrucțiunile de pe ecran pentru a conecta un dispozitiv de stocare USB la portul USB-A al proiecteurului.
- 12** Apăsați pe [Enter] pentru a afișa lista de certificate.
- 13** Selectați certificatul de importat utilizând lista afișată.
Se va afișa un mesaj solicitându-vă să introduceți parola pentru certificat.
- 14** Introduceți o parolă și apăsați pe [Enter].
Certificatul este importat și apare un mesaj de finalizare.
- 15** Selectați setările EAP după cum este necesar.
 - **Nume utilizator** vă permite să introduceți un nume de utilizator format din maxim 64 de caractere alfanumerice. La importul unui certificat client, numele pe care a fost emis certificatul este setat automat.
 - **Parolă** vă permite să introduceți o parolă formată din maxim 64 de caractere alfanumerice atunci când se utilizează tipul **PEAP** sau **EAP-FAST**.
 - **Verificare certificat server** vă permite să selectați dacă se verifică sau nu certificatul serverului atunci când este setat un certificat CA.
 - **Nume server Radius** vă permite să introduceți numele serverului de verificat.
- 16** După ce terminați efectuarea setărilor, reveniți la ecranul **Setări rețea**, selectați **Setare** și urmați instrucțiunile de pe ecran pentru a salva setările și a ieși din meniuri.

» Linkuri corelate

- "Certificate client și CA suportate" [p.146](#)
- "Înregistrarea certificatelor digitale de la un browser web" [p.172](#)

Certificate client și CA suportate

Puteți înregistra aceste tipuri de certificate digitale.

Certificat client (PEAP-TLS/EAP-TLS)

Specificație	Descriere
Format	PKCS#12
Extensie	PFX, P12
Criptare	RSA
Hașurări	MD5/SHA-1/SHA-256/SHA-384/SHA-512
Lungime cheie	512/1024/2048/4096 biți
Parolă	Până la 64 de caractere alfanumerice; obligatoriu

Certificat CA (PEAP/PEAP-TLS/EAP-TLS/EAP-FAST)

Specificație	Descriere
Format	X509v3
Extensie	DER/CER/PEM
Criptare	RSA
Hașurări	MD5/SHA-1/SHA-256/SHA-384/SHA-512
Lungime cheie	512/1024/2048/4096 biți
Codificare	BASE64/Binary

Folosirea unui cod QR pentru conectarea la un dispozitiv mobil

După efectuarea pe proiector a setărilor pentru rețeaua fără fir, puteți să afișați un cod QR pe ecran și puteți utiliza acest cod pentru a conecta un dispozitiv mobil prin intermediul aplicației Epson iProjection (pentru iOS/Android).



- Asigurați-vă că ați instalat cea mai recentă versiune a aplicației Epson iProjection pe dispozitivul dvs.
- Puteți descărca gratuit aplicația Epson iProjection din App Store sau Google Play. Orice tarife suportate în timpul comunicării cu App Store sau Google Play cad în responsabilitatea clientului.
- Atunci când utilizați Epson iProjection în modul de conectare Rapid, vă recomandăm să efectuați setări de securitate.
- Setări opțiunea **Afișare Ghid de conectare** la **Oprit** în meniul **Rețea** al proiectorului.
 ● **Rețea > Setări transmisiător > Afișare Ghid de conectare**

- 1** Apăsați pe butonul [LAN] de pe telecomandă.
Se afișează codul QR pe suprafața proiectată.



- Dacă nu vedeți codul QR, configurați setarea **Afișare inf. LAN** la **Text și cod QR** în meniul **Rețea** al proiectorului.
 ● **Rețea > Setări rețea > Proiecție rețea > Epson iProjection > Afișare inf. LAN**
- Pentru a ascunde codul QR, apăsați pe [Esc].
- Când codul QR este ascuns, apăsați pe [Enter] pentru a afișa codul.

- 2** Porniți aplicația Epson iProjection pe dispozitivul dvs. mobil.
- 3** Citiți codul QR proiectat folosind Epson iProjection pentru a efectua conectarea la proiector.



Pentru a citi în mod corect codul QR, asigurați-vă că vă aflați paralel cu ecranul și că țineți dispozitivul suficient de aproape de codul proiectat, pentru ca acest cod să se încadreze în vizorul cititorului de coduri QR al dispozitivului mobil. Dacă vă aflați prea departe de ecran, este posibil să nu puteți citi codul.

La stabilirea unei conexiuni, selectați meniul **Contents** din  și selectați fișierul pe care doriți să îl proiectați.

Utilizarea unei chei USB pentru conectarea unui calculator Windows

Vă puteți configura unitatea flash USB drept cheie USB pentru a conecta rapid proiectorul la un computer Windows care suportă o rețea locală fără fir. După crearea cheii USB, puteți proiecta repede imagini de la proiectorul din rețea.

- 1** Configurați cheia USB folosind **Instrument configurare cheie USB** al software-ului Epson iProjection (pentru Windows/Mac).



Pentru instrucțiuni, consultați *Ghid de utilizare Epson iProjection (Windows/Mac)*.

- 2** Asigurați-vă că modulul LAN fără fir este instalat sau încorporat în proiectorul dvs.
- 3** Porniți proiectorul.
- 4** Apăsați pe butonul [LAN] de pe telecomandă.
Veți vedea ecranul cu informații despre rețea. Verificați dacă se afișează SSID și adresa IP.
- 5** Scoateți modulul LAN fără fir din portul USB-A al proiectorului (dacă este instalat) și introduceți cheia USB în același port.

Veți vedea un mesaj proiectat, conform căruia actualizarea informațiilor rețelei este finalizată.

- 6 Scoateți cheia USB.
Dacă proiectorul dvs. are nevoie de modulul LAN fără fir, reintroduceți modul LAN fără fir în proiector.

- 7 Conectați cheia USB la un port USB al calculatorului.

- 8 Urmați instrucțiunile de pe ecran pentru a instala aplicația necesară.



- Dacă se afișează mesajul Paravan de protecție Windows, faceți clic pe **Da** pentru a dezactiva paravanul de protecție.
- Trebuie să aveți autoritate de administrator pentru a instala software-ul.
- Dacă aplicația nu este instalată automat, faceți dublu clic pe **MPPLaunch.exe** în cheia USB.

După câteva minute, proiectorul afișează imaginea calculatorului.

- 9 După ce terminați proiecția fără fir, selectați opțiunea **Eliminare în siguranță a unui dispozitiv hardware** din bara de acțiuni Windows, apoi deconectați cheia USB de la calculator.



Este posibil să trebuiască să reporniți calculatorul pentru a reactiva conexiunea LAN fără fir.

» Linkuri corelate

- "Obținerea celei mai recente versiuni a documentelor" [p.10](#)

Utilizarea sistemului de prezentare fără fir pentru conectarea computerelor Windows/Mac

Puteți utiliza sistemul opțional de prezentare fără fir pentru a conecta rapid proiectorul la un computer și pentru a vă proiecta imaginea. Sistemul dvs. de prezentare fără fir (ELPWP10) include două transmițătoare fără fir (ELPWT01) și un modul LAN fără fir (ELPAP11).

Consultați *Epson Wireless Presentation System User's Guide* pentru detalii.

» Linkuri corelate

- "Configurarea Sistemului de prezentare fără fir pentru prima dată" [p.148](#)
- "Proiecția cu sistemul de prezentare fără fir" [p.150](#)

Configurarea Sistemului de prezentare fără fir pentru prima dată

Prima dată când începeți să utilizați sistemul de prezentare fără fir, trebuie să faceți pregătiri cum ar fi asocierea transmițătoarelor fără fir cu proiectorul.



- Selectați setările de rețea pentru proiector înainte de asociere.
- Trebuie să asociați din nou transmițătoarele fără fir atunci când modificați **Nume proiector** sau **Frază de acces** din meniul **Setări rețea**.
- De asemenea, puteți asocia transmițătoarele fără fir de la computer, utilizând software-ul Epson Wireless Transmitter Settings. Consultați *Epson Wireless Transmitter Settings Operation Guide* pentru detalii.
- Puteți descărca software-ul și manualele necesare de pe următorul site web: epson.sn

- 1 Porniți proiectorul.

2 Conectați transmițătorul wireless la portul USB-A al proiectoarei.

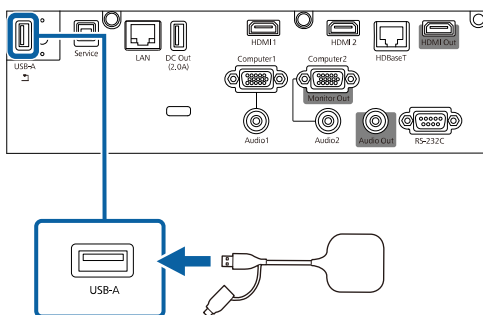

Informațiile de rețea sunt scrise și se afișează un mesaj de finalizare. Poate dura ceva timp pentru a finaliza asocierea.

⚠️ Atenție

Nu deconectați cablul de alimentare sau unitatea transmițătorul wireless de la proiector în timpul scrierii informațiilor din rețea. Dacă deconectați cablul de alimentare sau transmițătorul wireless, este posibil ca proiectorul să nu pornească normal. Asigurați-vă că mesajul de finalizare este afișat înainte de a deconecta transmițătorul fără fir.

3 Conectați celelalte transmițătoare fără fir dacă doriți să continuați asocierea.

4 Selectați **Da** pentru a seta **Afișare Ghid de conectare** la **Pornit**, dacă este necesar.



- Recomandăm să selectați **Da**. Data viitoare când porniți proiectorul și nu există semnal, este afișat ghidul de conectare pentru transmițătorul fără fir (Epson Wireless Presentation).
- Mesajul care vă solicită să setați **Afișare Ghid de conectare** la **Pornit** este afișat când **Afișare Ghid de conectare** este setat la **Oprit** și **Redare conținut** este setat la **Oprit**.
- Puteți schimba afișare ghid de conectare din meniul **Rețea** al proiectoarei.
 ➔ **Rețea > Setări transmițător > Afișare Ghid de conectare**

5 Scoateți transmițătorul wireless din proiector și introduceți modulul LAN fără fir în același port utilizat pentru transmițător.

6 Apăsați pe butonul [Menu] de pe panoul de control sau telecomandă.

7 Asigurați-vă că **Alim. rețea fără fir** este setat la **Pornit** în meniul **Gestionare** al proiectoarei și că **Punctul acces simplu** este setat la **Pornit** în meniul **Setări rețea** al proiectoarei.

Recomandăm să opriți și apoi să porniți din nou proiectorul pentru a activa afișarea ghidului de conectare.



- Dacă setați opțiunea **Pornire automată** la **Pornit** în meniul **Rețea** al proiectoarei, puteți porni proiectorul chiar dacă acesta este în modul standby (atunci când alimentarea este oprită).
- ➔ **Rețea > Setări transmițător > Pornire automată**

» Linkuri corelate

- "Setările de rețea pentru proiector - meniul Rețea" [p.204](#)
- "Instalarea modulului LAN fără fir" [p.139](#)
- "Selectarea manuală a setărilor de rețea fără fir" [p.140](#)
- "Configurarea securității pentru rețeaua fără fir pentru Modul Punct acces simplu" [p.144](#)

Proiectarea cu sistemul de prezentare fără fir

Puteți utiliza transmițătorul fără fir asociat pentru a stabili rapid o conexiune directă între proiector (receptor) și computerele Windows/Mac și pentru a proiecta cu ușurință imaginile.



Asigurați-vă că modulul LAN fără fir este instalat în proiector.

- 1** Porniți proiectorul.
- 2** Conectați transmițătorul wireless la un port USB de pe computer.
- 3** Proiectați conținutul cu software-ul Epson Wireless Presentation din transmițătorul fără fir. Consultați *Epson Wireless Presentation System User's Guide* pentru detalii.

» Linkuri corelate

- "Instalarea modulului LAN fără fir" [p.139](#)

Puteți trimite imagini către proiector de pe dispozitive mobile, cum ar fi laptopuri, telefoane smartphone și tablete utilizând tehnologia Miracast.

Puteți conecta simultan două dispozitive care utilizează tehnologia Miracast. Proiectorul detectează sursele de intrare ca Screen Mirroring1 și Screen Mirroring2. Trebuie să setați opțiunea **Întrepr. conexiune** la **Oprit**.

☛ **Rețea > Setări rețea > Proiecție rețea > Screen Mirroring > Întrepr. conexiune**

Dacă dispozitivul dvs. suportă tehnologia Miracast, nu este necesar să instalați niciun software suplimentar. La utilizarea unui calculator Windows, asigurați-vă că aveți la dispoziție adaptorul necesar pentru conexiunea Miracast.

Rețineți următoarele limitări la utilizarea caracteristicilor Screen Mirroring.

- Nu puteți reda o imagine întreșută.
- Nu puteți reda audio multicanal prin 3ch (canal 3).
- Este posibil să nu puteți proiecta imagini în funcție de rezoluție și rata de cadru.
- Nu puteți reda video 3D.
- Este posibil să nu puteți vizualiza conținuturi protejate prin legea drepturilor de autor printr-o conexiune Miracast, în funcție de dispozitiv.
- Nu modificați setările proiectorului **Screen Mirroring** în timpul proiecției prin Screen Mirroring. Prin aceasta puteți provoca deconectarea proiectorului, iar reconecta poate dura un timp.

☛ **Rețea > Setări rețea > Proiecție rețea > Screen Mirroring**

- Nu opriți proiectorul direct de la întrerupător în timpul proiecției prin Screen Mirroring.



Dispozitivele mobile cu sistem de operare Android sau Windows 8.1 sau alte versiuni ulterioare suportă în principal Miracast. Suportul pentru Miracast variază în funcție de dispozitivul mobil. Consultați manualul dispozitivului mobil pentru detalii.

» Linkuri corelate

- "Selectarea setărilor pentru funcția Screen Mirroring" [p.151](#)
- "Conectarea utilizând Screen Mirroring cu funcția Miracast" [p.153](#)
- "Conectarea prin caracteristica Screen Mirroring în Windows 10" [p.154](#)

- "Conectarea prin caracteristica Screen Mirroring în Windows 8.1" [p.154](#)

Selectarea setărilor pentru funcția Screen Mirroring

Trebuie să selectați setările **Screen Mirroring** pentru proiector pentru proiecții de imagini de pe dispozitivul dvs. mobil.



Dacă utilizați Windows 10, puteți transmite imaginile utilizând următoarele conexiuni:

- Transmiterea imaginilor de la dispozitiv direct la proiector
- Transmiterea imaginilor prin rețeaua locală

Când transmiteți imaginile prin rețeaua locală, conexiunea este mai stabilă și mai securizată. Efectuați unul dintre pașii următori pentru a conecta proiectorul la o rețea locală.

- Conectați un cablu LAN.
- Selectați setarea **Rețea locală fără fir** pentru a vă conecta la punct de acces fără fir.

Pentru a vă conecta la punctul de acces fără fir, trebuie să instalați modulul LAN fără fir opțional.

1 Apăsați pe butonul [Menu], selectați meniul **Gestionare** și apăsați pe [Enter].

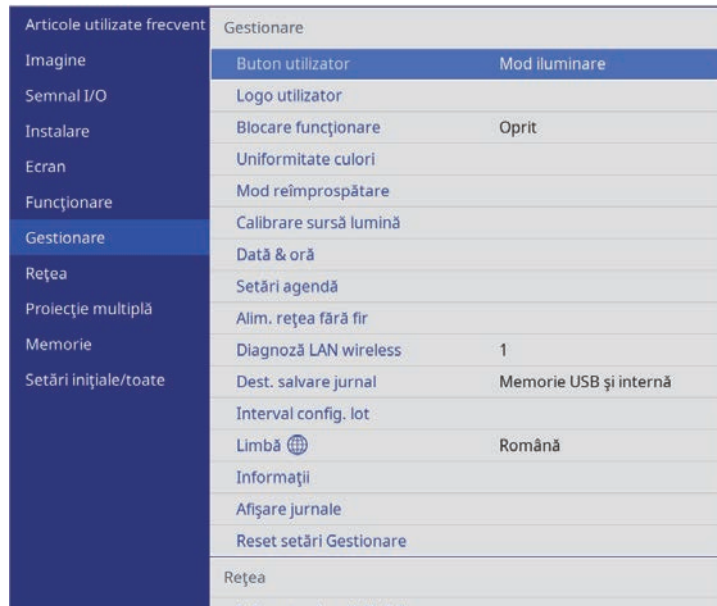

2 Setezi opțiunea **Alim. rețea fără fir** la **Pornit**.

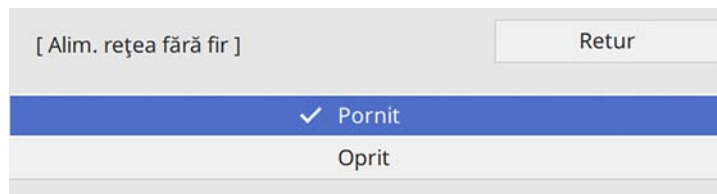

3 Selectați meniul **Rețea** și apăsați pe [Enter].

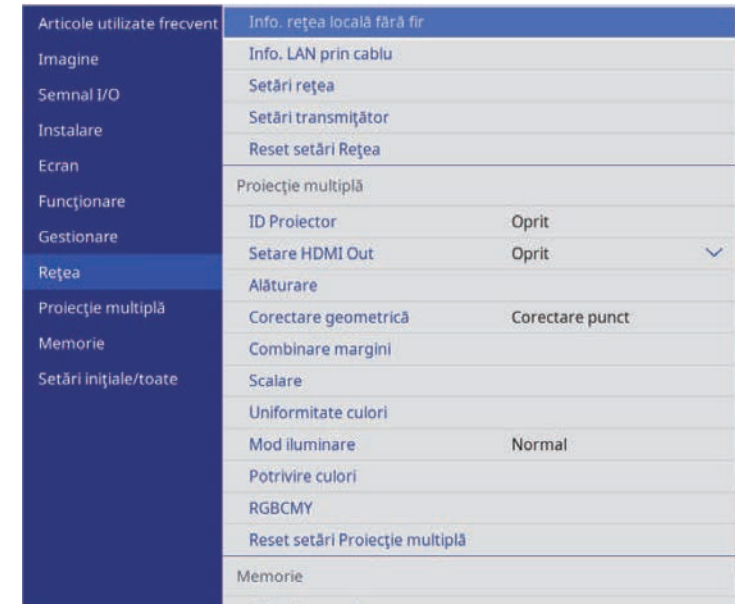

4 Selectați **Setări rețea** și apăsați pe [Enter].

5 Selectați **Interfață control prioritate** și apăsați pe [Enter].

6 Alegeți una dintre următoarele opțiuni:

- Dacă transmiteți date prin rețeaua locală utilizând LAN prin cablu, selectați **LAN prin cablu**.
- Dacă transmiteți date direct sau prin punctul de acces fără fir, selectați **Rețea locală fără fir**.
- Dacă dispozitivul acceptă numai transmiterea directă a datelor, selectați **Rețea locală fără fir**.

- 7** Setează opțiunea **Punctul acces simplu** la **Pornit**.

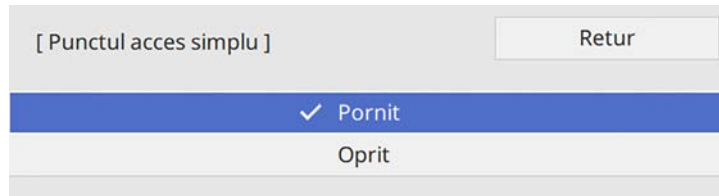

- 8** Reveniți la ecranul **Setări rețea** și selectați **Proiecție rețea**.

- 9** Setează opțiunea **Screen Mirroring** la **Pornit**.

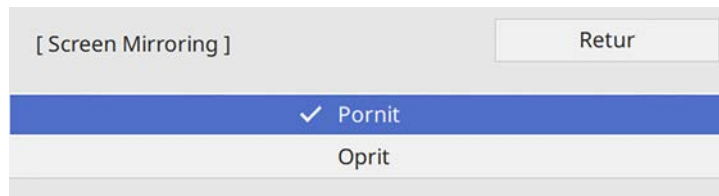

- 10** Selectați opțiunile după cum este necesar.

- **Întrepr. Conexiune** vă permite să selectați conectarea la alt dispozitiv mobil în timpul proiecției cu Screen Mirroring sau pentru a vă conecta exclusiv la un singur dispozitiv. Dacă doriți să utilizați două surse Screen Mirroring, setați această opțiune la **Oprit**.
- Opțiunea **Reglare performanțe** vă permite să reglați viteza/calitatea caracteristicii Screen Mirroring. Selectați o valoare mică pentru a îmbunătăți calitatea și un număr mare pentru a mări viteza.
- **Ieșire imagine HDMI Out** vă permite să selectați redarea imaginii Screen Mirroring prin portul HDMI Out (EB-L735U/EB-L730U/EB-L635SU/EB-L630SU/EB-L630U/EB-L530U). Funcțiile HDCP și H.265 sunt dezactivate și este posibil să nu puteți proiecta conținut cu acestea. Dacă doriți să proiectați conținut cu funcțiile HDCP și H.265, selectați **Oprit**.
- **Inf. Screen Mirroring** afișează informații despre conexiune când proiectați de la o sursă Screen Mirroring.

- 11** După ce terminați selectarea setărilor, reveniți la ecranul **Setări rețea**, selectați **Setare** și urmați instrucțiunile de pe ecran pentru a salva setările și a ieși din meniuri.

Conectarea utilizând Screen Mirroring cu funcția Miracast

Dacă dispozitivul dvs. mobil, cum ar fi smartphone-ul, acceptă funcția Miracast, îl puteți conecta la proiector fără fir pentru a proiecta imagini. Atunci când vă conectați utilizând Screen Mirroring, puteți reda sunet prin intermediul sistemului de difuzoare al proiectorului.

- 1** Selectați setarea **Screen Mirroring** pe proiector, dacă este necesar.
- 2** Apăsați pe butonul [LAN] de pe telecomandă pentru a comuta la sursa Screen Mirroring.
Veți vedea ecranul cu informații despre rețea.
- 3** Pe dispozitivul dvs. mobil, utilizați funcția Miracast pentru a căuta proiectorul.
Veți vedea o listă cu dispozitivele disponibile.
- 4** Din listă, selectați parametrul Nume proiector al proiectorului.
- 5** Dacă vedeți ecranul de introducere a codului PIN pe dispozitivul dvs. mobil, introduceți codul PIN afișat în ecranul cu informații despre rețea sau în partea din stânga sus a imaginii proiectate.
Proiectorul va afișa imaginea de pe dispozitivul mobil.



Stabilirea conexiunii poate dura un anumit timp. În timpul conectării, nu deconectați cablul de alimentare al proiectorului. În caz contrar, dispozitivul dvs. va „îngheța” sau va funcționa incorect.

În funcție de dispozitivul mobil, este posibil să trebuiască să ștergeți un dispozitiv atunci când realizați conectarea. Urmați instrucțiunile de pe ecranul dispozitivului dvs.

Conectarea prin caracteristica Screen Mirroring în Windows 10

Efectuând conectarea prin caracteristica Screen Mirroring, vă puteți configura calculatorul pentru proiecție fără fir și puteți reda sunet prin sistemul audio al proiectorului.

- 1** Selectați setarea **Screen Mirroring** pe proiector, dacă este necesar.
- 2** Apăsați pe butonul [LAN] de pe telecomandă pentru a comuta la sursa Screen Mirroring.
Veți vedea ecranul cu informații despre rețea.
- 3** Țineți apăsată tasta Windows și apăsați **K** de pe tastatură în același timp.
Veți vedea o listă cu dispozitivele disponibile.

- 4** Din listă, selectați parametrul Nume proiector al proiectorului.

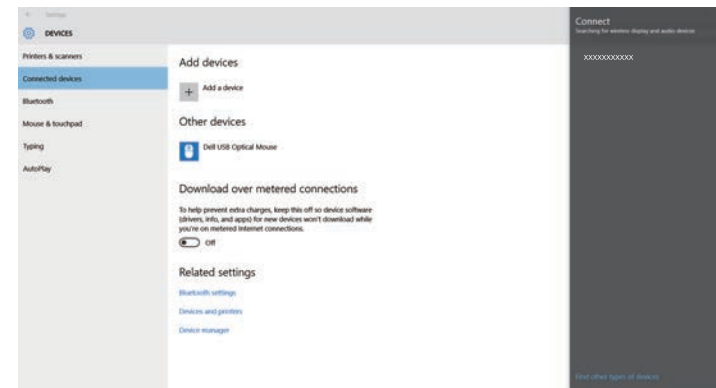

- 5** Dacă vedeți ecranul de introducere a codului PIN pe computerul dvs., introduceți codul PIN afișat în ecranul cu informații despre rețea sau în partea din dreapta jos a imaginii proiectate.
Proiectorul va afișa imaginea de la calculator.



Stabilirea conexiunii poate dura un anumit timp. În timpul conectării, nu deconectați cablul de alimentare al proiectorului. În caz contrar, dispozitivul dvs. va „îngheța” sau va funcționa incorect.

Conectarea prin caracteristica Screen Mirroring în Windows 8.1

Puteți configura calculatorul pentru proiecția fără fir cu ajutorul funcției Butoane din Windows 8.1. Atunci când vă conectați utilizând Screen Mirroring, puteți reda sunet prin intermediul sistemului de difuzoare al proiectorului.

- 1** Selectați setarea **Screen Mirroring** pe proiector, dacă este necesar.

- 2** Apăsați pe butonul [LAN] de pe telecomandă pentru a comuta la sursa Screen Mirroring.

Veți vedea ecranul cu informații despre rețea.

- 3** Pe calculator, selectați **Dispozitive** din opțiunea Butoane și selectați **Proiectare**.



- 4** Selectați opțiunea **Adăugați un ecran fără fir**.

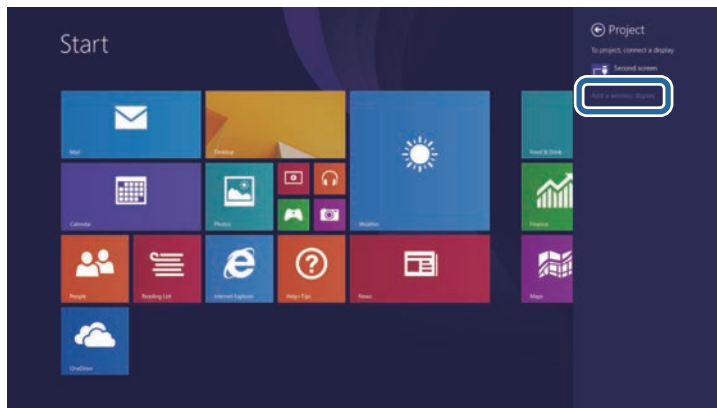

Veți vedea o listă cu dispozitivele disponibile.

- 5** Din listă, selectați parametrul Nume proiector al proiectorului.

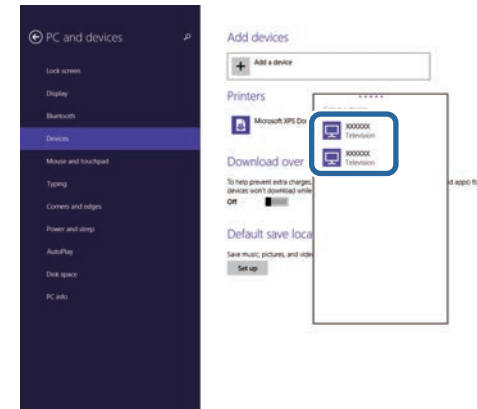

- 6** Dacă vedeți ecranul de introducere a codului PIN pe computerul dvs., introduceți codul PIN afișat în ecranul cu informații despre rețea sau în partea din dreapta jos a imaginii proiectate.

Proiectorul va afișa imaginea de la calculator.



Stabilirea conexiunii poate dura un anumit timp. În timpul conectării, nu deconectați cablul de alimentare al proiectorului. În caz contrar, dispozitivul dvs. va „îngheța” sau va funcționa incorect.

Puteți utiliza protocolul HTTPS pentru a crește nivelul de securitate dintre proiector și un browser web care comunică cu acesta. Pentru aceasta, creați un certificat de server, instalați-l pe proiector și activați setarea **HTTP securizat** din meniurile proiectorului pentru a verifica gradul de încredere oferit de browserul web.

☛ **Rețea > Setări rețea > Control proiector > HTTP securizat**

Chiar dacă nu instalați un certificat de server, proiectorul crează automat un certificat cu semnătură proprie și permite comunicarea. Cu toate acestea, deoarece acest certificat cu semnătură proprie nu poate verifica gradul de încredere de pe un browser web, în momentul accesării proiectorului de pe un browser web, veți vedea un avertisment privind gradul de încredere al serverului. Acest avertisment nu împiedică comunicarea.

» **Linkuri corelate**

- "Importul unui certificat de server web folosind meniurile" [p.156](#)

Importul unui certificat de server web folosind meniurile

Puteți crea un certificat de server web propriu și îl puteți importa utilizând meniurile proiectorului și o unitate externă de stocare.



- Puteți utiliza o unitate flash USB ca dispozitiv de stocare extern pentru acest model.
- De asemenea, puteți înregistra certificate digitale din browserul web. Cu toate acestea, asigurați-vă că vă înregistrați o singură dată, în caz contrar riscând ca certificatul să nu fie instalat corect.

- 1** Asigurați-vă că fișierul certificatului dvs. digital este compatibil cu înregistrarea proiectorului și că este plasat direct pe dispozitivul de stocare USB.
- 2** Apăsați pe butonul [Menu], selectați meniul **Rețea** și apăsați pe [Enter].
- 3** Selectați **Setări rețea** și apăsați pe [Enter].

- 4** Selectați meniul **Control proiector** și apăsați pe [Enter].

[Control proiector]	Retur
PJLink	Oprit ▼
SNMP	Oprit ▼
AMX Device Discovery	Oprit
Crestron Connected	Oprit
Control4 SDDP	Oprit
HTTP securizat	Pornit ▲
Certificat server web	

- 5** Setați opțiunea **HTTP securizat** la **Pornit**.
- 6** Selectați **Certificat server web** și apăsați pe [Enter].
- 7** Selectați **Salvare** și apăsați pe [Enter].
- 8** Urmați instrucțiunile de pe ecran pentru a conecta un dispozitiv de stocare USB la portul USB-A al proiectorului.
- 9** Apăsați pe [Enter] pentru a afișa lista de certificate.
- 10** Selectați certificatul de importat utilizând lista afișată.
Se va afișa un mesaj solicitându-vă să introduceți parola pentru certificat.
- 11** Introduceți o parolă și apăsați pe [Enter].
Certificatul este importat și apare un mesaj de finalizare.

» **Linkuri corelate**

- "Certificate de server web suportate" [p.157](#)

- "Înregistrarea certificatelor digitale de la un browser web" [p.172](#)

Certificate de server web suportate

Puteți înregistra aceste tipuri de certificate digitale.

Certificat server web (HTTP securizat)

Specificație	Descriere
Format	PKCS#12
Extensie	PFX, P12
Criptare	RSA
Hașurări	MD5/SHA-1/SHA-256/SHA-384/SHA-512
Lungime cheie	512/1024/2048/4096 biți
Nume comun	Nume gazdă rețea
Organizație	Opțional
Parolă	Până la 64 de caractere alfanumerice; obligatoriu

Puteți distribui imaginea de la ecranul proiectat curent până la patru proiectoare care sunt conectate la aceeași rețea. Acest lucru vă permite să vizualizați imaginea în același timp de pe alte proiectoare.

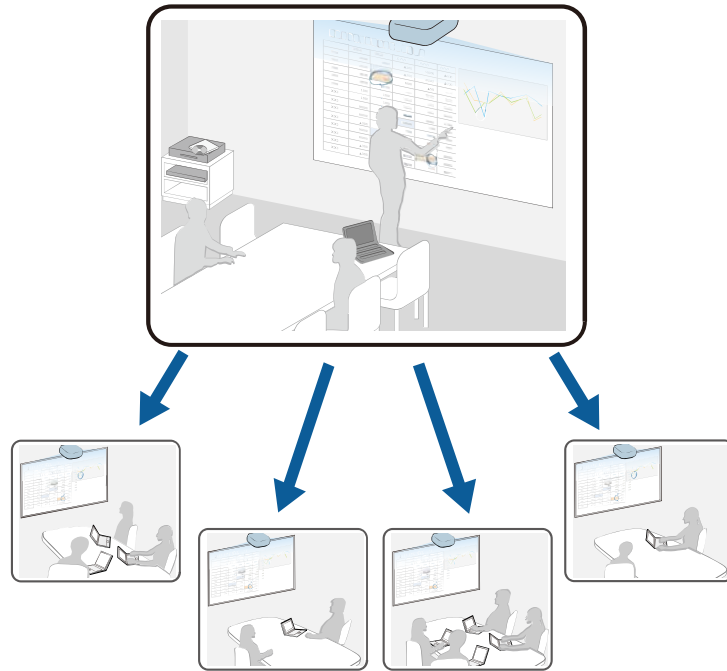

Rețineți următoarele limitări la utilizarea caracteristicilor Partajare ecran.

- Puteți partaja ecranul cu proiectoarele care acceptă funcția de partajare a ecranului.
- Dacă versiunea de firmware dintre proiectoarele care partajează ecranul nu este aceeași, poate fi necesar să actualizați firmware-ul proiectorului pentru a partaja ecranul dvs.
- Nu puteți distribui imagini protejate prin HDCP.
- Nu puteți modifica setările **Rețea** ale proiectorului în timpul Partajării ecranului.

» Linkuri corelate

- "Partajarea ecranului" [p.158](#)
- "Recepționarea imaginilor de pe ecranul partajat" [p.160](#)

Partajarea ecranului

Înainte de a partaja ecranul, trebuie să selectați setările pe proiector.

- Conectați proiectorul la rețea.
- Asigurați-vă că setarea **Partajare ecran** este setată la **Pornit**.
 ☛ **Rețea > Setări rețea > Proiecție rețea > Partajare ecran**
- Dacă doriți să treceți peste autentificarea cuvintelor cheie pentru celelalte proiectoare pentru le putea conecta rapid, setați opțiunea **Mod conectare** la **Cuvânt cheie dezactivat**.
 ☛ **Rețea > Setări rețea > Proiecție rețea > Partajare ecran > Mod conectare**

- 1** Porniți proiectorul și afișați o imagine.
- 2** Apăsați pe butonul [Home].
- 3** Selectați **Partajare ecran**.

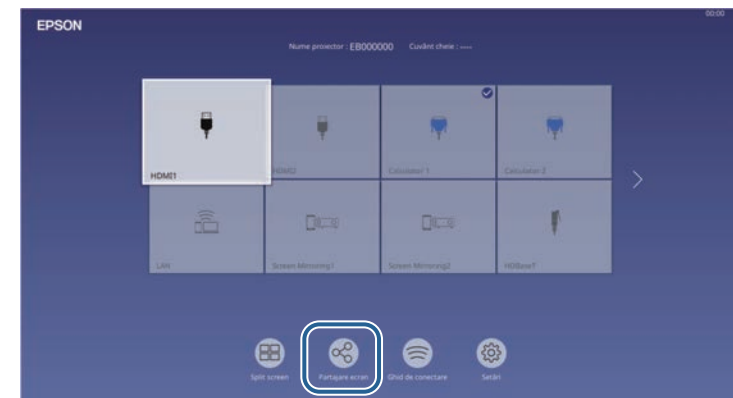

4 Selectați **Pornire Partajare ecran**.

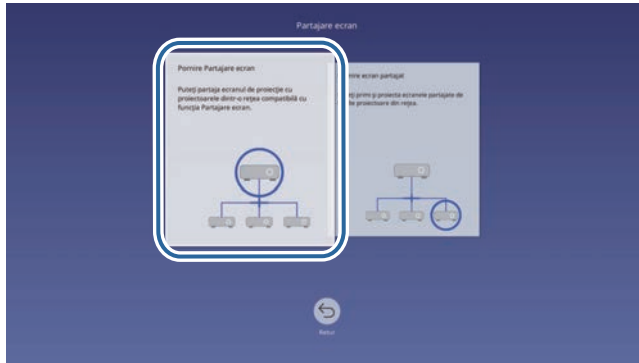

5 Specificați proiectorul împreună cu care doriți să partajați ecranul.



- 1 Introduceți adresa IP utilizând tastele numerice.
- 2 Introduceți cuvântul cheie al proiectorului utilizând tastele numerice, dacă este necesar. Cuvântul cheie al proiectorului este afișat pe imaginea proiectată a proiectorului receptor.
- 3 Afișează istoricul de conexiuni. Pentru a vă conecta la un proiector la care v-ați mai conectat, selectați adresa IP din lista afișată.

6 Selectați **Conectare**.

După stabilirea conexiunii, în partea dreaptă sus a ecranului va apărea bara care indică starea partajată. Puteți trage și elibera poziția barei de stare partajată.

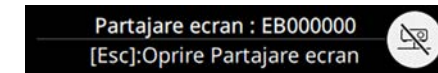

7 Repetați pașii 3 și 6, după caz, pentru a conecta mai multe proiectoare.

8 Selectați sursa de intrare pentru a proiecta imaginile pe care doriți să le partajați.

Imaginea va fi distribuită proiectoarelor receptoare.

» Linkuri corelate

- "Încheierea partajării ecranului" p.159

Încheierea partajării ecranului

Pentru a încheia partajarea, selectați pictograma  de pe bara de stare a partajării. Această opțiune deconectează toate proiectoarele deodată. Dacă doriți să deconectați un anumit proiector, urmați pașii de mai jos.

1 Apăsați pe butonul [Home].

2 Selectați **Partajare ecran**.

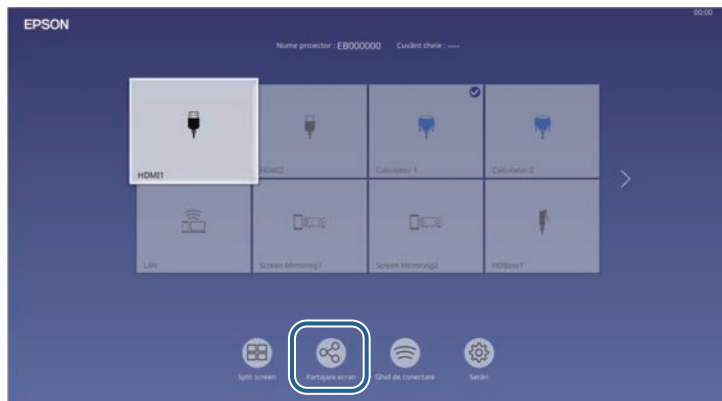

3 Selectați proiectorul de la care doriți să vă deconectați și selectați **Deconectare**.

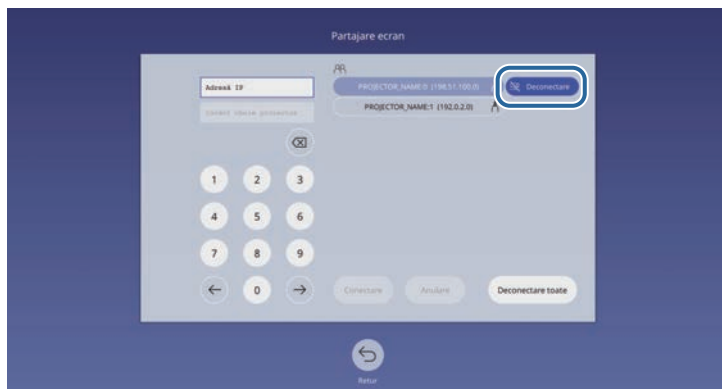

Proiectorul selectat este deconectat iar partajarea ecranului se încheie la acest proiector.

4 Repetați pasul 3 dacă este nevoie să deconectați mai multe proiectoare.



Când selectați **Deconectare toate**, butonul se modifică la **Confirmare**.
 Selectați butonul din nou pentru a deconecta toate proiectoarele.

Recepționarea imaginilor de pe ecranul partajat

Înainte de a primi ecranul, trebuie să selectați setările pe proiector.

- Conectați proiectorul la aceeași rețea în care se află și proiectorul care își partajează imaginile.
- Asigurați-vă că niciun computer nu se conectează la proiector utilizând software-ul Epson iProjection.
- Asigurați-vă că setarea **Partajare ecran** este setată la **Pornit**.
 ● **Rețea > Setări rețea > Proiecție rețea > Partajare ecran**

Când celălalt proiector începe ecranul de partajare, imaginea ecranului partajat este afișată automat.

Dacă nu, apăsați pe butonul [LAN] de pe telecomandă.

Pentru a elimina imaginea recepționată în timpul proiecției, apăsați pe butonul [Esc].



Dacă nu aveți adresa IP a proiectorului dvs., apăsați butonul [Home] și selectați **Partajare ecran**. Puteți verifica adresa IP afișată pe ecranul ghidului.

Monitorizarea și controlarea proiectorului

Urmați instrucțiunile din aceste secțiuni pentru a monitoriza și controla proiectorul într-o rețea.

► Linkuri corelate

- "Epson Projector Management" [p.162](#)
- "Controlarea unui proiector conectat în rețea utilizând un browser Web" [p.163](#)
- "Înregistrarea certificatelor digitale de la un browser web" [p.172](#)
- "Configurarea alertelor prin e-mail referitoare la proiector" [p.174](#)
- "Configurarea monitorizării utilizând software-ul SNMP" [p.175](#)
- "Utilizarea comenzilor ESC/VP21" [p.176](#)
- "Asistența PjLink" [p.177](#)
- "Asistență Crestron Connected" [p.178](#)
- "Operarea proiectorului utilizând un API Web" [p.180](#)
- "Setarea planificărilor de evenimente pentru proiector" [p.181](#)

Software-ul Epson Projector Management (numai pentru Windows) vă permite să monitorizați și să controlați proiectorul în rețea. Pentru instrucțiuni, consultați *Ghid de utilizare pentru Epson Projector Management*.

Puteți descărca software-ul Epson Projector Management de pe următorul site Web.

epson.sn

După ce ați conectat proiectorul la rețea, puteți să selectați setările proiectorului și să controlați proiecția utilizând un browser Web compatibil. Puteți astfel să accesați proiectorul de la distanță.

În modul Redare conținut, puteți edita de asemenea liste de redare.

Atenție

În modul Redare conținut, nu scoateți unitatea flash USB din proiector și nu deconectați cablul de alimentare al proiectorului în următoarele situații. Datele salvate pe unitatea flash USB pot fi deteriorate.

- Când se afișează ecranul **Liste de redare**
- Când se afișează ecranul **Dispozitiv de memorie USB**



- Asigurați-vă că proiectorul și calculatorul sunt conectate la rețea. Dacă vă conectați fără fir, conectați-vă la dispozitive prin intermediul unui punct de acces pentru rețea fără fir.
- Puteți folosi următoarele browsere web.
 - Internet Explorer 11 sau ulterior (Windows)
 - Microsoft Edge (Windows)
 - Safari (Mac, iOS)
 - Chrome (Android)
- Când folosiți browserul web, nu realizați conexiuni folosind un server proxy. Nu puteți să selectați toate setările din meniurile proiectorului și să controlați toate funcțiile proiectorului utilizând un browser Web.
- Dacă setați opțiunea **Mod standby** la **Comunicare act.** în meniul **Funcționare** al proiectorului, puteți utiliza un browser Web pentru a selecta setări și a controla proiecția chiar dacă proiectorul este în modul Standby (când alimentarea este oprită).
- De asemenea, puteți controla proiectorul utilizând un browser Web prin aplicația Epson iProjection (iOS/Android).

1 Asigurați-vă că proiectorul este pornit.

2 Asigurați-vă că dispozitivul sau calculatorul este conectat în aceeași rețea ca și proiectorul.

3 Lansați browserul web pe calculator sau dispozitiv.

4 Accesați ecranul **Epson Web Control** introducând adresa IP a proiectorului în caseta pentru adresă a browserului. Când introduceți o adresă IPv6, scrieți adresa între paranteze drepte, [și].

Se afișează ecranul **Epson Web Control**.

- În modul normal



① Controlează proiectorul de la distanță.

② Afișează un șablon de test.

③ Deschide fereastra de funcționare Crestron Connected. Disponibil numai când setați sistemul Crestron Connected.

④ Configurează setări detaliate ale proiectorului.

⑤ Afișează starea proiectorului.

- Operează setările din meniul proiectorului cu ajutorul degetului dvs. sau al mouse-ului.



De asemenea, puteți verifica fișierele jurnal ale proiectorului tastând „https://<adresa IP a proiectorului>/logs/” în bara URL a browserului dvs. atunci când setați **Dest. salvare jurnal** la **Memorie USB și internă** din meniul **Gestionare** al proiectorului.

- În modul Redare conținut

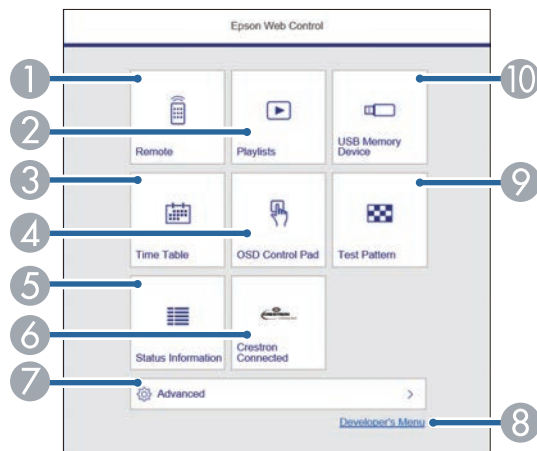

- Controlează proiectorul de la distanță.
- Selectează lista de redare pe care doriți să o redați și vă permite să creați sau să editați liste de redare.
- Afișează ecranul **Orar**.
- Operează setările din meniul proiectorului cu ajutorul degetului dvs. sau al mouse-ului.
- Afișează starea proiectorului.
- Deschide fereastra de funcționare Crestron Connected. Disponibil numai când setați sistemul Crestron Connected.

- Configurează setări detaliate ale proiectorului.
- Afișează ecranul **Meniul dezvoltatorului**.
- Afișează un șablon de test.
- Înregistrează sau șterge datele pentru o listă de redare de pe unitatea flash USB.

- Selectați opțiunea corespunzătoare funcției proiectorului pe care doriți să o controlați.



- Este posibil să fie necesar să vă conectați pentru a accesa opțiunile din ecranul **Epson Web Control**. Dacă apare o fereastră de autentificare, introduceți numele de utilizator și parola dvs.
- Când accesați opțiunea **Control de bază**, numele de utilizator este **EPSONREMOTE**, iar parola implicită este **guest**.
- Când accesați alte opțiuni, numele de utilizator este **EPSONWEB**, iar parola implicită este **admin**.
- Puteți schimba parola din meniul **Rețea** al proiectorului.
 - Rețea > Setări rețea > Parolă Remote
 - Rețea > Setări rețea > Parolă control web

» Linkuri corelate

- "Opțiuni pentru control web" p.164

Opțiuni pentru control web

Control de bază

Opțiunile de pe ecranul **Control de bază** vă permit să selectați sursa de intrare și să controlați proiectorul.



- Dacă apare o fereastră de autentificare, introduceți numele de utilizator și parola dvs. (Numele de utilizator este **EPSONREMOTE**, iar parola implicită este **guest**.)
- Puteți schimba parola din meniul **Rețea** al proiectorului.
 - ☛ **Rețea > Setări rețea > Parolă Remote**

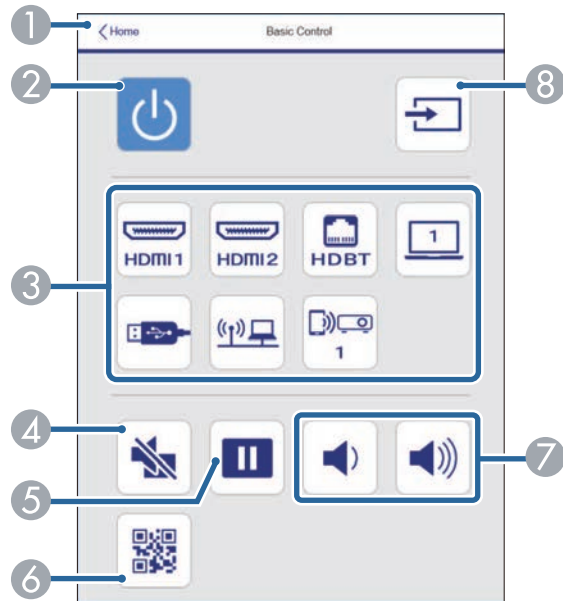

- 1 Se revine la ecranul **Epson Web Control**.
- 2 Pornește și oprește proiectorul.
- 3 Selectează sursa de intrare. (Sursele disponibile pot varia în funcție de modelul proiectorului).
- 4 Pornește sau oprește temporar semnalele audio și video.
- 5 Blochează sau deblochează proiectarea imaginilor.
- 6 Afișează codul QR.
- 7 Reglează volumul boxei.
- 8 Caută surse.

Consolă de control OSD

Opțiunile de pe ecranul **Consolă de control OSD** vă permit să afișați meniurile de setare ale proiectorului și să le selectați mișcând degetul sau mouse-ul pe pad.

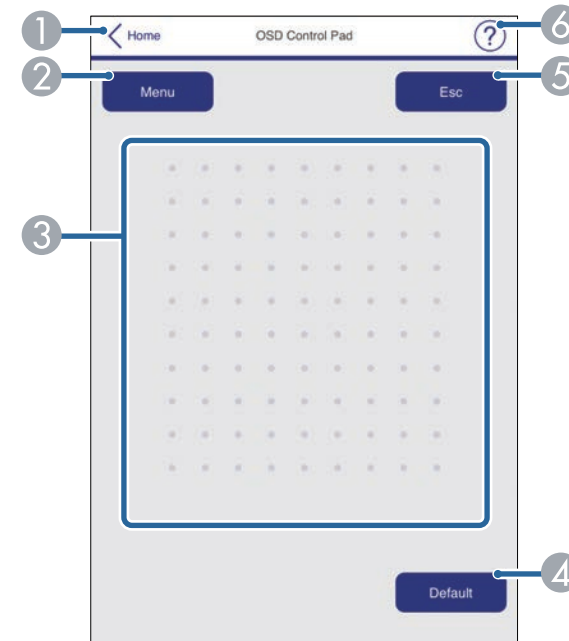

- 1 Se revine la ecranul **Epson Web Control**.
- 2 Afișează meniurile de setări ale proiectorului.
- 3 Folosiți degetul sau mouse-ul pentru a naviga în meniuri.
- 4 Resetează la valoarea implicită a setării selectate.
- 5 Revine la meniul anterior.
- 6 Afișează subiectele de ajutor.

Șablon de test

Ecranul **Șablon de test** afișează modelele de test disponibile și vă permite să selectați pentru a-l proiecta.

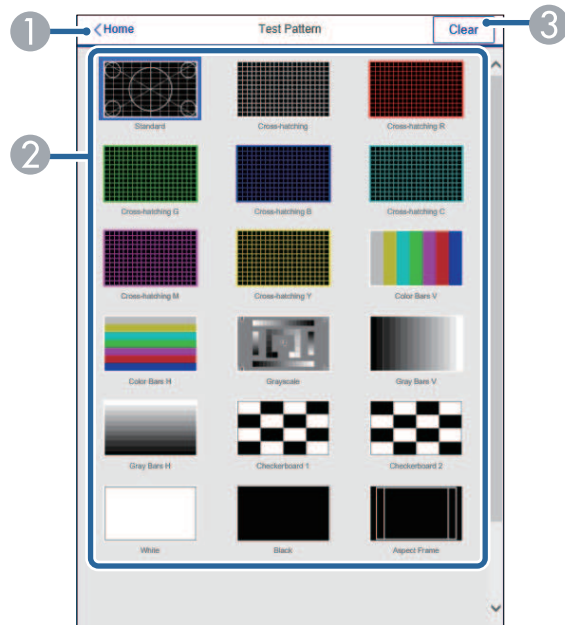

- 1 Se revine la ecranul **Epson Web Control**.
- 2 Afișează șabloanele de test disponibile; selectează pentru a proiecta un șablon de test.
- 3 Dezactivează afișarea șablonului de test.

Informații stare

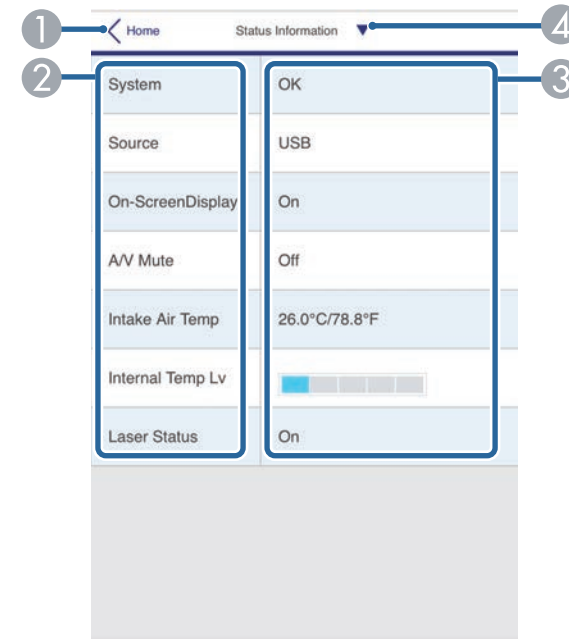

- 1 Se revine la ecranul **Epson Web Control**.
- 2 Afișează o listă cu secțiuni monitorizate.
- 3 Afișează starea setării.
- 4 Selectați pentru a vedea diferite informații de stare.

Avansat

Ecranul **Avansat** vă permite să selectați setările proiectorului.



Dacă ați setat **Parolă control web** implicită, pe ecran se va afișa un mesaj prin care vi se solicită să modificați parola, înainte de a putea accesa ecranul **Avansat**. Respectați instrucțiunile afișate pe ecran pentru a schimba parola.

Este recomandat să schimbați regulat parola pentru a preveni accesul neautorizat la proiector.



- 1 Deschide meniurile.
- 2 Afișează numele meniului pe care l-ați selectat.
- 3 Specifică setările proiectorului. (Șabloanele de test disponibile pot varia în funcție de modelul proiectorului).
- 4 Blochează/deblochează setările proiectorului.
- 5 Actualizează setările proiectorului.



Nu puteți modifica următoarele setări utilizând Epson Web Control:

- EDID
- Conexiune HDMI
- Instalare fixă
- Mutare imagine (EB-L635SU/EB-L630SU)
- Setarea Split Screen
- Redare conținut
- Buton utilizator
- Logo utilizator
- Diagnoză LAN wireless
- Limbă
- Căutare punct de acces
- Crestron Connected
- Nivel semnal HDBaseT
- Event ID
- HDBaseT Tx
- Nivel antenă
- Pornire asociere
- Reset setări rețea
- Actualizare firmware



Puteți selecta următoarele setări numai utilizând Epson Web Control.

- Parolă monitor (cel mult 16 caractere alfanumerice)
- Setări IPv6 (manuale)
- Port HTTP (numărul de port utilizat pentru Control Web, cu excepția portului 80 (implicit), 843, 3620, 3621, 3625, 3629, 4352, 4649, 5357, 10000, 10001, 41794)

La distanță (numai în modul Redare conținut)

Opțiunile de pe ecranul **La distanță** vă permit să selectați sursa de intrare, să controlați proiectorul și să începeți să proiectați liste de redare.



- 1 Se revine la ecranul **Epson Web Control**.
- 2 Pornește și oprește proiectorul.
- 3 Selectează sursa de intrare. (Sursele disponibile pot varia în funcție de modelul proiectorului).
- 4 Pornește sau oprește temporar semnalele audio și video.

- 5 Opțiunea **Efect de suprapunere** este afișată numai când sursa curentă este alta decât USB.

Activează sau dezactivează **Efect de suprapunere** pentru a adăuga efecte de culoare și formă la o listă de redare.

La activare, se afișează ecranul **Efecte**. Puteți adăuga filtre predefinite de culori și efecte de formă la o listă de redare. De asemenea, puteți crea un efect personalizat.

- 6 Specifică setările de ecran.
- 7 Afișează listele de redare preferate. Selectați o listă de redare pentru a începe proiectarea.

- 8 Afișează informații pentru lista de redare proiectată.

Pictogramele indică setările listei de redare.

: Au fost aplicate efecte de suprapunere

: Redarea repetată a fost aplicată

: Lungimea listei de redare

Selectați săgeata din partea stângă jos pentru a afișa următorul ecran.

- 9 Reglează volumul boxei.

Ecran afișat în timpul proiectării listei de redare (numai în modul Redare conținut)

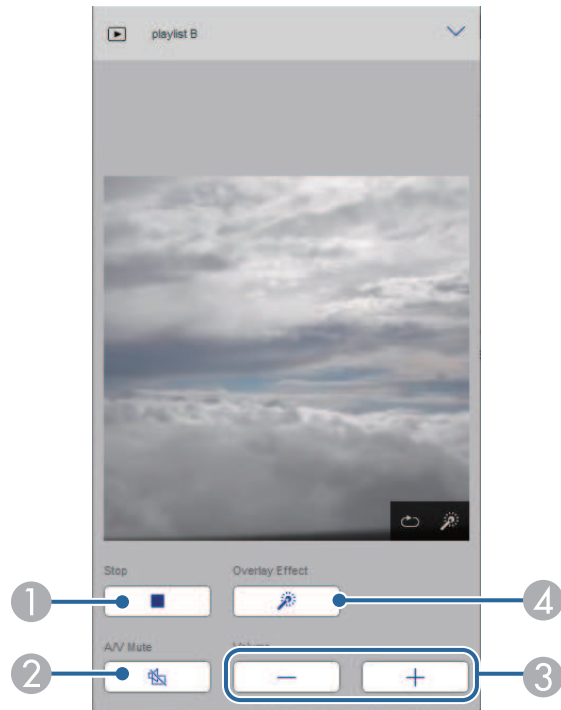

- 1 Oprește proiectia.
- 2 Porneste sau opreste temporar semnalele audio și video. Cu toate acestea, sunetul și video continuă să ruleze astfel încât nu puteți relua proiectia din punctul în care ați activat această funcție.
- 3 Reglează volumul boxei.
- 4 Deschide ecranul **Efecte**. Puteți selecta efecte prestabilite sau puteți selecta filtre individuale de luminozitate, culoare și efect.

Listă de redare (numai în modul Redare conținut)

Opțiunile din ecranul **Listă de redare** vă permit să selectați lista de redare pe care doriți să o redați din listă și să creați sau să editați liste de redare.

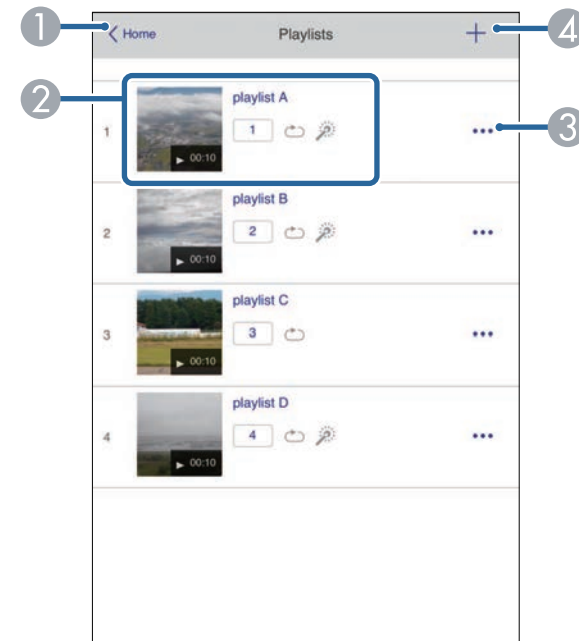

- 1 Se revine la ecranul **Epson Web Control**.
- 2 Începe proiectia listei de redare.
Pictogramele indică setările listei de redare.
1: Număr alocat listelor de redare preferate
🔄: Redarea repetată a fost aplicată
🔍: Au fost aplicate efecte de suprapunere
- 3 Deschide meniul care vă permite să editați, să copiați, să vă înregistrați în favorite sau să ștergeți lista de redare.
Când selectați **Editare** sau **Duplicare**, este afișat ecranul de editare a listei de redare.

- 4 Deschide ecranul de creare liste de redare unde puteți crea o nouă listă de redare.

Creați sau editați ecranul listei de redare (numai în modul Redare conținut)

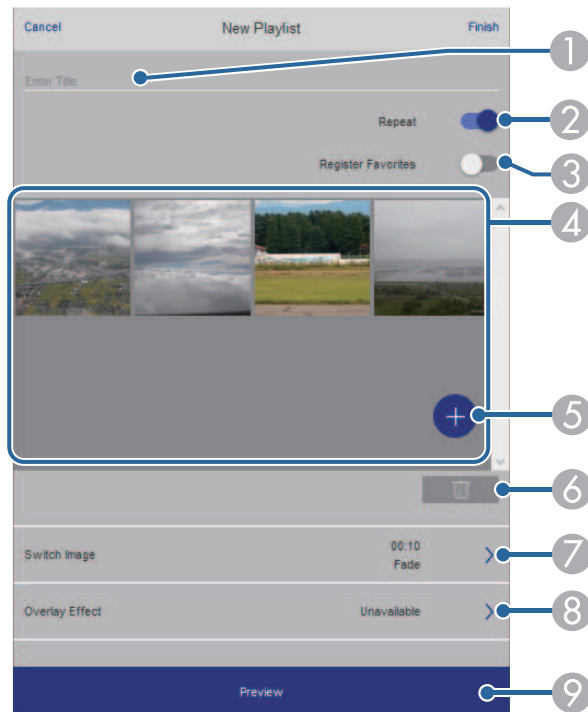

- 1 Editați numele listei de redare.
- 2 Selectează activarea redării repetate sau nu.
- 3 Înregistrează lista de redare ca favorită.
Când înregistrați favorite, puteți porni rapid redarea listei de redare favorită folosind ecranul **La distanță** sau telecomanda.
- 4 Afișează imaginile sau filmele pe care le-ați adăugat la lista de redare. Lista de redare redă imaginile sau filmele în ordine.

- 5 Adăugă imagini sau filme la lista de redare.
- 6 Șterge imagini sau filme din listă.
- 7 Deschide ecranul **Comutare imagine**.
Puteți specifica intervalul de timp pentru a trece la următorul fișier imagine. Puteți selecta, de asemenea, un efect de tranziție.
- 8 Deschide ecranul **Efecte**.
Puteți adăuga filtre predefinite de culori și efecte de formă la o listă de redare. De asemenea, puteți crea un efect personalizat.
- 9 Previzualizează lista de redare.

Dispozitiv de memorie USB (numai în modul Redare conținut)

Opțiunile de pe ecranul **Dispozitiv de memorie USB** vă permit să încărcați date pentru o listă de redare pe unitatea flash USB sau să ștergeți datele de pe unitatea flash USB.



Puteți încărca fișiere .avi, .jpeg (.jpg), .png, .bmp sau .gif. Dacă doriți să adăugați fișiere .mp4 și .mov la lista de redare, utilizați software-ul Epson Projector Content Manager sau aplicația Epson Creative Projection.

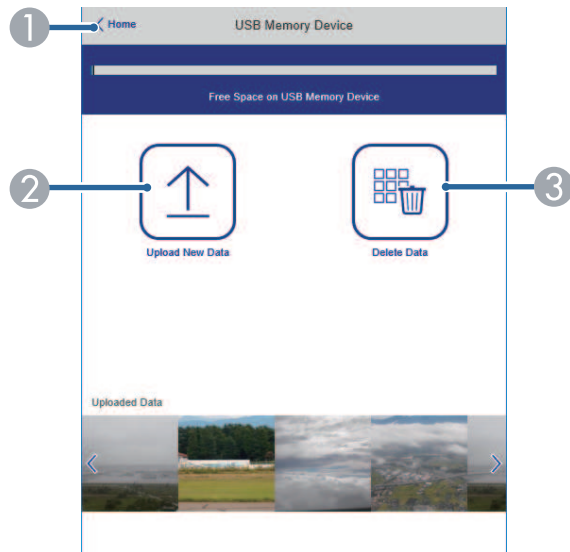

- 1 Se revine la ecranul **Epson Web Control**.
- 2 Copiază imaginile sau filmele pe care vrei să le adaugi în listele de redare de pe o unitate flash USB.
- 3 Șterge imaginile sau filmele de pe unitatea flash USB.

Orar (numai în modul Redare conținut)

Opțiunile de pe ecranul **Orar** vă permit să activați sau să dezactivați funcțiile specificate ale orarului.

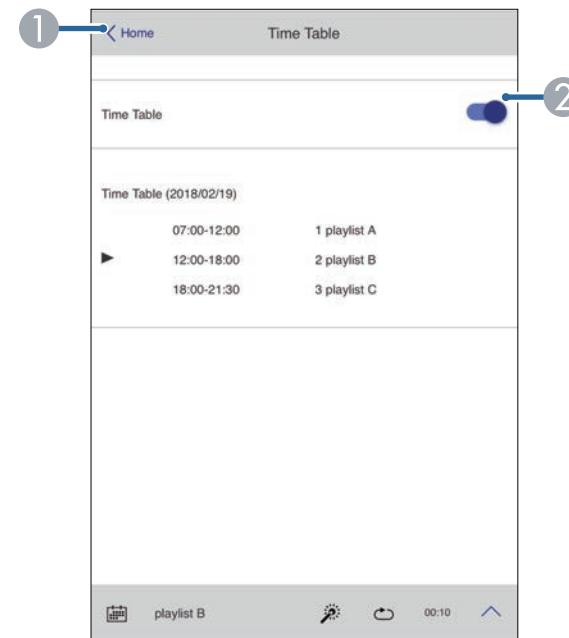

- 1 Se revine la ecranul **Epson Web Control**.
- 2 Activează sau dezactivează orarul.



Puteți specifica momentul în care fiecare listă de redare începe și se termină folosind funcția de orar în software-ul Epson Projector Content Manager. Pentru detalii, consultați *Ghid de utilizare a Epson Projector Content Manager*.

Puteți înregistra în proiector certificate digitale pentru a asigura securitatea fișierelor prezentărilor dvs.



De asemenea, puteți înregistra certificatele digitale în meniul **Rețea** al proiectorului. Cu toate acestea, asigurați-vă că vă înregistrați o singură dată, în caz contrar riscând ca certificatul să nu fie instalat corect.

☛ **Rețea > Setări rețea > Rețea locală fără fir > Certificat client**

☛ **Rețea > Setări rețea > Rețea locală fără fir > Certificat CA**

☛ **Rețea > Setări rețea > Control proiector > HTTP securizat > Certificat server web**

- 1** Asigurați-vă că fișierul certificatului digital este compatibil cu înregistrarea proiectorului.
- 2** Asigurați-vă că proiectorul este pornit.
- 3** Porniți browserul Web pe un calculator sau dispozitiv conectat la rețea.
- 4** Accesați ecranul Epson Web Control introducând adresa IP a proiectorului în caseta pentru adresă a browserului.

Se afișează ecranul Epson Web Control.

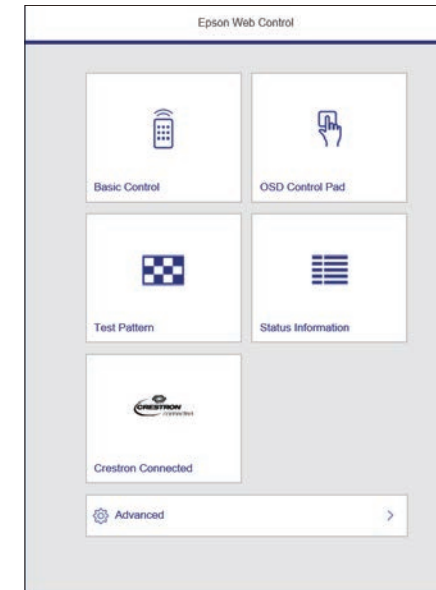

- 5** Selectați **Avansat**.



- Pentru a vedea ecranul Avansat este posibil să trebuiască să vă autentificați. Dacă apare o fereastră de autentificare, introduceți numele de utilizator și parola dvs. (Numele de utilizator este **EPSONWEB**, iar parola implicită este **admin**.)
- Puteți schimba parola din meniul **Rețea** al proiectorului.
☛ **Rețea > Setări rețea > Parolă control web**

- 6** În **Rețea**, selectați **Certificat**.
- 7** Selectați fișierul certificat pe care doriți să îl înregistrați.
- 8** Introduceți parola în caseta **Parolă**, după care faceți clic pe **Trimitere**.

- 9 După ce terminați de înregistrat certificatul, faceți clic pe **Aplică** pentru a finaliza modificările și înregistrarea.

Puteți configura proiectorul să trimită alerte prin e-mail în rețea în cazul unor probleme la proiector.

Dacă setați opțiunea **Mod standby** la **Comunicare act.** în meniul **Funcționare** al proiectorului, puteți primi alertele prin e-mail chiar dacă proiectorul este în modul Standby (când alimentarea este oprită).

- 1 Apăsați pe butonul [Menu], selectați meniul **Rețea** și apăsați pe [Enter].
- 2 Selectați **Setări rețea** și apăsați pe [Enter].
- 3 Selectați meniul **Notificare poștă** și apăsați pe [Enter].

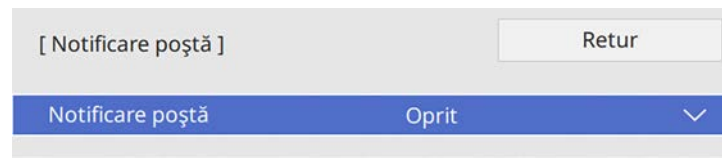

- 4 Setați opțiunea **Notificare poștă** la **Pornit**.
- 5 Introduceți adresa IP pentru opțiunea **Server SMTP**.



Nu utilizați „127.x.x.x” (unde x este un număr cuprins între 0 și 255) pentru **Server SMTP**.

- 6 Selectați un tip de **Autentificare** pentru serverul SMTP.
- 7 Selectați un număr cuprins între 0 și 65535 în **Număr port** pentru serverul SMTP (implicit: 25).
- 8 Introduceți un **Nume utilizator** pentru serverul SMTP.
- 9 Introduceți o **Parolă** pentru serverul SMTP.
- 10 Introduceți adresa de e-mail pentru expeditor în câmpul **De la**.

- 11 Alegeți un câmp de adresă, introduceți adresa de e-mail și selectați alertele pe care doriți să le primiți. Repetați pașii de mai sus pentru maximum 3 adrese.



Adresa dvs. de e-mail poate avea maximum 64 de caractere alfanumerice.

- 12 După ce terminați selectarea setărilor, reveniți la ecranul **Setări rețea**, selectați **Setare** și urmați instrucțiunile de pe ecran pentru a salva setările și a ieși din meniuri.



Dacă o problemă critică determină închiderea proiectorului, este posibil să nu primiți o alertă prin e-mail.

» Linkuri corelate

- "Mesaje de alertă prin e-mail referitoare la proiectorul conectat în rețea" [p.174](#)

Mesaje de alertă prin e-mail referitoare la proiectorul conectat în rețea

Atunci când apare o problemă la proiectorul conectat în rețea și ați selectat primirea de alerte prin e-mail, veți primi un e-mail conținând următoarele informații:

- Adresa de e-mail setată în **De la** drept expeditor al e-mailului
- **Epson Projector** în linia de subiect
- Numele proiectorului la care a apărut problema
- Adresa IP a proiectorului afectat
- Informații detaliate despre problema apărută

Administratorii rețelei pot instala pe computerele din rețea software-ul SNMP (Simple Network Management Protocol) pentru a putea monitoriza proiectoarele. Dacă rețeaua dvs. utilizează acest software, puteți configura proiectorul pentru monitorizare SNMP.

- 1 Apăsați pe butonul [Menu], selectați meniul **Rețea** și apăsați pe [Enter].
- 2 Selectați **Setări rețea** și apăsați pe [Enter].
- 3 Selectați meniul **Control proiector** și apăsați pe [Enter].

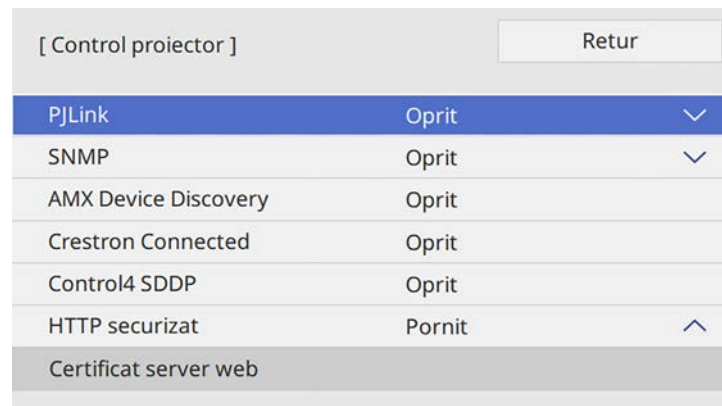

- 4 Setați opțiunea SNMP la **Pornit**.
- 5 Introduceți până la două adrese IP pentru primire de notificări SNMP ca setările **Trap IP Adresă 1** și **Trap IP Adresă 2**, folosind de la 0 la 255 pentru fiecare câmp de adresă.



Nu folosiți aceste adrese: 224.0.0.0 până la 255.255.255.255. Acest proiector suportă agent SNMP versiunea 1 (SNMPv1).

- 6 Introduceți **Nume comunit.** SNMP cu o lungime de până la 32 de caractere alfanumerice.

- 7 După ce terminați selectarea setărilor, reveniți la ecranul **Setări rețea**, selectați **Setare** și urmați instrucțiunile de pe ecran pentru a salva setările și a ieși din meniuri.

Puteți controla proiectorul de pe un dispozitiv extern utilizând ESC/VP21.

► **Linkuri corelate**

- "Lista de comenzi ESC/VP21" [p.176](#)
- "Amplasarea cablurilor" [p.176](#)

Lista de comenzi ESC/VP21

Când comanda de deschidere ON este transmisă proiectorului, acesta se deschide și intră în modul de încălzire. Când proiectorul pornește, se returnează un simbol două puncte „:” (3 Ah).

Când este introdusă o comandă, proiectorul execută comanda și transmite un semnal tip ":", iar apoi acceptă comanda următoare.

În cazul în care comanda procesată se încheie anormal, este transmis un mesaj de eroare și apoi semnalul tip „:”.

Puteți consulta comenzile disponibile în *Specificațiile* proiectorului.

► **Linkuri corelate**

- "Obținerea celei mai recente versiuni a documentelor" [p.10](#)

Amplasarea cablurilor

Conexiune serială

- Formă conector: D-Sub 9-pini (tată)
- Nume port intrare proiector: RS-232C
- Tip cablu: cablu încrucișat (pentru modem cu împământare)

În următoarea ilustrație, partea proiectorului este afișată în stânga, iar partea computerului este afișată în dreapta:

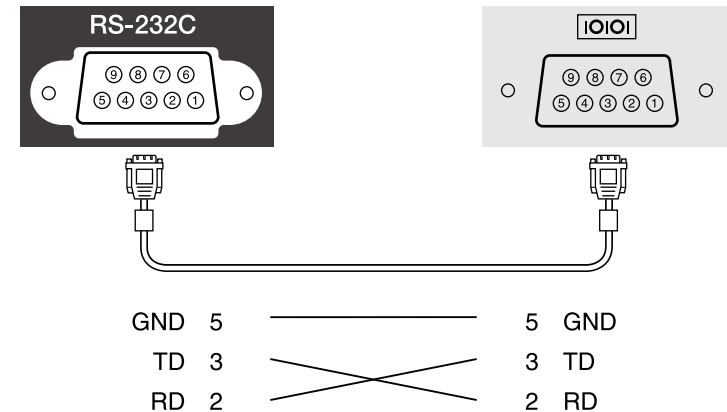

Denumire semnal	Funcție
GND	Împământare cablu de semnal
TD	Transmisie date
RD	Recepție date

Protocol de comunicare

- Viteză implicită: 9600 bps
- Lungime date: 8 biți
- Paritate: fără
- Bit de oprire: 1 bit
- Control flux: fără

PjLink a fost stabilit de JBMIA (Japan Business Machine and Information System Industries Association) ca un protocol standard pentru controlul proiectoarelor compatibile cu o rețea, ca parte a eforturilor de standardizare a protocoalelor de control al proiectoarelor.

Proiectorul respectă standardul PjLink Class2 stabilit de JBMIA.

Numărul portului utilizat pentru funcția de căutare PjLink este 4352 (UDP).

Trebuie să efectuați câteva setări de rețea înainte de a putea utiliza PjLink.

Acesta respectă toate comenzile, cu excepția următoarelor comenzi definite de PjLink Class2, acordul fiind confirmat prin verificarea adaptării la standardul PjLink.

<http://pjlink.jbmia.or.jp/english/>

- Comenzi incompatibile
Puteți consulta comenzile incompatibile în *Specificațiile* proiecteurului.
- Porturi de intrare și numărul sursei de intrare corespunzătoare

Nume port de intrare	Număr sursă de intrare
Calculator 1	11
Computer2	12
HDMI1	32
HDMI2	33
USB	41
LAN	52
HDBaseT	56
Screen Mirroring1	57
Screen Mirroring2	58

- Numele producătorului afișat pentru „Interogare nume producător”
EPSON
- Numele modelului afișat pentru "Interogare nume produs"
 - EPSON L735U/L730U
 - EPSON L720U

- EPSON L635SU/L630SU
- EPSON L630U
- EPSON L530U
- EPSON L520U

► **Linkuri corelate**

- "Obținerea celei mai recente versiuni a documentelor" [p.10](#)

Dacă utilizați sistemul de monitorizare și control în rețea Crestron Connected, puteți configura proiectorul pentru utilizare în sistem. Crestron Connected vă permite să controlați și să monitorizați proiectorul cu ajutorul unui browser web.



- Nu puteți utiliza funcția Message Broadcasting pentru Epson Projector Management când utilizați sistemul Crestron Connected.

Pentru informații suplimentare privind sistemul Crestron Connected, accesați site-ul web Crestron.

<https://www.crestron.com/products/line/crestron-connected>

Pentru a monitoriza dispozitive în sistem, puteți utiliza aplicațiile Crestron RoomView Express sau Crestron Fusion furnizate de Crestron. Puteți să comunicați cu biroul de asistență și să trimiteți mesaje de urgență. Pentru detalii, consultați următorul site web.

<http://www.crestron.com/getroomview>

Acest manual descrie modul de efectuare a operațiilor pe computer utilizând un browser web.

► Linkuri corelate

- "Configurarea asistenței pentru sistemul Crestron Connected" p.178

Configurarea asistenței pentru sistemul Crestron Connected

Pentru a configura proiectorul în vederea monitorizării și a controlului cu ajutorul unui sistem Crestron Connected, asigurați-vă că proiectorul și calculatorul sunt conectate la rețea.

Dacă vă conectați fără fir, conectați-vă la dispozitive prin intermediul unui punct de acces pentru rețea fără fir.



Dacă setați opțiunea **Mod standby** la **Comunicare act.** în meniul **Funcționare** al proiectorului, puteți utiliza un browser Web pentru a selecta setări și a controla proiecția chiar dacă proiectorul este în modul Standby (când alimentarea este oprită).

- 1 Apăsați pe butonul [Menu], selectați meniul **Rețea** și apăsați pe [Enter].
- 2 Selectați **Setări rețea** și apăsați pe [Enter].
- 3 Selectați meniul **Control proiector** și apăsați pe [Enter].

[Control proiector]		Retur
PJLink	Oprit	▼
SNMP	Oprit	▼
AMX Device Discovery	Oprit	
Crestron Connected	Oprit	
Control4 SDDP	Oprit	
HTTP securizat	Pornit	▲
Certificat server web		

- 4 Setați opțiunea **Crestron Connected** la **Pornit** pentru a permite detectarea proiectorului.
- 5 După ce terminați selectarea setărilor, reveniți la ecranul **Setări rețea**, selectați **Setare** și urmați instrucțiunile de pe ecran pentru a salva setările și a ieși din meniuri.
- 6 Opriți proiectorul și apoi porniți-l din nou pentru a activa setarea.
- 7 Porniți browserul Web pe un calculator sau dispozitiv conectat la rețea.

- 8** Accesați ecranul Epson Web Control introducând adresa IP a proiectorului în caseta pentru adresă a browserului.
- 9** Selectați setările pentru **Crestron Connected** . Pentru detalii, consultați site-ul Crestron Web.

Puteți utiliza un API Web pentru a opera proiectorul în modul Redare conținut. Consultați *Web API Specifications for Projectors* pentru detalii.



- Puteți realiza autentificarea comunicațiilor API Web utilizând autentificarea API (autentificarea de tip digest).
- Numele de utilizator pentru autentificarea API este **EPSONWEB**; utilizați parola setată pentru **Parolă control web**.
 - ☛ **Rețea > Setări rețea > Parolă control web**

» Linkuri corelate

- "Activarea API-ului Web" [p.180](#)
- "Obținerea celei mai recente versiuni a documentelor" [p.10](#)

Activarea API-ului Web

Puteți activa API-ul Web dintr-un browser Web.

- 1** Selectați **Meniul dezvoltatorului** din ecranul **Epson Web Control**.
- 2** Setați **Activare API** la **Pornit**.

Puteți planifica apariția automată a maximum 30 de evenimente pentru proiector, precum pornirea sau oprirea proiectorului ori comutarea sursei de intrare. Proiectorul efectuează evenimentele selectate la datele și orele specificate în planificarea configurată.

Avertisment

Nu așezați obiecte inflamabile în fața lentilei. Dacă planificați pornirea automată a proiectorului, obiectele inflamabile din fața obiectivului pot lua foc.



- Dacă setați **Protecție meniu** pentru **Program** la **Pornit**, opriți-o mai întâi.

- 1** Setati data și ora în meniul **Data și ora** din meniul **Gestionare** al proiectorului.
- 2** Apăsați pe butonul [Menu], selectați meniul **Gestionare** și apăsați pe [Enter].
- 3** Selectați **Setări agendă** și apăsați pe [Enter].
- 4** Selectați **Program** și apăsați pe [Enter].

- 5** Selectați **Adăugare nou** și apăsați pe [Enter].

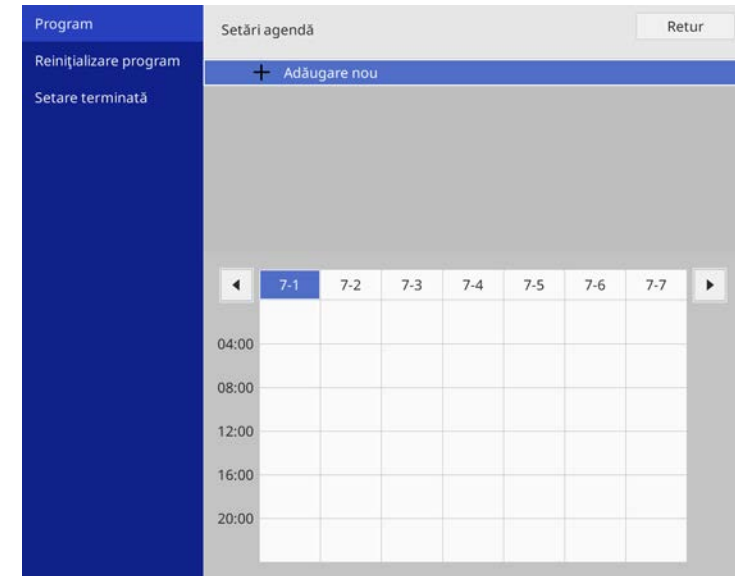

6 Selectați detaliile evenimentului pe care doriți să îl efectuați.

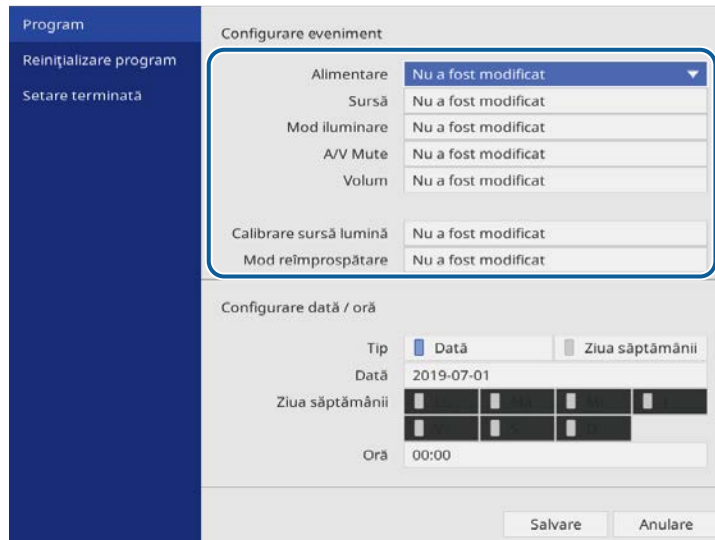

7 Selectați data și ora la care doriți să se producă evenimentul.

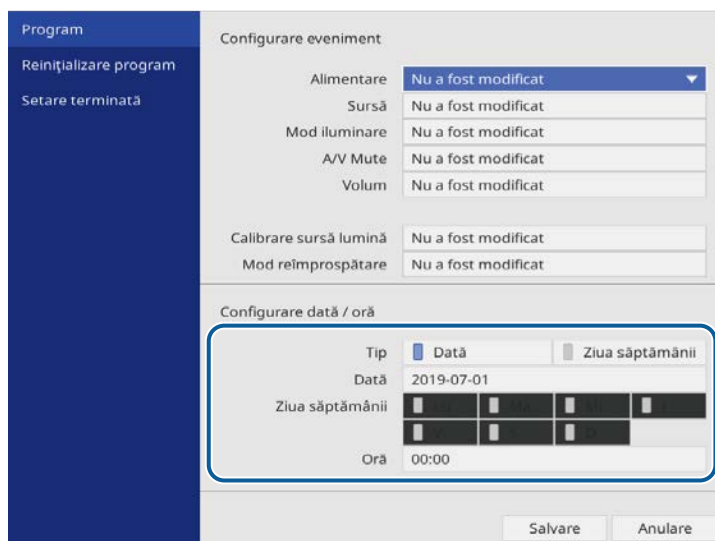

8 Selectați **Salvare** și apăsați pe [Enter].

Evenimentele planificate se afișează pe ecran împreună cu pictogramele de stare a evenimentelor.

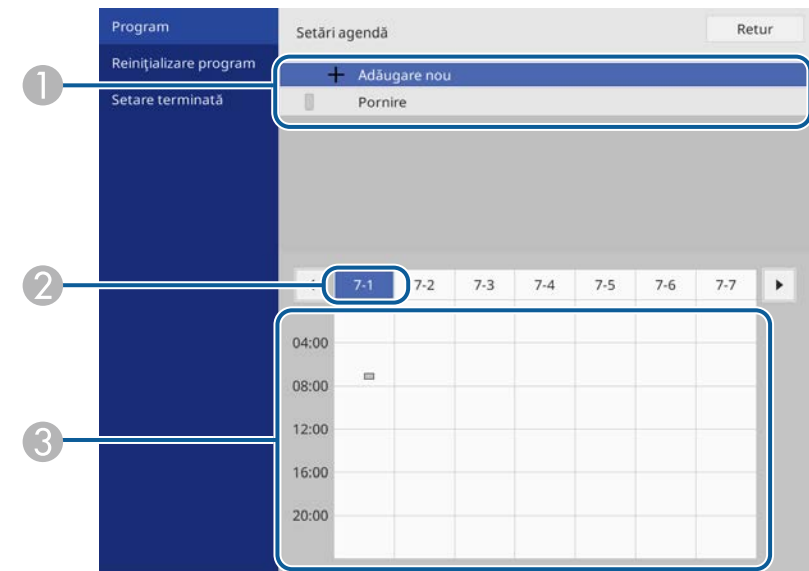

- 1 : program valid
- : program normal
- : program nevalid
- 2 Data selectată în prezent (evidențiată)
- 3 : program o singură dată
- : program normal
- : program standby (activează sau dezactivează comunicarea în standby)
- : program nevalid

9 Pentru a edita un eveniment planificat, selectați planificarea și apăsați pe [Esc].

- 10** Selectați o opțiune din meniul afișat.
- **Pornit** sau **Oprit** vă permite să activați sau să dezactivați evenimentul selectat.
 - Opțiunea **Editare** vă permite să modificați detaliile evenimentului sau data și ora.
 - **Ștergere** vă permite să eliminați evenimentul planificat dintr-o listă.

- 11** Selectați **Setare terminată**, apoi **Da**.

Pentru a șterge toate evenimentele planificate, selectați **Reinițializare program**.

» **Linkuri corelate**

- "Selectarea tipurilor de securizare prin parolă" [p.130](#)
- "Configurarea datei și a orei" [p.48](#)

Ajustarea setărilor din meniuri

Urmați instrucțiunile din aceste secțiuni pentru a accesa sistemul de meniuri al proiectorului și a modifica setările proiectorului.

► Linkuri corelate

- "Utilizarea meniurilor proiectorului" [p.185](#)
- "Utilizarea tastaturii afișate" [p.186](#)
- "Setări pentru calitatea imaginii - meniul Imagine" [p.187](#)
- "Setări pentru semnalul de intrare - meniul Semnal I/O" [p.190](#)
- "Setări pentru instalarea proiectorului - Meniul Instalare" [p.192](#)
- "Setări pentru ecranul proiectorului - Meniul Ecran" [p.195](#)
- "Setări caracteristici proiector - Meniul Funcționare" [p.197](#)
- "Setări de administrare a proiectorului - Meniul Gestionare" [p.200](#)
- "Setările de rețea pentru proiector - meniul Rețea" [p.204](#)
- "Setări de funcționare a proiecției multiple - Meniul Proiecție multiplă" [p.212](#)
- "Setări de memorie pentru calitatea imaginii - Meniul Memorie" [p.214](#)
- "Setări inițiale proiector și opțiuni de resetare - Meniul Setări inițiale/toate" [p.215](#)
- "Copierea setărilor din meniuri între proiectoare (Configurare lot)" [p.216](#)

Puteți utiliza meniurile proiecteurului pentru a modifica setările care controlează funcționarea proiectorului. Proiectorul afișează meniurile pe ecran.

- 1 Apăsați pe butonul [Menu] de pe panoul de control sau telecomandă. Veți vedea ecranul de meniu.

Articole utilizate frecvent	Imagine	
Imagine	Mod culoare	Prezentare
Semnal I/O	Strălucire	50
Instalare	Contrast	50
Ecran	Saturare culoare	50
Funcționare	Tentă	50
Gestionare	Claritate	50
Rețea	Balanță de alb	
Proiecție multiplă	Contrast dinamic	Oprit
Memorie	Optimizare imagine	
Setări inițiale/toate	Gamma adaptiv scenă	5
	Gamma	0
	RGBCMY	
	Reset la valorile implicite	
	Sursă	Calculator 1
	Rezoluție	Auto
	Aspect	Auto
	Reglaj semnal analog	
	Reset la valorile implicite	

- 2 Apăsați pe butoanele cu săgeți sus/jos pentru a vă deplasa în meniurile listate în partea stânga. Setările fiecărui meniu se afișează în partea dreaptă.
- 3 Pentru a modifica setările din meniul afișat, apăsați pe [Enter].
- 4 Apăsați pe butoanele cu săgeți sus/jos pentru a vă deplasa în setări.
- 5 Pentru a readuce toate setările dintr-un meniu la valorile implicite, selectați **Setări inițiale/toate**.

- 6 După ce terminați modificarea setărilor dintr-un meniu, apăsați pe [Esc].

- 7 Apăsați pe [Menu] sau [Esc] pentru a ieși din meniuri.

 Săgeata ✓ indică faptul că meniul conține sub-articole. Când porniți o setare de meniu sau selectați o anumită valoare pentru aceasta, sistemul meniului afișează sub-articole.



Puteți utiliza tastatura afișată pentru a introduce cifre și caractere.

- 1 Folosiți butoanele cu săgeți de pe panoul de control sau de pe telecomandă pentru a evidenția cifra sau litera pe care doriți să o introduceți și apăsați pe butonul [Enter].

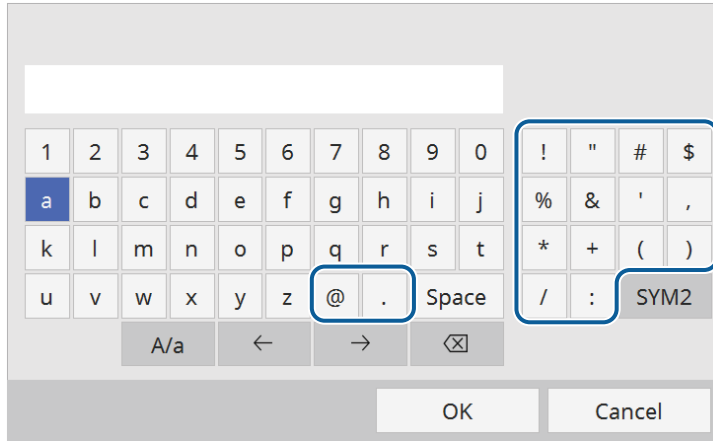

 De fiecare dată când selectați tasta **A/a**, literele comută între litere mari și litere mici. De fiecare dată când selectați tasta **SYM1/2**, simbolurile din interiorul cadrului se schimbă.

- 2 După ce introduceți textul, selectați **OK** pe tastatură pentru a confirma introducerea. Selectați **Cancel** pentru a anula introducerea textului.

 Puteți selecta setările proiectorului și puteți controla proiecția prin intermediul unei rețele prin utilizarea unui browser Web pe calculator. Unele simboluri nu pot fi introduse prin utilizarea tastaturii afișate. Utilizați browserul web pentru a introduce textul.

Text care poate fi introdus prin utilizarea tastaturii afișate

Puteți introduce următoarele tipuri de text atunci când utilizați tastatura afișată.

Tip text	Detalii
Cifre	0123456789
Litere	ABCDEFGHIJKLMNOPQRSTUVWXYZ abcdefghijklmnopqrstuvwxyz
Simboluri	!"#\$%&'()*+,-./:;<=>@[\] ^_`{ }~

» Linkuri corelate

- "Text care poate fi introdus prin utilizarea tastaturii afișate" [p.186](#)

Setările din meniul **Imagine** vă permit să ajustați calitatea imaginii. Setările disponibile depind de modul de culoare și sursa de intrare selectate curent.

Articole utilizate frecvent	Imagine	
Imagine	Mod culoare	Prezentare
Semnal I/O	Strălucire	50
Instalare	Contrast	50
Ecran	Saturare culoare	50
Funcționare	Tentă	50
Gestionare	Claritate	50
Rețea	Balanță de alb	
Proiecție multiplă	Contrast dinamic	Oprit
Memorie	Optimizare imagine	
Setări inițiale/toate	Gamma adaptiv scenă	5
	Gamma	0
	RGBCMY	
	Reset la valorile implicite	
	Sursă	Calculator 1
	Rezoluție	Auto
	Aspect	Auto
	Reglaj semnal analog	
	Reset la valorile implicite	

Setare	Opțiuni	Descriere
Balanță de alb	Temp. Culoare	Setează temperatura culorilor în funcție de modul de culoare selectat. Selectarea unei valori mai mari generează o tentă albastruie a imaginii, în timp ce selectarea unei valori mai mici generează o tentă roșiatică. Setarea este afișată doar atunci când Filtru de culori nu este setat pe Alb cald sau Alb rece . Funcționare > Redare conținut > Efect de suprapunere > Filtru de culori
	Corecție G-M	Efectuează reglaje fine asupra tonalității cromatice. Selectarea unei valori mai mari generează o tentă verzuie a imaginii, în timp ce selectarea unei valori mai mici generează o tentă roșiatică.
	Personalizat	Ajustează componentele individuale R (roșu), G (verde) și B (albastru) ale decalajului și amplificării.
Contrast dinamic	Viteză mare Normal Oprit	Ajustează luminanța proiecției în funcție de luminozitatea imaginilor.
Optimizare imagine	Moduri preset imagine	Setează opțiunile de Optimizare imagine ca un lot folosind valori presetate.
	Reducere zgomot	Reduce scintilațiile din imagini.
	Reducere zgomot MPEG	Reduce zgomotul sau artefactele afișate în fișierul video MPEG.

Setare	Opțiuni	Descriere
Mod culoare	Consultați lista cu modurile de culoare disponibile	Ajustează strălucirea culorilor imaginilor pentru diverse tipuri de imagini și medii.
Strălucire	Sunt disponibile diverse niveluri	Mărește sau micșorează luminozitatea globală a imaginii.
Contrast	Sunt disponibile diverse niveluri	Ajustează diferența dintre zonele luminoase și întunecoase din imagine.
Saturare culoare	Sunt disponibile diverse niveluri	Ajustează intensitatea culorilor imaginii.
Tentă	Sunt disponibile diverse niveluri	Ajustează balansul dintre tonurile verde și magenta din imagine.
Claritate	Sunt disponibile diverse niveluri	Ajustează claritatea sau finețea detaliilor imaginii.

Setare	Opțiuni	Descriere
	De-întreșesere	<p>Setează dacă se efectuează sau nu conversia de la semnal întreșesut la semnal progresiv pentru anumite tipuri de imagini video.</p> <ul style="list-style-type: none"> • Oprit: pentru imagini video cu mișcare rapidă. • Video: setare ideală pentru majoritatea imaginilor video. • Film/Auto: pentru filme, grafică pe computer și animații. <p>Setarea este afișată numai când semnalul curent este semnal întreșesut (480i/576i/1080i).</p>
	Super-resolution	Reduce estomparea când se proiectează imagini cu rezoluție joasă.
	Îmbunătățire detalii	Crează o textură și o senzație de realism mai accentuate ale imaginii.
	Reset	Resetează toate valorile de ajustare din meniul Optimizare imagine la setările implicite.
Gamma adaptiv scenă	Sunt disponibile diverse niveluri	<p>Reglează colorarea în funcție de scenă și obține o imagine mai vie. Selectați o valoare mai mare pentru a îmbunătăți contrastul.</p> <p>Această setare nu este disponibilă când folosiți una dintre următoarele surse de intrare:</p> <ul style="list-style-type: none"> • USB • LAN • Screen Mirroring
Gamma	De la -2 la 2 Personalizat	Ajustează modul de colorare selectând una dintre valorile de corectare gamma sau referindu-vă la un grafic gamma.
RGBCMY	Sunt disponibile diverse niveluri	Ajustează individual nuanța, saturația și strălucirea fiecărei culori R (roșu), G (verde), B (albastru), C (cyan), M (magenta), Y (galben).

Setare	Opțiuni	Descriere
Reset la valorile implicite	—	Resetează toate setările pentru modul culoare actual.
Sursă	—	<p>Afișează setările salvate pentru fiecare sursă de intrare.</p> <p>Pentru a schimba setările pentru sursa de intrare, asigurați-vă că sursa este conectată și selectați sursa respectivă.</p>
Rezoluție	Auto Normal Lat Manual	<p>Setează rezoluția semnalului de intrare dacă nu este detectată automat cu opțiunea Auto.</p> <p>Selectați Normal pentru ecrane 4:3 sau 5:4, Lat pentru ecran lat sau Manual pentru a specifica o rezoluție.</p> <p>Setarea este afișată numai când sursa curentă este Calculator.</p>
Aspect	Consultați lista de formate de imagine disponibile.	<p>Setează formatul de imagine (raportul lățime/înălțime) pentru sursa de intrare selectată.</p> <p>(Opriti setarea Scalare sau setați opțiunea Mod scalare la Afișare completă mai întâi.)</p> <p>Setarea este afișată numai când sursa curentă este Calculator, Video, HDMI sau HDBaseT.</p>
Reglaj semnal analog	Config. automată	<p>Setați la Pornit pentru a optimiza automat calitatea imaginii calculatorului.</p> <p>Setarea este afișată numai când sursa curentă este Calculator.</p>
	Urmărire	<p>Ajustează semnalul pentru eliminarea dungilor verticale din imaginile de la computer.</p> <p>Setarea este afișată numai când sursa curentă este Calculator.</p>

Setare	Opțiuni	Descriere
	Sincro.	Ajustează semnalul pentru eliminarea neclarității sau pâlpâirii din imaginile de la computer. Setarea este afișată numai când sursa curentă este Calculator.
	Poziție	Ajustează locația imaginii pe ecran. Setarea este afișată numai când sursa curentă este Calculator.
Reset la valorile implicite	—	Resetează toate setările pentru sursa de intrare actuală.
Scalare	Opțiuni diferite de scalare	Mărește sau micșorează imaginea pe orizontală și pe verticală. Ajustează scala imaginii afișate de fiecare proiector la utilizarea mai multor proiectoare pentru a proiecta o singură imagine.
Reset setări Imagine	—	Resetează toate valorile de ajustare din meniul Imagine la setările implicite.



- Setarea **Strălucire** nu influențează nivelul de strălucire al sursei de lumină. Pentru a schimba nivelul de strălucire al sursei de lumină, selectați **Control Strălucire Sursă de lumină** în meniul **Funcționare** al proiectorului.
- Puteți restabili valorile implicite ale setărilor **Urmărire**, **Sincro**. și **Poziție** apăsând pe butonul [Auto] de pe telecomandă.

» Linkuri corelate

- "Moduri de culoare disponibile" [p.78](#)
- "Formate disponibile pentru imagini" [p.76](#)
- "Activarea ajustării automate a luminanței" [p.79](#)
- "Ajustarea rezoluției imaginii" [p.83](#)
- "Scalarea unei imagini" [p.127](#)
- "Ajustarea culorilor imaginii" [p.80](#)

În mod normal, proiectorul detectează și optimizează automat setările pentru semnalul de intrare. Dacă trebuie să personalizați setările, puteți utiliza meniul **Semnal I/O**. Setările disponibile depind de sursa de intrare selectată curent.

Articole utilizate frecvent	Volum	
Imagine	Sursă	Calculator 1
Semnal I/O	Baleiaj în exces	Auto
Instalare	Reset la valorile implicite	
Ecran	EDID	
Funcționare	Nivel HDMI IN EQ	
Gestionare	Intensitate HDMI Out	Oprit
Rețea	Ieșire A/V	În proiecție
Proiecție multiplă	Ieșire audio	Auto
Memorie	Ieșire audio HDMI	
Setări inițiale/toate	Port ieșire monitor	Ieșire monitor
	Conexiune HDMI	
	HDBaseT	
	Reset setări Semnal I/O	
	Instalare	
	Instalare fixă	Oprit
	Șablon de test	
	Proiecție	Față/Plafon
	Corectare geometrică	Corectare punct

Setare	Opțiuni	Descriere
Volum	Sunt disponibile diverse niveluri pentru fiecare sursă	Ajustează volumul sunetului de la sistemul de difuzoare al proiectorului. De asemenea, puteți ajusta volumul boxelor externe. Setarea este afișată numai când semnalul audio are ieșire pentru sistemul AV.
Sursă	—	Afișează setările salvate pentru fiecare sursă de intrare. Pentru a schimba setările pentru sursa de intrare, asigurați-vă că sursa este conectată și selectați sursa respectivă.

Setare	Opțiuni	Descriere
Format semnal	Interval video	Setează intervalul video pentru a corespunde setării sursei de intrare. Setarea este afișată numai când sursa curentă este HDMI sau HDBaseT.
Baleiaj în exces	Auto Oprit 4% 8%	Schimbă formatul de imagine pentru a face marginile vizibile prin selectarea unui procentaj sau automat. Setarea este afișată numai când semnalul de intrare este semnalul componentei.
Reset la valorile implicite	—	Resetează toate setările pentru sursa de intrare actuală.
EDID	HDMI1 HDMI2 HDBaseT	Describe capacitățile de afișare ale proiectorului. Modificați această setare după cum este necesar, în funcție de rezoluția imaginii. Chiar și în configurații cu ecrane multiple cu rezoluții diferite, puteți comuta EDID al sursei curente și combina EDID ale ecranelor setând același EDID ca ecranul standard.
Nivel HDMI IN EQ	HDMI1 HDMI2	Ajustează nivelul semnalului de intrare HDMI în funcție de dispozitivele conectate la portul HDMI. Dacă imaginea include multe interferențe sau dacă apare o problemă și nu sunt proiectate imagini, modificați setarea. Puteți selecta setările pentru surse de intrare individuale, fără a modifica sursa de intrare.
Intensitate HDMI Out (EB-L735U/EB-L730U/EB-L635SU/EB-L630SU/EB-L630U/EB-L530U)	Oprit Mic Mediu Mare	Ajustează intensitatea semnalului de intrare de la portul HDMI. Modificați această setare când nu puteți afișa corect ieșirea de imagine de la portul HDMI.

Setare	Opțiuni	Descriere
Ieșire A/V	În proiecție Întotdeauna	Setați la Întotdeauna pentru a transmite sunet și imagini prin intermediul dispozitivelor externe atunci când proiectorul este oprit. Setarea este afișată numai în următoarele cazuri: <ul style="list-style-type: none"> • Pornire rapidă este setat la Oprit din meniul Funcționare al proiectorului. • Setați Pornire automată la Oprit din meniul Rețea al proiectorului.  Rețea > Setări transmisiător > Pornire automată
Ieșire audio	Auto Audio1 Audio 2	Setează portul de intrare audio când se proiectează din alte surse decât HDBaseT, LAN și Screen Mirroring.
Ieșire audio HDMI	Ieșire audio HDMI1 Ieșire audio HDMI2	Setează portul de intrare audio când se proiectează de la porturile HDMI.
Port ieșire monitor	Ieșire monitor Calculator 2	Comută intrarea și ieșirea pentru porturile Computer2/Monitor Out. Când se redau imagini pe un monitor extern, selectați opțiunea Ieșire monitor . Când se importă semnale imagine de la un computer, selectați Calculator 2 .
Conexiune HDMI	Conexiuni dispozitiv	Prezintă dispozitivele conectate la porturile HDMI. Setarea este afișată numai când opțiunea Conexiune HDMI este setată la Pornit .
	Conexiune HDMI	Setați la Pornit pentru a activa caracteristicile Conexiune HDMI.
	Disp. ieșire audio	Selectează dacă se redă semnalul audio de la difuzoarele interne sau de la un sistem audio/video conectat.

Setare	Opțiuni	Descriere
	Pornire conexiune	Controlează ceea ce se întâmplă atunci când porniți proiectorul sau dispozitivul conectat. <ul style="list-style-type: none"> • Bidirecțional: pornește automat dispozitivul conectat atunci când porniți proiectorul și viceversa. • Disp.->PJ: pornește automat proiectorul atunci când porniți dispozitivul conectat. • PJ->Disp.: pornește automat dispozitivul conectat atunci când porniți proiectorul.
	Oprire conexiune	Controlează dacă dispozitivele conectate sunt oprite atunci când opriți proiectorul.
HDBaseT	Control și comunicații	Activează sau dezactivează comunicațiile de la porturile Ethernet și serial de pe emițător pe transmisiătorul sau comutatorul HDBaseT; activarea acestei setări dezactivează porturile LAN și RS-232C. Setarea este afișată doar când opțiunea Extron XTP este setată la Oprit .
	Extron XTP	Setați la Pornit atunci când conectați un emițător sau comutator Extron XTP la porturile HDBaseT . Pentru detalii suplimentare referitoare la sistemul XTP, consultați următorul site web al Extron. http://www.extron.com/
Reset setări Semnal I/O	—	Resetează toate valorile de ajustare din meniul Semnal I/O la setările implicite.

Setările din meniul **Instalare** vă ajută să configurați proiectorul în mediul de instalare.

Articole utilizate frecvent	Instalare	
Imagine	Instalare fixă	Oprit
Semnal I/O	Șablon de test	
Instalare	Proiecție	Față/Plafon
Ecran	Corectare geometrică	Corecție T-H/V
Funcționare	Receptor dist.	Oprit
Gestionare	Tip ecran	16:10
Rețea	Mod altitudine mare	Oprit
Proiecție multiplă	Sursă	Calculator 1
Memorie	Golire	
Setări inițiale/toate	Reset la valorile implicite	
	Reset setări Instalare	
	Ecran	
	Ecran fără semnal	Albastru
	Ecran pornire	Pornit
	Afiș. auto. ec. princ.	Pornit
	Miniaturi sortare surse	
	Mesaje	Pornit

Setare	Opțiuni	Descriere
Instalare fixă	Pornit Oprit	Setați la Pornit dacă ați instalat proiectorul într-o locație fixă.
Șablon de test	—	Afișează un șablon de testare pentru asistarea focalizării și măririi/micșorării imaginii și corectarea formei imaginii (apăsați pe [Esc] pentru a anula afișarea șablonului).
Proiecție	Față Spate Față/Plafon Spate/Plafon	Setează direcția de proiecție în raport cu ecranul pentru orientarea corectă a imaginii.

Setare	Opțiuni	Descriere
Corectare geometrică	Corecție T-H/V	Corectează manual părțile orizontale și verticale. Corecție T. vert.: vă permite să corecți manual partea verticală. Balanță vert.: vă permite să corecți manual balanța verticală. Corecție T. oriz.: vă permite să corecți manual partea orizontală. Balanță oriz.: vă permite să corecți manual balanța orizontală. Balanță vert. și Balanță oriz. sunt disponibile numai cu EB-L735U/EB-L730U/EB-L635SU/EB-L630SU/EB-L630U/EB-L530U.
	Quick Corner	Corectează forma și alinierea imaginii utilizând o afișare pe ecran.
	Corectare arc	Corectează colțurile și părțile laterale ale unei imagini proiectate pe o suprafață curbată.
	Corectare punct	Împarte imaginea proiectată într-o grilă și corectează distorsiunea mutând punctul de intersecție selectat dintr-o parte în alta și de sus în jos.
	Oprit	Anulează temporar corectarea geometrică.

Setare	Opțiuni	Descriere
	Memorie	Salvați seturi personalizate de setări în memorie. <ul style="list-style-type: none"> • Salvați memorie: salvează forma curentă a imaginii reglate. • Încărcați memorie: încarcă setările efectuate și salvate. • Redenumire memorie: modifică numele setărilor memoriei. • Ștergeți memorie: șterge o memorie salvată. • Resetați memoria: resetează toate memoriile salvate.
Zoom digital (EB-L635SU/EB-L630SU)	Sunt disponibile diverse niveluri	Reglează dimensiunea imaginii proiectate.
Mutare imagine (EB-L635SU/EB-L630SU)	Sunt disponibile diverse poziții	Deplasează poziția imaginii pe orizontală și pe verticală Această funcție nu este disponibilă dacă opțiunea Zoom digital este setată la nivelul cel mai mare.
E-Zoom (EB-L720U/EB-L520U)	Sunt disponibile diverse niveluri	Modificați dimensiunea imaginii. Setarea este afișată numai când opțiunea Scalare este setată la Oprit din meniul Imagine al proiecteurului.
Receptor dist.	Față/Spate Față Spate Oprit	Limitează recepția semnalelor de la telecomandă de către receptorul selectat; Oprit: dezactivează toate receptoarele.

Setare	Opțiuni	Descriere
Tip ecran	4:3 16:6 16:9 16:10	Setează formatul imaginii ecranului să corespundă imaginii din zona de proiecție. Această setare nu este disponibilă când folosiți una dintre următoarele surse de intrare: <ul style="list-style-type: none"> • USB • LAN Setarea este afișată numai când opțiunea Redare conținut este setată la Oprit din meniul Funcționare al proiecteurului.
Poziție ecran	Sunt disponibile diverse poziții	Deplasează poziția imaginii pe orizontală și pe verticală Această funcție nu este disponibilă dacă setați opțiunea Tip ecran la același format de imagine ca și rezoluția proiecteurului.
Mod altitudine mare	Pornit Oprit	Reglează temperatura de funcționare a proiecteurului la altitudini mai mari de 1500 m.
Sursă	—	Afișează setările salvate pentru fiecare sursă de intrare. Pentru a schimba setările pentru sursa de intrare, asigurați-vă că sursa este conectată și selectați sursa respectivă.
Golire	Sus Jos Stânga Dreapta	Ascunde o zonă a imaginii proiectate pe care o selectați utilizând butoanele cu săgeți. Setarea este afișată numai când opțiunea Redare conținut este setată la Oprit din meniul Funcționare al proiecteurului.
Reset la valorile implicite	—	Resetează toate setările pentru sursa de intrare actuală. Setarea este afișată numai când opțiunea Redare conținut este setată la Oprit din meniul Funcționare al proiecteurului.

Setare	Opțiuni	Descriere
Reset setări instalare	—	Resetează toate valorile de reglare din meniul Instalare la setările implicite, exceptând următoarele: <ul style="list-style-type: none">• Zoom digital (EB-L635SU/EB-L630SU)• Mutare imagine (EB-L635SU/EB-L630SU)• E-Zoom (EB-L720U/EB-L520U)

» Linkuri corelate

- "Moduri de proiecție" [p.51](#)
- "Forma imaginii" [p.60](#)
- "Configurarea proiectorului și opțiuni de instalare" [p.25](#)
- "Setarea tipului de ecran" [p.53](#)

Setările din meniul **Ecran** vă permit să personalizați diverse caracteristici de afișare a proiectorului.

Articole utilizate frecvent	Ecran fără semnal	Albastru
Imagine	Ecran pornire	Pornit
Semnal I/O	Afiș. auto. ec. princ.	Pornit
Instalare	Miniaturi sortare surse	
Ecran	Mesaje	Pornit
Funcționare	Rotire meniu	Oprit
Gestionare	Culoare meniu	Alb
Rețea	Notă C. Filtru Aer	Pornit
Proiecție multiplă	Setarea Split Screen	
Memorie	Reset setări Ecran	
Setări inițiale/toate	Funcționare	
	Căut. automată surse	Pornit
	Control Strălucire Sursă de lu...	
	Pornire directă	Oprit
	Pornire automată	Oprit
	Mod inactivare	Pornit
	Timp mod inact.	10 min.
	Cronom. dezact. A/V	Pornit
	Mod standby	Comunicare act.

Setare	Opțiuni	Descriere
Ecran fără semnal	Negru Albastru Logo Gradație	Setează culoarea ecranului sau sigla care se afișează atunci când proiectorul nu primește semnal. Setarea este afișată numai când opțiunea Redare conținut este setată la Oprit din meniul Funcționare al proiectorului.
Ecran pornire	Pornit Oprit	Setați opțiunea la Pornit pentru a se afișa un logo la pornirea proiecției.

Setare	Opțiuni	Descriere
Afiș. auto. ec. princ.	Pornit Oprit	Setați opțiunea la Pornit pentru a se afișa automat ecranul principal atunci când nu există semnal de intrare la pornirea proiectorului. Setarea este afișată numai când opțiunea Afișare Ghid de conectare este setată la Oprit din meniul Rețea al proiectorului. ☛ Rețea > Setări transmțător > Afișare Ghid de conectare
Miniaturi sortare surse	Pornit Oprit	Setați la Pornit pentru a afișa sursa de intrare detectată în poziția din partea stânga sus a ecranului principal. Ordinea de afișare a surselor de intrare se modifică atunci când proiectorul detectează un semnal de intrare.
Mesaje	Pornit Oprit	Setați opțiunea la Pornit pentru a se afișa pe imaginea proiectată mesaje precum numele sursei de intrare, numele modului Culoare, formatul imaginii, absența semnalului sau avertizarea de temperatură ridicată.
Rotire meniu	90 gr. la dreapta 90 gr. la stânga Oprit	Rotește afișarea meniului cu 90°.
Culoare meniu	Negru Alb	Setează tema de culoare a ecranului principal și a sistemului meniului proiectorului.
Notă C. Filtru Aer	Pornit Oprit	Setați la Pornit pentru a afișa un mesaj când s-a detectat înfundarea filtrului de aer.
Setarea Split Screen	Afișare sursă ieșire audio	Setați opțiunea la Pornit pentru a se afișa o pictogramă cu sursa care furnizează ieșirea audio în timpul proiecției Split Screen. Setarea este afișată numai când opțiunea Redare conținut este setată la Oprit din meniul Funcționare al proiectorului.

Setare	Opțiuni	Descriere
	Aliniere	Dacă ați împărțit două imagini de ecran, selectați poziția imaginilor pentru a se alinia în partea de Sus sau Mijloc a zonei imaginii. Setarea este afișată numai când opțiunea Redare conținut este setată la Oprit din meniul Funcționare al proiectorului.
Reset setări Ecran	—	Resetează toate valorile de ajustare din meniul Ecran la setările implicite.



Dacă porniți **Protecție meniu** pentru **Logo utilizator**, nu puteți modifica următoarele setări de afișare a logo-ului utilizatorului; trebuie să opriți mai întâi **Protecție meniu** pentru **Logo utilizator**.

- Ecran fără semnal
- Ecran pornire

» Linkuri corelate

- "Proiectarea simultană a două imagini" [p.90](#)

Setările din meniul **Funcționare** vă permit să personalizați diverse caracteristici ale proiectorului.

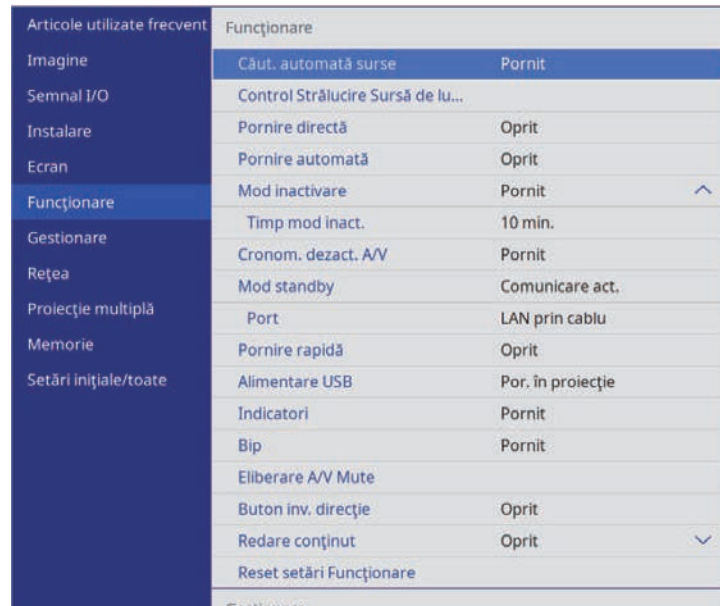

Setare	Opțiuni	Descriere
Căut. automată surse	Pornit Oprit	Setați la Pornit pentru a detecta în mod automat semnalul de intrare și pentru a proiecta imagini atunci când nu există semnal de intrare. Această funcție este dezactivată când porniți proiectorul în modul Pornire rapidă . Setarea este afișată numai când opțiunea Redare conținut este setată la Oprit .
Control Strălucire Sursă de lumină	Menținere strălucire	Setați la Pornit pentru a menține o strălucire constantă pentru sursa de lumină.

Setare	Opțiuni	Descriere
	Menținere nivel de strălucire	Selectați nivelul de strălucire pe care doriți să-l mențineți constant. Setarea este afișată numai când Menținere strălucire este setat la Pornit .
	Estimat rămas	Afișează durata de timp pentru care proiectorul poate menține o strălucire constantă. Setarea este afișată numai când Menținere strălucire este setat la Pornit .
	Mod iluminare	Selectați strălucirea sursei de lumină. <ul style="list-style-type: none"> • Normal: strălucire maximă. • Silențios: 70% strălucire cu zgomot redus produs de ventilator. • Extins: 70% strălucire și extinde durata de viață a sursei de lumină. • Particularizat: selectați un nivel particularizat al strălucirii. Setarea este afișată numai când Menținere strălucire este setat la Oprit .
	Nivel de strălucire	Selectați nivelul Particularizat dorit pentru strălucire. Setarea este afișată numai când Menținere strălucire este setat la Oprit .
Pornire directă	Pornit Oprit	Setați la Pornit pentru pornirea proiectorului prin conectarea acestuia, fără apăsarea pe butonul de alimentare.
Pornire automată	HDMI1 Calculator 1 Oprit	Setează sursa de imagini din care doriți să porniți proiecția în mod automat. HDMI1 : pornește automat proiectorul atunci când detectează alimentare: <ul style="list-style-type: none"> • Când sursa de imagine este pornită • Când cablul este conectat la proiector Calculator 1 : pornește automat proiectorul atunci când detectează un semnal de intrare de la sursa de imagine.

Setare	Opțiuni	Descriere
Mod inactivare	Pornit Oprit	Setați la Pornit pentru a opri automat proiectorul după un interval de inactivitate.
Timp mod inact.	Între 1 și 30 de minute	Setează intervalul pentru Mod inactivare .
Cronom. dezact. A/V	Pornit Oprit	Oprește proiectorul în mod automat dacă este activată setarea A/V Mute și au trecut 30 de minute de inactivate.
Mod standby	Comunicare act. Comunicare dez.	<p>Setați la Comunicare act. pentru a monitoriza și controla proiectorul prin intermediul unei rețele când proiectorul se află în modul standby.</p> <p>Setarea este afișată numai în următoarele cazuri:</p> <ul style="list-style-type: none"> • Ieșire A/V este setată la În proiecție din meniul Semnal I/O al proiectorului. • Alimentare USB este setat la Por. în proiecție. • Setați Pornire automată la Oprit din meniul Rețea al proiectorului. ● Rețea > Setări transmițător > Pornire automată
Port	LAN prin cablu Rețea locală fără fir	Setează portul de utilizat în timp ce setarea Mod standby este stabilită la Comunicare act.
Sursă la pornire	Surse de intrare disponibile	Selectează sursa imaginii pe care vreți să o proiectați când proiectorul este pornit în modul Redare conținut.

Setare	Opțiuni	Descriere
Pornire rapidă	20min. 60min. 90min. Oprit	<p>Setează perioada de timp pentru modul Pornire rapidă. Proiectorul intră în acest mod atunci când îl opriți. Veți putea începe proiecția după aproximativ 5 secunde din momentul apăsării butonului de pornire/oprire.</p> <p>Totuși, în următoarele situații poate dura mai mult ca proiectorul să fie pregătit:</p> <ul style="list-style-type: none"> • Când proiectați de la portul USB al proiectorului • Când proiectați de la portul HDMI Out al proiectorului • Când proiectați folosind funcțiile Screen Mirroring <p>Setarea este afișată numai în următoarele cazuri:</p> <ul style="list-style-type: none"> • Ieșire A/V este setată la În proiecție din meniul Semnal I/O al proiectorului. • Setați Pornire automată la Oprit din meniul Rețea al proiectorului. ● Rețea > Setări transmițător > Pornire automată

Setare	Opțiuni	Descriere
Alimentare USB (EB-L735U/EB-L730U/EB-L635SU/EB-L630SU/EB-L630U/EB-L530U)	Por. în proiecție Întotdeauna	<p>Setați la Întotdeauna pentru a continua alimentarea dispozitivului de redare media în flux atunci când proiectorul nu proiectează imagini. Acest lucru permite ca dispozitivul de redare media în flux să pornească mai devreme sau să efectueze automat actualizări firmware prin intermediul unei rețele, dacă este necesar.</p> <p>Setarea este afișată numai în următoarele cazuri:</p> <ul style="list-style-type: none"> • Ieșire A/V este setată la În proiecție din meniul Semnal I/O al proiectorului. • Setați Pornire automată la Oprit din meniul Rețea al proiectorului. <p>☛ Rețea > Setări transmițător > Pornire automată</p>
Indicatoare	Pornit Oprit	Setați la Oprit pentru a stinge indicatoarele de pe proiector, mai puțin la apariția unei erori sau a unui avertisment.
Bip	Pornit Oprit	Controlează bipul emis la pornirea sau oprirea proiectorului.
Eliberare A/V Mute	Oricare A/V Mute	Selectați A/V Mute dacă vreți să folosiți numai butonul [A/V Mute] pentru a opri opțiunea A/V Mute sau selectați Oricare pentru a utiliza orice buton pentru a o opri.
Buton inv. direcție	Pornit Oprit	Când instalați proiectorul pe tavan, setați la Pornit pentru a inversa direcția de funcționare a butoanelor cu săgeți ale panoului de control.
Redare conținut	Pornit Oprit	Setați la Pornit pentru a reda o listă de redare.

Setare	Opțiuni	Descriere
Efect de suprapunere	Efect de suprapunere Filtru formă Filtru de culori Luminozitate	<p>Adaugă culoare și efecte de formă în imaginea proiectată.</p> <p>Setarea este afișată numai în următoarele cazuri:</p> <ul style="list-style-type: none"> • Combinare margini este setată la Oprit din meniul Proiecție multiplă al proiectorului. • În modul Redare conținut, lista de redare poate fi redată și nu a apărut nicio eroare de scriere.
Vizualizator USB	—	Selectează și redă o listă de redare salvată pe unitatea flash USB.
Reset setări Funcționare	—	Resetează toate valorile de ajustare din meniul Funcționare la setările implicite.

» Linkuri corelate

- "Proiectarea în modul Redare conținut" [p.99](#)
- "Ajustarea strălucirii" [p.85](#)

Setările din meniul **Gestionare** vă permit să personalizați diverse caracteristici de administrare a proiecteurului.

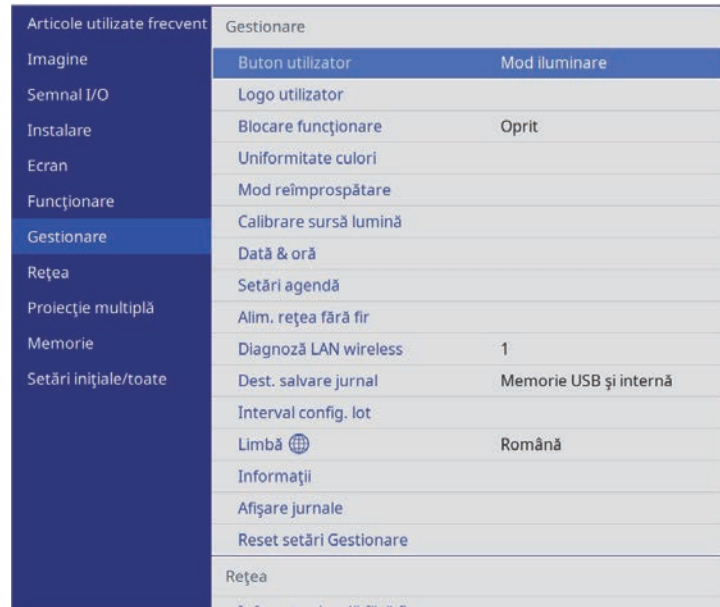

Setare	Opțiuni	Descriere
Buton utilizator	Sunt disponibile diverse opțiuni de meniu	Asociază o opțiune de meniu cu butonul [User] de pe telecomandă pentru accesare cu o singură atingere.
Logo utilizator	Pornire setare Reset	Creează un ecran pe care îl afișează proiectorul pentru identificare și îmbunătățirea securității.

Setare	Opțiuni	Descriere
Blocare funcționare	Blocare completă Cu excepția Butonului de pornire/oprire Oprit	Controlează blocarea butoanelor proiecteurului pentru securizarea acestuia. <ul style="list-style-type: none"> • Blocare completă: blochează toate butoanele. • Cu excepția Butonului de pornire/oprire: blochează toate butoanele exceptând butonul de alimentare. • Oprit: nu este blocat niciun buton.
Uniformitate culori	Uniformitate culori	Setați la Pornit pentru a ajusta balanța tonurilor de culoare pentru întregul ecran.
	Nivel de ajustare	Setează nivelul de ajustare.
	Start ajustări	Ajustează individual tonalitățile cromatice de roșu, verde și albastru pentru zona selectată.
	Reset	Resetează toate valorile de ajustare din meniul Uniformitate culori la setările implicite.
Mod reîmprospătare	Temporizator	Setează durata în care proiectorul afișează imaginea de reîmprospătare.
	Mesaje	Setați la Pornit pentru a afișa un mesaj care vă informează că proiectorul se află în modul de reîmprospătare.
	Start	Pornește procesul modului de reîmprospătare pentru a șterge orice imagine persistentă proiectată și a opri proiectorul după un interval de timp specificat. Apăsați orice buton de pe telecomandă pentru a anula acest proces.

Setare	Opțiuni	Descriere
Calibrare sursă lumină	Executare acum	Începe calibrarea sursei de lumină pentru a optimiza balanța culorilor din imaginea actuală proiectată. Este posibil să nu puteți începe calibrarea dacă temperatura ambientală a proiecteurului nu se află în interval. (Așteptați 20 de minute după ce porniți proiectorul înainte de a începe calibrarea pentru a obține cele mai bune rezultate.)
	Executare periodică	Setați la Pornit pentru a efectua calibrarea sursei de lumină periodic la fiecare 100 de ore de utilizare.
	Ultima executare	Afișează data și ora ultimei calibrări a sursei de lumină.
Data & oră	Data & oră Oră de vară Timp internet	Ajustează setările de dată și oră ale sistemului pentru proiector. Selectați Oră de vară pentru a seta opțiunile orei de vară din regiunea dvs. Selectați Timp internet pentru a obține automat ora de la un server de timp internet.
Setări agendă	—	Planifică producerea automată a unor evenimente pentru proiector la datele și orele selectate.
Alim. rețea fără fir	Pornit Oprit	Setați la Pornit pentru a proiecta imagini printr-o rețea LAN fără fir. Dacă nu doriți să realizați conexiunea printr-o rețea locală fără fir, dezactivați opțiunea pentru a preveni accesul neautorizat al altor persoane.
Diagnoză LAN wireless	Ping Adresă IP Ping până la oprire Start	Transmite informații Ping pentru a confirma starea comunicării.

Setare	Opțiuni	Descriere
Dest. salvare jurnal	Memorie internă Memorie USB și internă	Setează locația în care să se salveze fișierele de jurnal de eroare și operațiuni. Setarea este afișată numai când opțiunea Redare conținut este setată la Oprit din meniul Funcționare al proiecteurului.
Interval config. lot	Tot Limitat	Selectați Tot pentru a copia toate setările meniului proiecteurului folosind caracteristica de configurare lot. Selectați Limitat , dacă nu vreți să copiați următoarele setări: <ul style="list-style-type: none"> • Setări Protejat de parolă • EDID în meniul Semnal I/O • Setările meniului Rețea
Limbă	Sunt disponibile diverse limbi	Selectează limba pentru meniurile proiecteurului și mesajele afișate.
Informații	Informații diverse	Afișează informații despre proiector și sursele de intrare. Articolele afișate pot varia în funcție de sursa de intrare curentă.
Afișare jurnale	Afișare stare Inf. avertiz. temp. Istoric pornire/opr.	Afișează datele de jurnale salvate în locația specificată în setarea Dest. salvare jurnal .
Reset setări Gestionare	—	Resetează toate valorile de reglare din meniul Gestionare la setările implicite, exceptând următoarele: <ul style="list-style-type: none"> • Limbă



Când setați **Protecție meniu** pentru **Program** la **Pornit**, nu puteți modifica setările din meniul **Setări agendă**. Mai întâi, setați **Protecție meniu** pentru **Program** la **Oprit**.

» Linkuri corelate

- "Lista de coduri Event ID" [p.202](#)
- "Salvarea unei imagini Logo utilizator" [p.111](#)
- "Blocarea butoanelor proiecteurului" [p.131](#)

- "Calibrarea sursei de lumină" [p.115](#)
- "Reglarea tonalității cromatice (uniformității culorii)" [p.114](#)
- "Configurarea datei și a orei" [p.48](#)
- "Setarea planificărilor de evenimente pentru proiector" [p.181](#)
- "Selectarea limbii pentru meniurile proiecteurului" [p.50](#)

Lista de coduri Event ID

Dacă opțiunea **Event ID** din ecranul **Informații** afișează un cod numeric, verificați această listă de coduri Event ID pentru soluția la problema asociată cu codul.

Dacă nu puteți soluționa problema, contactați administratorul rețelei sau Epson pentru a obține asistență tehnică.

Cod Event ID	Cauză și soluție
0026 0032 0036 0037	A survenit o eroare de comunicare cu funcția Screen Mirroring. Opriți proiectorul și apoi reporniți-l sau reporniți software-ul de rețea.
0027 0028 0029 0030 0031 0035	Comunicații instabile cu funcția Screen Mirroring. Verificați starea comunicației în rețea, așteptați câteva momente, apoi încercați din nou conectarea la rețea.
0023 0024 0025	Conectare eșuată. Dacă vedeți ecranul de introducere a codului PIN pe computerul dvs., introduceți codul PIN afișat în ecranul cu informații despre rețea sau în partea din dreapta jos a imaginii proiectate. Dacă aceasta nu rezolvă problema, reporniți proiectorul și dispozitivele conectate, apoi verificați setările conexiunii.
0043	Formatul video nu este acceptat. Modificați rezoluția dispozitivului mobil și apoi reconectați dispozitivele. Sau modificați setarea Reglare performanțe pentru proiector, apoi reconectați.

Cod Event ID	Cauză și soluție
0432 0435	Nu a pornit software-ul de rețea. Opriți proiectorul și apoi reporniți-l.
0433	Nu se pot afișa imaginile transferate. Reporniți software-ul de rețea.
0434 0481 0482 0485	Comunicație în rețea instabilă. Verificați starea comunicației în rețea, așteptați câteva momente, apoi încercați din nou conectarea la rețea.
0483 04FE	Software-ul de rețea s-a oprit neașteptat. Verificați starea comunicației în rețea, apoi opriți proiectorul și reporniți-l.
0484	Comunicația cu calculatorul s-a deconectat. Reporniți software-ul de rețea.
0479 04FF	S-a produs o eroare de sistem la proiector. Opriți proiectorul și apoi reporniți-l.
0891	Imposibil de găsit un punct de acces cu același SSID. Setări calculatorul, punctul de acces și proiectorul la același SSID.
0892	Tipul de autentificare WPA/WPA2/WPA3 nu se potrivește. Asigurați-vă că setările de securitate pentru rețeaua fără fir sunt corecte.
0893	Tipul de criptare TKIP/AES nu se potrivește. Asigurați-vă că setările de securitate pentru rețeaua fără fir sunt corecte.
0894	Comunicația cu un punct de acces neautorizat a fost deconectată. Contactați administratorul rețelei.
0895	Comunicația cu un dispozitiv conectat a fost deconectată. Verificați starea conexiunii dispozitivului.
0898	Nu s-a reușit obținerea protocolului DHCP. Asigurați-vă că serverul DHCP funcționează corect. Dacă nu utilizați DHCP, setați opțiunea DHCP la Oprit în meniul Rețea al proiecteurului. ● Rețea > Setări rețea > LAN prin cablu > Setări IP > DHCP ● Rețea > Setări rețea > Rețea locală fără fir > Setări IP > DHCP
0899	Alte erori de comunicație.
089A	Tipul de autentificare EAP nu se potrivește cu rețeaua. Verificați setările de securitate pentru rețeaua LAN fără fir și asigurați-vă că este instalat corect certificatul de securitate.

Cod Event ID	Cauză și soluție
089B	Autentificarea serverului EAP a eșuat. Verificați setările de securitate pentru rețeaua LAN fără fir și asigurați-vă că este instalat corect certificatul de securitate.
089C	Autentificarea clientului EAP a eșuat. Verificați setările de securitate pentru rețeaua LAN fără fir și asigurați-vă că este instalat corect certificatul de securitate.
089D	Schimbul de chei a eșuat. Verificați setările de securitate pentru rețeaua LAN fără fir și asigurați-vă că este instalat corect certificatul de securitate.
0920	Bateria internă care salvează setările datei și orei proiectorului este descărcată. Contactați Epson pentru asistență.

Setările din meniul **Rețea** vă permit să vizualizați informații despre rețea și să configurați proiectorul pentru control printr-o rețea.

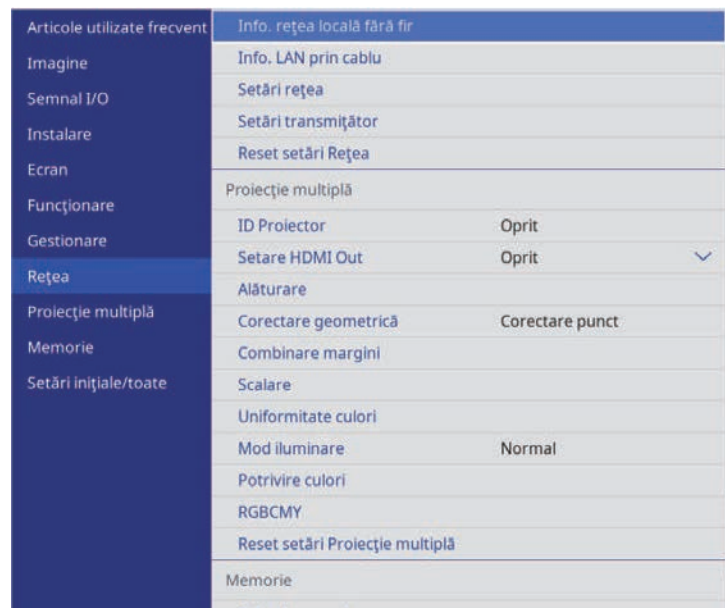

Când setați **Protecție meniu** pentru **Rețea** la **Pornit**, nu puteți modifica setările de rețea. Mai întâi, setați **Protecție meniu** pentru **Rețea** la **Oprit**.

Setare	Opțiuni	Descriere
Setări transmîțător	Pornire asociere	Actualizează informațiile de rețea ale transmîțătorului fără fir de pe computer utilizând software-ul Epson Wireless Transmitter Settings. Consultați <i>Epson Wireless Transmitter Settings Operation Guide</i> pentru detalii. Această setare este afișată numai atunci când este instalat modulul LAN fără fir și Punctul acces simplu este setat la Pornit în meniul Setări rețea al proiectorului.
	Pornire automată	Setați la Pornit pentru a porni proiectorul automat atunci când conectați un computer utilizând sistemele opționale de prezentare fără fir. Setarea este afișată numai în următoarele cazuri: <ul style="list-style-type: none"> • Când Ieșire A/V este setată la În proiecție din meniul Semnal I/O al proiectorului. • Când Pornire rapidă este setat la Oprit din meniul Funcționare al proiectorului.
	Afișare Ghid de conectare	Setați la Pornit pentru a afișa automat ghidul de conectare pentru transmîțătorul fără fir (Epson Wireless Presentation) în locul ecranului principal atunci când nu există semnal de intrare la pornirea proiectorului. Setarea modificată are efect la următoarea pornire a proiectorului. Setarea este afișată numai când opțiunea Redare conținut este setată la Oprit din meniul Funcționare al proiectorului.
Reset setări rețea	—	Resetează toate valorile de ajustare din meniul Rețea la setările implicite.

Setare	Opțiuni	Descriere
Info. rețea locală fără fir	Informații diverse	Afișează starea rețelei fără fir și detalii despre aceasta.
Info. LAN prin cablu	Informații diverse	Afișează starea rețelei cu fir și detalii despre aceasta.
Setări rețea	—	Configurează setările de rețea ale proiectorului. Consultați tabelul meniului Rețea pentru detalii cu privire la Setări rețea .



După ce ați conectat proiectorul la rețea, puteți să selectați setările proiectorului și să controlați proiecția utilizând un browser Web compatibil. Acest lucru vă permite să accesați proiectorul de la distanță.

► Linkuri corelate

- "Meniul Rețea - meniul Setări rețea" [p.205](#)
- "Utilizarea sistemului de prezentare fără fir pentru conectarea computerelor Windows/Mac" [p.148](#)

Meniul Rețea - meniul Setări rețea

Setările din meniul **Setări rețea** vă permit să selectați setările de rețea principale.



Dacă vă conectați prin intermediul unei rețele locale fără fir, asigurați-vă următoarele criterii sunt îndeplinite pentru activarea setărilor rețelei locale fără fir:

- Instalați modulul LAN fără fir la proiector (EB-L720U/EB-L520U).
- Porniți setarea **Alim. rețea fără fir** din meniul **Gestionare** al proiectorului.

Setare	Opțiuni	Descriere
Nume proiector	Până la 16 de caractere alfanumerice (nu utilizați " * + , / : ; < = > ? [\] ' ` spații)	Introduceți un nume pentru identificarea proiectorului în rețea.

Setare	Opțiuni	Descriere
Parolă Remote	Până la 8 de caractere alfanumerice (nu utilizați * : spații)	Introduceți o parolă pentru accesarea proiectorului utilizând Controlul de bază al Epson Web Control. (Numele de utilizator este EPSONREMOTE, iar parola implicită este guest .) Setarea este afișată numai când opțiunea Redare conținut este setată la Oprit din meniul Funcționare al proiectorului.
Parolă control web	Până la 8 de caractere alfanumerice (nu utilizați * : spații)	Introduceți o parolă pentru accesarea proiectorului de pe Web. (Numele de utilizator este EPSONWEB; parola implicită este admin .)
Interfață control prioritate	LAN prin cablu Rețea locală fără fir	Setează gateway prioritar.
Punctul acces simplu	Pornit Oprit	Setați la Pornit pentru a permite modul punct de acces simplu pentru o conexiune directă între proiector și dispozitive de intrare. Asigurați-vă că efectuați și următoarele: <ul style="list-style-type: none"> • Utilizând Modul Conectare rapidă al Epson iProjection • Utilizând conectarea Screen Mirroring • Folosirea sistemului opțional de prezentare fără fir Setarea este afișată numai când opțiunea Alim. rețea fără fir este setată la Pornit din meniul Gestionare al proiectorului.
SSID	SSID furnizat automat	Afișează SSID al proiectorului pentru selectarea pe dispozitiv a conexiunilor prin punctul acces simplu.
Securitate	WPA2-PSK	Afișează tipul de securitate pentru conexiunile prin punctul acces simplu.
Frază de acces	Diverse fraze de acces cu lungime între 8 și 63 de caractere	Afișează frazele de acces ale proiectorului pentru a accesa dispozitivul prin conexiuni prin punctul acces simplu.

Setare	Opțiuni	Descriere
Rețea LAN fără fir	802.11ac (Wi-Fi 5) 802.11n (Wi-Fi 4)	Setează metoda de comunicare dintre proiector și dispozitivul mobil. Metodele disponibile ar putea diferi în funcție de țara și regiunea în care vă aflați.
Canal	Sunt disponibile diverse canale	Setați frecvența de bandă (canalul) utilizând conexiunile prin punctul acces simplu.
Rețea locală fără fir	—	Pentru detalii, consultați tabelul aferent meniului Rețea locală fără fir .
LAN prin cablu	—	Pentru detalii, consultați tabelul aferent meniului LAN prin cablu .
Notificare poștă	—	Pentru detalii, consultați tabelul aferent meniului Notificare poștă .
Control proiector	—	Pentru detalii, consultați tabelul aferent meniului Control proiector .
Proiecție rețea	—	Pentru detalii, consultați tabelul aferent meniului Proiecție rețea .

» Linkuri corelate

- "Meniul Rețea - meniul Rețea locală fără fir" [p.206](#)
- "Meniul Rețea - meniul LAN prin cablu" [p.208](#)
- "Meniu Rețea - meniul Notificare poștă" [p.209](#)
- "Meniul Rețea - meniul Control proiector" [p.209](#)
- "Meniul Rețea - meniul Proiecție rețea" [p.210](#)

Meniul Rețea - meniul Rețea locală fără fir

Setările din meniul **Rețea locală fără fir** vă permit să selectați setările de rețea LAN fără fir.



- Porniți setarea **Alim. rețea fără fir** din meniul **Gestionare** al proiectorului.
- Dacă nu ați instalat un modul opțional LAN fără fir, opriți setarea **Punctul acces simplu** pentru a vă permite să selectați setările LAN fără fir (EB-L735U/EB-L730U/EB-L635SU/EB-L630SU/EB-L630U/EB-L530U).
- instalați modulul opțional LAN fără fir și opriți setarea **Punctul acces simplu** pentru a vă permite să selectați setările LAN fără fir (EB-L720U/EB-L520U).

Atunci când se realizează conectarea la o rețea fără fir, este recomandat să setați mecanisme de securitate. Atunci când setați securitatea, urmați instrucțiunile administratorului sistemului de rețea la care doriți să vă conectați.

WPA este un standard de criptare care îmbunătățește nivelul de securitate al rețelelor wireless. Proiectorul acceptă metodele de criptare AES.



WPA2/WPA3-EAP și WPA3-EAP nu acceptă mecanismele de securitate WPA3 192-bit.

Setare	Opțiuni	Descriere
Căutare punct de acces	Vizualizare căutare	Căutați puncte de acces disponibile pentru rețeaua fără fir. În funcție de setările punctului de acces, este posibil ca acestea să nu apară în listă.
SSID	Până la 32 de caractere alfanumerice	Introduceți SSID-ul (numele rețelei) sistemului LAN fără fir la care se conectează proiectorul.
Securitate	WPA2/WPA3-PSK	Se conectează în modul personal WPA2/WPA3. Metoda de criptare este selectată automat în funcție de setările punctului de acces. Setati o frază de acces care este aceeași pentru punctul de acces.

Setare	Opțiuni	Descriere
	WPA2/WPA3-EAP	Se conectează în modul companie WPA2/WPA3. Metoda de criptare este selectată automat în funcție de setările punctului de acces.
	WPA3-PSK	Se conectează în modul personal WPA3. Comunicația este efectuată utilizând mecanismele de securitate WPA3. Folosește metoda AES pentru criptare. Când se stabilește conexiunea de la un computer la proiector, introduceți valoarea setată în fraza de acces.
	WPA3-EAP	Se conectează în modul companie WPA3. Metoda de criptare este selectată automat în funcție de setările punctului de acces.
	Deschisă	Caracteristicile de securitate nu sunt setate.
Frază de acces (Pentru securitatea WPA2/WPA3-PSK și WPA3-PSK)	Diverse fraze de acces cu lungime între 8 și 63 de caractere	Introduceți frazele de acces pre-partajate utilizate în rețea. Când se introduce fraza de acces și se apasă pe butonul [Enter], valoarea este setată și afișată ca un asterisc (*). Pentru securitate, vă recomandăm să schimbați periodic fraza de acces. Dacă se inițializează setările de rețea, opțiunea revine la fraza de acces inițială.
Tip EAP (Pentru securitatea WPA2/WPA3-EAP și WPA3-EAP)	PEAP	Protocol de autentificare utilizat frecvent în Windows Server.
	PEAP-TLS	Protocol de autentificare utilizat în Windows Server. Selectați opțiunea folosind un certificat de client.
	EAP-TLS	Protocol de autentificare folosit frecvent pentru a utiliza un certificat de client.

Setare	Opțiuni	Descriere
	EAP-FAST	Selectați opțiunea atunci când se utilizează aceste protocoale de autentificare.
Nume utilizator	Până la 64 de caractere alfanumerice	Introduceți un nume de utilizator pentru rețea. Pentru a include un nume de domeniu, adăugați-l înainte de bara oblică inversă și numele de utilizator (domeniu\numeutilizator). La importul unui certificat client, numele pe care a fost emis certificatul este setat automat.
Parolă	Până la 64 de caractere alfanumerice	Introduceți o parolă pentru autentificare. După ce introduceți parola și selectați Setare , parola este afișată sub formă de asterisc (*). Setarea este afișată numai când opțiunea Tip EAP este setată la PEAP sau EAP-FAST .
Certificat client	—	Importă certificatul de client. Setarea este afișată numai când opțiunea Tip EAP este setată la PEAP-TLS sau EAP-TLS .
Verificare certificat server	Pornit Oprit	Setați la Pornit pentru a verifica certificatul serverului atunci când este setat un certificat CA.
Certificat CA	—	Importă certificatul CA.
Nume server Radius	Până la 64 de caractere alfanumerice	Introduceți numele serverului de verificat.

Setare	Opțiuni	Descriere
Setări IP	DHCP Adresă IP Mască subrețea Adresă Gateway	<p>Setați opțiunea DHCP la Pornit dacă rețeaua dvs. atribuie adrese automat; setați opțiunea la Oprit pentru a introduce manual setările Adresă IP, Mască subrețea și Adresă Gateway pentru rețea utilizând numere între 0 și 255 pentru fiecare câmp de adresă.</p> <p>Nu utilizați aceste adrese: 0.0.0.0, 127.x.x.x, 192.0.2.x sau între 224.0.0.0 și 255.255.255.255 (unde x este un număr între 0 și 255) pentru Adresă IP, 255.255.255.255 ori între 0.0.0.0 și 254.255.255.255 pentru Mască subrețea și 0.0.0.0, 127.x.x.x sau între 224.0.0.0 și 255.255.255.255 pentru Adresă gateway.</p>
Server DNS 1 Server DNS 2	Diverse adrese IP	<p>Introduceți adresa IP a serverului DNS utilizând o valoare între 0 și 255 pentru fiecare câmp de adresă. Serverul DNS rezolvă numele gazdei. Nu utilizați următoarele adrese IP: 127.x.x.x (unde x este un număr cuprins între 0 și 255).</p> <p>Atunci când aceste setări nu sunt configurate și rămâne 0.0.0.0, informațiile serverului DNS se obțin utilizând DHCP. După obținerea informațiilor, valoarea rămâne 0.0.0.0.</p>
IPv6	Pornit Oprit	<p>Setați la Pornit dacă doriți să conectați proiectorul la rețea prin IPv6.</p> <p>Standardul IPv6 este suportat în vederea monitorizării și controlului proiectorului printr-o rețea folosind Epson Web Control și PLink.</p>
Configurare automată	Pornit Oprit	Setați la Pornit pentru a atribui automat adrese în funcție de Promovarea routerelor.
Utilizare adresă temp.	Pornit Oprit	Setați la Pornit dacă doriți să utilizați adresa IPv6 temporară.

Setare	Opțiuni	Descriere
Afișare adresă IP	Pornit Oprit	Setați la Pornit pentru a afișa adresa IP în ecranul de informații despre rețea și ecranul principal.

Meniul Rețea - meniul LAN prin cablu

Setările din meniul **LAN prin cablu** vă permit să selectați setările de rețea LAN prin cablu.

Setare	Opțiuni	Descriere
Setări IP	DHCP Adresă IP Mască subrețea Adresă Gateway	<p>Setați opțiunea DHCP la Pornit dacă rețeaua dvs. atribuie adrese automat; setați opțiunea la Oprit pentru a introduce manual setările Adresă IP, Mască subrețea și Adresă Gateway pentru rețea utilizând numere între 0 și 255 pentru fiecare câmp de adresă.</p> <p>Nu utilizați aceste adrese: 0.0.0.0, 127.x.x.x, 192.0.2.x sau între 224.0.0.0 și 255.255.255.255 (unde x este un număr între 0 și 255) pentru Adresă IP, 255.255.255.255 ori între 0.0.0.0 și 254.255.255.255 pentru Mască subrețea și 0.0.0.0, 127.x.x.x sau între 224.0.0.0 și 255.255.255.255 pentru Adresă gateway.</p>
Server DNS 1 Server DNS 2	Diverse adrese IP	<p>Introduceți adresa IP a serverului DNS utilizând o valoare între 0 și 255 pentru fiecare câmp de adresă. Serverul DNS rezolvă numele gazdei. Nu puteți utiliza următoarele adrese IP: 127.x.x.x (unde x este un număr cuprins între 0 și 255).</p> <p>Atunci când aceste setări nu sunt configurate și rămâne 0.0.0.0, informațiile serverului DNS se obțin utilizând DHCP. După obținerea informațiilor, valoarea rămâne 0.0.0.0.</p>

Setare	Opțiuni	Descriere
IPv6	Pornit Oprit	Setați la Pornit dacă doriți să conectați proiectorul la rețea prin IPv6. Standardul IPv6 este suportat în vederea monitorizării și controlului proiectorului printr-o rețea folosind Epson Web Control și PjLink.
Configurare automată	Pornit Oprit	Setați la Pornit pentru a atribui automat adrese în funcție de Promovarea routerelor.
Utilizare adresă temp.	Pornit Oprit	Setați la Pornit dacă doriți să utilizați adresa IPv6 temporară.
Afișare adresă IP	Pornit Oprit	Setați la Pornit pentru a afișa adresa IP în ecranul de informații despre rețea și ecranul principal.

Meniu Rețea - meniul Notificare poștă

Setările din meniul **Notificare poștă** vă permit să primiți o notificare prin e-mail dacă survine o problemă sau un avertisment privind funcționarea proiectorului.

Setare	Opțiuni	Descriere
Notificare poștă	Pornit Oprit	Setați la Pornit pentru a trimite un e-mail la adresele prestabilite când apare o problemă sau un avertisment privind proiectorul.
Server SMTP	Diverse adrese IP	Introduceți adresa IP a serverului SMTP al proiectorului utilizând o valoare între 0 și 255 pentru fiecare câmp de adresă. Nu utilizați aceste adrese: 127.x.x.x, 192.0.2.x sau de la 224.0.0.0 până la 255.255.255.255 (unde x este un număr de la 0 la 255).

Setare	Opțiuni	Descriere
Autentificare	Open Auth SSL TLS	Selectați tipul de autentificare pentru serverul SMTP.
Număr port	Între 1 și 65535 (implicit: 25)	Introduceți un număr în câmpul Număr port pentru serverul SMTP.
Nume utilizator	Până la 64 de caractere alfanumerice	Introduceți un nume de utilizator pentru serverul SMTP.
Parolă	Până la 64 de caractere alfanumerice	Introduceți o parolă pentru autentificarea în serverul SMTP.
De la	Până la 64 de caractere alfanumerice	Introduceți adresa de e-mail a expeditorului.
Setare adresă 1 Setare adresă 2 Setare adresă 3	(nu utilizați " () . : ; < > [\] spații)	Introduceți adresa de e-mail și selectați alertele pe care doriți să le primiți.

Meniu Rețea - meniul Control proiector

Setările din meniul **Control proiector** vă permit să selectați setările pentru controlarea proiectorului printr-o rețea.

Setare	Opțiuni	Descriere
PjLink	Pornit Oprit	Setați la Pornit pentru a activa caracteristica de notificare PjLink.
Parolă PjLink	Până la 32 de caractere alfanumerice (nu utilizați spații sau alte simboluri în afară de @)	Introduceți o parolă pentru utilizarea protocolului PjLink pentru comandarea proiectorului.

Setare	Opțiuni	Descriere
Adresă IP notific.	Diverse adrese IP	Introduceți adresa IP pentru a primi starea de funcționare a proiectorului la activarea funcției de notificare PjLink. Introduceți adresele utilizând valori de la 0 la 255 pentru fiecare câmp de adresă. Nu utilizați aceste adrese: de la 127.x.x.x sau 224.0.0.0 până la 255.255.255.255 (unde x este un număr între 0 și 255).
SNMP	Pornit Oprit	Setați la Pornit pentru a monitoriza proiectorul utilizând funcția SNMP. Pentru a monitoriza proiectorul, trebuie să instalați programul de administrare SNMP în calculatorul dvs. Meniul SNMP trebuie configurat de un administrator de rețea.
Trap IP Adresă 1 Trap IP Adresă 2	Diverse adrese IP	Introduceți până la două adrese IP pentru primire de notificări SNMP utilizând valori între 0 și 255 pentru fiecare câmp de adresă. Nu utilizați aceste adrese: 224.0.0.0 până la 255.255.255.255 (unde x este un număr cuprins între 0 și 255).
Nume comunit.	Până la 32 de caractere alfanumerice (nu utilizați spații sau alte simboluri în afară de @)	Introduceți numele de comunitate SNMP.
AMX Device Discovery	Pornit Oprit	Setați opțiunea la Pornit dacă doriți să permiteți detectarea proiectorului prin AMX Device Discovery.

Setare	Opțiuni	Descriere
Crestron Connected	Pornit Oprit	Setați opțiunea la Pornit numai când monitorizați sau controlați proiectorul în rețea utilizând sistemul Crestron Connected. Activarea sistemului Crestron Connected dezactivează caracteristica Epson Message Broadcasting din software-ul Epson Projector Management.
Control4 SDDP	Pornit Oprit	Setați la Pornit pentru a permite obținerea informațiilor dispozitivului utilizând Control4 Simple Device Discovery Protocol (SDDP - Protocol simplu de descoperire dispozitive).
HTTP securizat	Pornit Oprit	Pentru a întări nivelul de securitate, comunicarea dintre proiector și computer în opțiunea Control Web este criptată. Când setați securitatea cu opțiunea Control Web, se recomandă setarea la Pornit .
Certificat server web	—	Importă certificatul de server web pentru HTTP securizat.

Meniul Rețea - meniul Proiecție rețea

Setările din meniul **Proiecție rețea** vă permit să selectați setările cu privire la proiecția prin rețea.

Setare	Opțiuni	Descriere
Cuvânt cheie proiector	Pornit Oprit	Setați opțiunea la Pornit pentru a activa o parolă de securitate cu scopul de a împiedica accesarea proiectorului de către persoane care nu se află în aceeași încăpere în care se găsește proiectorul. Trebuie să introduceți un cuvânt-cheie randomizat afișat de pe un computer, utilizând Epson iProjection, pentru a accesa proiectorul și a partaja ecranul curent.

Setare	Opțiuni	Descriere
Epson iProjection	Pornit Oprit	Setați la Pornit pentru a utiliza Epson iProjection.
SSID Display	Pornit Oprit	Setați la Pornit pentru a afișa SSID în ecranul de informații despre rețea și ecranul principal.
Afișare inf. LAN	Text și cod QR Text	Setează formatul de afișare pentru informațiile de rețea ale proiectorului. Prin simpla citire a codului QR cu Epson iProjection, puteți să conectați dispozitivul mobil la proiector printr-o rețea.
Parolă moderator	Număr din patru cifre	Introduceți o parolă pentru accesarea proiectorului ca moderator, folosind Epson iProjection. (Nu există o parolă setată în mod implicit.)
Selectarea afișării cuvântului cheie	Pornit Oprit	Setați la Pornit pentru a afișa un cuvânt cheie pentru proiector pe imaginea proiectată atunci când accesați proiectorul utilizând Epson iProjection. Disponibil atunci când opțiunea Cuvânt cheie proiector este setată la Pornit .
Screen Mirroring	Pornit Oprit	Setați la Pornit pentru a utiliza caracteristica Screen Mirroring.
Întrer. conexiune	Pornit Oprit	Setați la Pornit pentru a permite întreruperea proiecției imaginii de către alt utilizator.
Reglare performanțe	1 (Fin) 2 3 4 (Rapid)	Ajustează viteza/calitatea pentru caracteristica Screen Mirroring. 1: mărește calitatea imaginii. 4: mărește viteza de procesare.

Setare	Opțiuni	Descriere
Ieșire imagine HDMI Out (EB-L735U/EB-L730U/EB-L635SU/EB-L630SU/EB-L630U/EB-L530U)	Pornit Oprit	Setați la Pornit pentru a reda imaginea Screen Mirroring prin portul HDMI Out. Funcțiile HDCP și H.265 sunt dezactivate și este posibil să nu puteți proiecta conținut cu acestea. Dacă doriți să proiectați conținut cu funcțiile HDCP și H.265, selectați Oprit .
Info. Screen Mirroring	Pornit Oprit	Setați la Pornit pentru a afișa informații despre conexiune când proiectați de la o sursă Screen Mirroring.
Message Broadcasting	Pornit Oprit	Setați la Pornit pentru a primi mesaje livrate de Epson Projector Management. Pentru detalii, consultați <i>Ghid de utilizare pentru Epson Projector Management</i> . Setarea este afișată numai când opțiunea Crestron Connected este setată la Oprit din meniul Control proiector al proiectorului.
Partajare ecran	Pornit Oprit	Setați la Pornit pentru a activa partajarea ecranului între proiectoarele din rețea.
Mod conectare	Cuvânt cheie activat Cuvânt cheie dezactivat	Setați la Cuvânt cheie dezactivat pentru a sări peste autentificarea cuvintelor cheie pentru alte proiectoare astfel încât să vă puteți conecta rapid.

» Linkuri corelate

- "Partajare ecran" [p.158](#)

Setările din meniul **Proiecție multiplă** vă permit să configurați mai multe proiectoare pentru a proiecta o singură imagine unică.

Articole utilizate frecvent	ID Proiector	Oprit
Imagine	Setare HDMI Out	Oprit
Semnal I/O	Alăturare	
Instalare	Corectare geometrică	Corectare punct
Ecran	Combinare margini	
Funcționare	Scalare	
Gestionare	Uniformitate culori	
Rețea	Mod iluminare	Normal
Proiecție multiplă	Potrivire culori	
Memorie	RGBCMY	
Setări inițiale/toate	Reset setări Proiecție multiplă	
	Memorie	
	Salvați memorie	
	Încărcați memorie	
	Redenumire memorie	
	Ștergeți memorie	
	Reset setări Memorie	
	Setări inițiale/toate	

Setare	Opțiuni	Descriere
ID Proiector	Oprit De la 1 la 9	Atribue proiectorului un ID atunci când utilizați mai multe proiectoare.
Setare HDMI Out (EB-L735U/EB-L730U/EB-L635SU/EB-L630SU/EB-L630U/EB-L530U)	Oprit Direct	Setați la Direct pentru a permite a până la 4 proiectoare conectate prin cabluri HDMI să proiecteze o imagine unică. Când selectați Direct , puteți proiecta imagini numai din surse HDMI1, HDMI2 sau HDBaseT.
Număr de proiectoare (EB-L735U/EB-L730U/EB-L635SU/EB-L630SU/EB-L630U/EB-L530U)	De la 2 la 4	Setează numărul de proiectoare utilizat pentru a crea zona imaginii unice. Setarea este afișată numai când Setare HDMI Out este setată la Direct .

Setare	Opțiuni	Descriere
Ordinea (EB-L735U/EB-L730U/EB-L635SU/EB-L630SU/EB-L630U/EB-L530U)	De la 1 la 4	Setează poziția proiectorului în ordine numerică de la stânga la dreapta. Setarea este afișată numai când Setare HDMI Out este setată la Direct .
Alăturare	Aspect Config. locație	Setează numărul de ecrane divizate și poziția fiecărei imagini. Setarea este afișată numai când Setare HDMI Out este setată la Oprit .
Corectare geometrică	—	Consultați tabelul meniului Instalare pentru detalii cu privire la setările Corectare geometrică .
Combinare margini	Combinare margini Marginea de sus Marginea de jos Marginea din stânga Marginea din dreapta Ghid linie Ghid model Culoare ghid	Corectează marginea dintre mai multe imagini pentru a crea un ecran fără cusur.
Nivel de negru	Ajustarea culorilor Suprafață corecție Reset	Reglează culoarea negru din zona imaginii suprapuse. Această setare este afișată numai atunci când Combinare este setat la Pornit pentru setarea Marginea de sus , Marginea de jos , Marginea din stânga sau Marginea din dreapta .
Scalare	—	Consultați tabelul meniului Imagine pentru detalii cu privire la setările Scalare .
Uniformitate culori	—	Consultați tabelul meniului Gestionare pentru detalii cu privire la setările Uniformitate culori .

Setare	Opțiuni	Descriere
Mod iluminare	—	Consultați tabelul meniului Funcționare pentru detalii cu privire la setările Mod iluminare .
Potrivire culori	Nivel de ajustare Roșu Verde Albastru Strălucire	Corectează diferența dintre tenta și strălucirea fiecărei imagini proiectate.
RGBCMY	—	Consultați tabelul meniului Imagine pentru detalii cu privire la setările RGBCMY .
Reset setări Proiecție multiplă	—	Resetează toate valorile de ajustare pentru meniul Proiecție multiplă la setările implicite.

► Linkuri corelate

- "Utilizarea mai multor proiectoare" [p.117](#)
- "Setări pentru instalarea proiectorului - Meniul Instalare" [p.192](#)
- "Setări pentru calitatea imaginii - meniul Imagine" [p.187](#)
- "Setări de administrare a proiectorului - Meniul Gestionare" [p.200](#)
- "Setări caracteristici proiector - Meniul Funcționare" [p.197](#)
- "Combinarea marginilor imaginii" [p.121](#)
- "Ajustarea nivelului de negru" [p.123](#)
- "Conectarea mai multor proiectoare din același model" [p.37](#)

Setările din meniul **Memorie** vă permit să gestionați salvarea și încărcarea setărilor de calitate a imaginilor în memoria proiecteurului.

- "Salvarea setărilor în memorie și utilizarea setărilor salvate" [p.113](#)

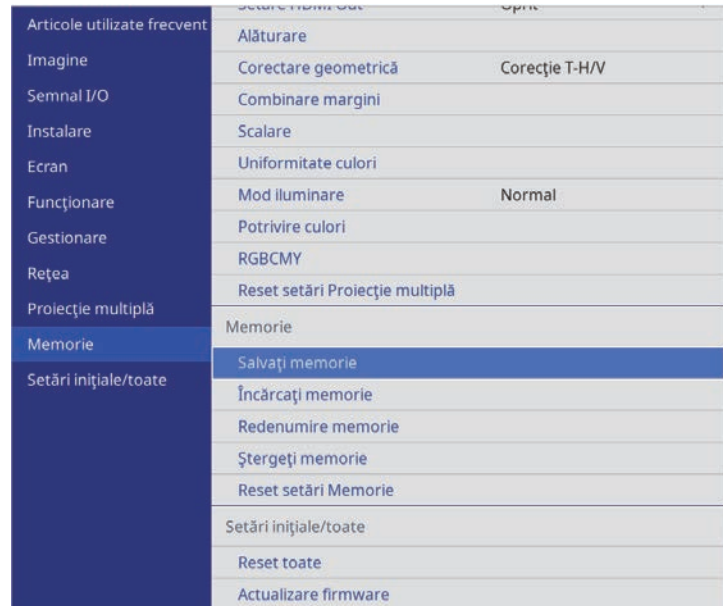

Setare	Opțiuni	Descriere
Salvați memorie	Memorie de la 1 la 10	Salvează seturi personalizate de setări în memorie.
Încărcați memorie	Memorie de la 1 la 10	Încarcă setările memoriei salvate și le aplică în imaginea actuală.
Redenumire memorie	Memorie de la 1 la 10	Modifică numele setărilor memoriei.
Ștergeți memorie	Memorie de la 1 la 10	Șterge o memorie salvată
Reset setări Memorie	—	Resetează toate memoriile salvate.

» **Linkuri corelate**

- "Încărcarea setării formei imaginii din memorie" [p.68](#)

Setările din meniul **Setări inițiale/toate** vă permit să resetați anumite setări ale proiectorului la valorile lor implicite și să plasați proiectorul în modul de actualizare firmware, astfel încât să puteți actualiza firmware.

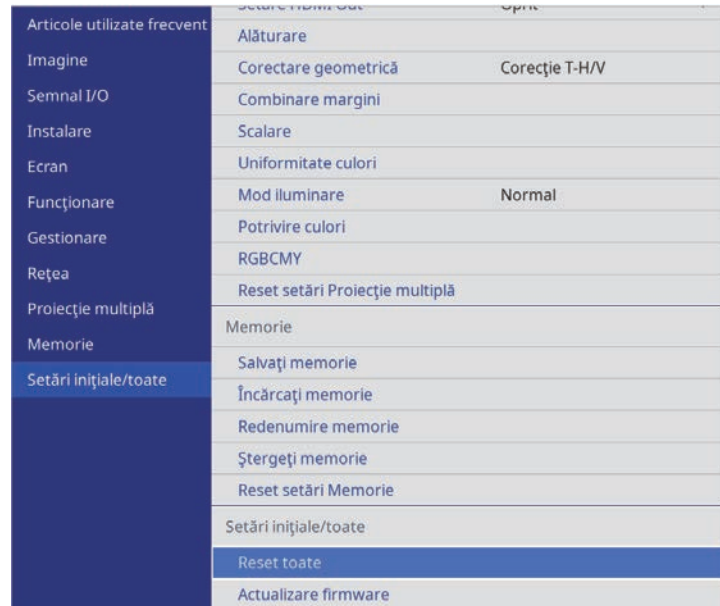

Setare	Opțiuni	Descriere
Reset toate	—	Vă permite să selectați meniuri pentru resetarea setărilor la valorile implicite.
Actualizare firmware	—	Intră în modul de actualizare firmware și pregătește actualizarea firmware utilizând portul USB-A sau pe cel de Service.

Resetare toate opțiunile

Când selectați **Reset toate**, veți vedea următorul ecran.



Dacă nu doriți să resetați valorile în anumite meniuri, deselectați caseta de bifare de lângă numele meniului. Când sunteți pregătit pentru resetarea valorilor setărilor, selectați **Execuție**.

Nu puteți reseta următoarele setări:

- **Zoom digital** (EB-L635SU/EB-L630SU)
- **Mutare imagine** (EB-L635SU/EB-L630SU)
- **E-Zoom** (EB-L720U/EB-L520U)
- **Limbă**

» Linkuri corelate

- "Actualizarea softului integrat" [p.227](#)

După selectarea setărilor de meniu pentru un proiector, puteți utiliza următoarele metode pentru a copia setările în alte proiectoare, cu condiția ca acestea să fie același model.

- prin utilizarea unei unități flash pentru USB;
- prin conectarea computerului și a proiectorului cu un cablu USB;
- prin utilizarea Epson Projector Management

Nu puteți copia informații unice pentru un proiector individual, cum ar fi **Ore sursă de lumină** sau **Stare**.



- Efectuați configurarea multiplă înainte de a ajusta setările pentru imagine, de exemplu corectarea distorsiunii trapezoidale. Deoarece valorile de ajustare a imaginilor sunt copiate pe un alt proiector, ajustările pe care le-ați făcut înainte de a efectua configurarea multiplă vor fi suprascrise, iar ecranul proiectat pe care l-ați ajustat se poate modifica.
 - Atunci când copiați setările meniului de pe un proiector pe altul, se copiază și sigla utilizatorului. Nu înregistrați informații pe care nu doriți să le partajați între mai multe proiectoare ca sigla a utilizatorului.
 - Asigurați-vă că opțiunea **Interval config. lot** este setată la **Limitat** dacă nu vreți să copiați următoarele setări:
 - Setări **Protejat de parolă**
 - **EDID** în meniul **Semnal I/O**
 - Setările meniului **Rețea**
- ☛ **Gestionare > Interval config. lot**

⚠ Atenție

Epson nu își asumă nicio responsabilitate pentru defecțiunile apărute la configurarea multiplă și costurile de reparare asociate din cauza căderilor de tensiune, erorilor de comunicație și altor probleme care pot cauza astfel de defecțiuni.

» Linkuri corelate

- "Transferul setărilor de pe o unitate flash USB" [p.216](#)
- "Transferul setărilor dintr-un calculator" [p.217](#)

Transferul setărilor de pe o unitate flash USB

Puteți copia setări din meniuri de pe un proiector pe altul (de același model) utilizând o unitate flash USB.



Unitatea flash USB trebuie să fie formatată FAT și să nu conțină nicio funcție de securitate. Ștergeți toate fișierele de pe unitate înainte de a o utiliza pentru configurare multiplă, altfel este posibil ca setările să nu fie setate corect.

- 1** Deconectați cablul de alimentare de la proiector și verificați ca toate indicatoarele luminoase ale proiectorului să se stingă.
- 2** Conectați o unitate flash pentru USB goală direct la portul USB-A al proiectorului.
- 3** Țineți apăsat butonul [Esc] de pe telecomandă sau panoul de control și conectați cablul de alimentare la proiector.
- 4** După ce se aprind toate indicatoarele proiectorului, eliberați butonul [Esc].

Indicatorii luminoși încep să se aprindă intermitent și fișierul de configurare multiplă este scris pe unitatea flash USB. După terminarea scrierii, proiectorul se închide.

⚠ Atenție

Nu deconectați cablul de alimentare sau unitatea flash USB de la proiector în timpul scrierii fișierului. Dacă deconectați cablul de alimentare sau unitatea flash USB, este posibil ca proiectorul să nu pornească normal.

- 5** Scoateți unitatea flash USB.



Numele fișierului de configurare multiplă este PJCONFDATA.bin. Dacă este necesar să schimbați numele fișierului, adăugați text după PJCONFDATA. Utilizați numai caractere alfanumerice. Dacă modificați secțiunea PJCONFDATA a numelui fișierului, este posibil ca proiectorul să nu poată recunoaște corect fișierul.

- 6 Deconectați cablul de alimentare de la proiectorul pe care doriți să copiați setările și verificați dacă toate indicatoarele proiectorului s-au stins.
- 7 Conectați unitatea flash pentru USB care conține fișierul de configurare multiplă salvat la portul USB-A al proiectorului.
- 8 Țineți apăsat butonul [Menu] de pe telecomandă sau panoul de control și conectați cablul de alimentare la proiector.
- 9 După ce se aprind toate indicatoarele proiectorului, eliberați butonul [Menu].

Când toate indicatoarele luminoase încep să lumineze intermitent, fișierul de configurare multiplă este în curs de scriere. După terminarea scrierii, proiectorul se închide.

Atenție

Nu deconectați cablul de alimentare sau unitatea flash USB de la proiector în timpul scrierii fișierului. Dacă deconectați cablul de alimentare sau unitatea flash USB, este posibil ca proiectorul să nu pornească normal.

- 10 Scoateți unitatea flash USB.



Puteți utiliza această metodă de configurare în lut cu următoarele versiuni de sisteme de operare:

- Windows 7 și sistemele de operare superioare
- OS X 10.11.x și sistemele de operare superioare

- 1 Deconectați cablul de alimentare de la proiector și verificați ca toate indicatoarele luminoase ale proiectorului să se stingă.
- 2 Conectați portul USB al calculatorului la portul Service al proiectorului utilizând un cablu USB.
- 3 Țineți apăsat butonul [Esc] de pe telecomandă sau panoul de control și conectați cablul de alimentare la proiector.
- 4 După ce se aprind toate indicatoarele proiectorului, eliberați butonul [Esc].
Calculatorul recunoaște proiectorul ca disc amovibil.
- 5 Deschideți pictograma sau folderul discului amovibil și salvați fișierul de configurare multiplă pe calculator.



Numele fișierului de configurare multiplă este PJCONFDATA.bin. Dacă este necesar să schimbați numele fișierului, adăugați text după PJCONFDATA. Utilizați numai caractere alfanumerice. Dacă modificați secțiunea PJCONFDATA a numelui fișierului, este posibil ca proiectorul să nu poată recunoaște corect fișierul.

- 6 Scoateți dispozitivul USB (Windows) sau glisați pictograma discului amovibil în Trash (Mac).
- 7 Deconectați cablul USB.
Proiectorul se închide.

Transferul setărilor dintr-un calculator

Puteți copia setări din meniuri de pe un proiector pe altul (de același model) conectând calculatorul și proiectorul cu un cablu USB.

- 8** Deconectați cablul de alimentare de la proiectorul pe care doriți să copiați setările și verificați dacă toate indicatoarele proiectorului s-au stins.
- 9** Conectați portul USB al calculatorului la portul Service al proiectorului utilizând cablul USB.
- 10** Țineți apăsat butonul [Menu] de pe telecomandă sau panoul de control și conectați cablul de alimentare la proiector.
- 11** După ce se aprind toate indicatoarele proiectorului, eliberați butonul [Menu].
calculatorul recunoaște proiectorul ca disc amovibil.
- 12** Copiați fișierul de configurare multiplă (PJCONFDATA.bin) pe care l-ați salvat în calculator în folderul de nivel superior al discului amovibil.

 Nu copiați niciun alt fișier sau folder pe discul amovibil, cu excepția fișierului de configurare multiplă.

- 13** Scoateți dispozitivul USB (Windows) sau glisați pictograma discului amovibil în Trash (Mac).
- 14** Deconectați cablul USB.
Când toate indicatoarele luminoase încep să lumineze intermitent, fișierul de configurare multiplă este în curs de scriere. După terminarea scrierii, proiectorul se închide.

 **Atenție**
Nu deconectați cablul de alimentare de la proiector cât timp fișierul este în curs de scriere. Dacă deconectați cablul de alimentare, este posibil ca proiectorul să nu pornească corect.

Notificare de eroare la configurarea multiplă

Indicatoarele proiectorului vă înștiințează în cazul în care apare o eroare în timpul unei operații de configurare multiplă. Verificați starea indicatoarelor proiectorului și urmați instrucțiunile descrise în acest tabel.

Stare indicator	Problemă și soluții
<ul style="list-style-type: none"> • Laser: portocaliu - luminează intermitent rapid • Temp: portocaliu - luminează intermitent rapid 	<p>Fișierul de configurare multiplă poate fi deteriorat sau unitatea flash pentru USB poate să nu fie conectată corect.</p> <p>Deconectați unitatea flash pentru USB, deconectați și apoi conectați din nou cablul de alimentare al proiectorului și încercați din nou.</p>
<ul style="list-style-type: none"> • Alimentare: albastru - luminează intermitent rapid • Stare: albastru - luminează intermitent rapid • Laser: portocaliu - luminează intermitent rapid • Temp: portocaliu - luminează intermitent rapid 	<p>Scrierea setărilor este posibil să fi eșuat și este posibil să fi survenit o eroare în ceea ce privește firmware-ul proiectorului.</p> <p>Încetați utilizarea proiectorului, scoateți mufa de alimentare din priza electrică. Contactați Epson pentru asistență.</p>

» Linkuri corelate

- "Notificare de eroare la configurarea multiplă" [p.218](#)

Întreținerea proiecteurului

Urmați instrucțiunile din aceste secțiuni pentru a întreține proiectorul.

► **Linkuri corelate**

- "Întreținerea proiecteurului" [p.220](#)
- "Curățarea lentilelor" [p.221](#)
- "Curățarea carcasei proiecteurului" [p.222](#)
- "Întreținerea filtrului de aer și a gurii de ventilare" [p.223](#)
- "Actualizarea softului integrat" [p.227](#)

Este posibil să trebuiască periodic să curățați lentila proiecteurului, filtrul de aer și gurile de ventilare pentru a preveni supraîncălzirea proiecteurului din cauza blocării ventilației.

Singurele componente pe care trebuie să le înlocuiți sunt filtrul de aer și bateriile telecomenzii. Dacă este necesară înlocuirea oricărei alte componente, contactați Epson sau un tehnician de service autorizat de Epson.

Avertisment

Înainte de a curăța orice parte a proiecteurului, opriți-l și deconectați cablul de alimentare. Nu deschideți niciodată niciun capac al proiecteurului, cu excepția cazurilor explicate în acest manual. Tensiunile electrice periculoase din proiector vă pot răni grav.

Curățați lentila proiectorului periodic sau oricând observați praf sau pete pe suprafața sa.

- Pentru a îndepărta praful sau petele, ștergeți cu grijă lentila cu hârtie pentru curățarea lentilelor.
- Pentru a îndepărta petele dificile, înmuiați o lavetă moale și fără scame într-un agent pentru curățarea lentilelor și ștergeți cu grijă lentila. Nu pulverizați lichid direct pe lentilă.

Avertisment

Nu utilizați agenți de curățare pentru lentile care conțin gaze inflamabile. Căldura mare generată de proiector poate cauza incendii.

Atenție

Nu utilizați agenți de curățare pentru sticlă sau materiale dure pentru curățarea lentilei și feriți lentila de impacturi pentru a nu o deteriora. Nu folosiți aer comprimat, deoarece gazele pot lăsa reziduuri inflamabile.

Înainte de a curăța carcasa proiecteurului, opriți proiectorul și deconectați cablul de alimentare.

- Pentru a îndepărta praful sau murdăria, utilizați o cârpă moale, uscată și fără scame.
- Pentru a îndepărta murdăria dificilă, utilizați o cârpă umezită într-o soluție de apă și săpun cu concentrație mică. Nu pulverizați lichid direct pe proiector.

Atenție

Nu folosiți ceară, alcool, benzen, diluant sau alte substanțe chimice pentru a curăța carcasa proiecteurului. Aceste substanțe pot deteriora carcasa. Nu folosiți aer comprimat, deoarece gazele pot lăsa reziduuri inflamabile.

Întreținerea regulată a filtrului este importantă pentru întreținerea proiecteurului. Curățați filtrul de aer atunci când se afișează un mesaj care vă informează că temperatura din interiorul proiecteurului a ajuns la un nivel ridicat. Se recomandă să curățați aceste componente după o perioadă de 20.000 de ore. Curățați-le mai des dacă folosiți proiectorul într-un mediu cu mult praf. (Presupunând că proiectorul este utilizat într-o atmosferă în care pulberile în suspensie din aer sunt mai mici de 0,04 până la 0,2 mg/m³).

Atenție

Nu se efectuează întreținere regulată, proiectorul Epson vă va notifica atunci când temperatura din interiorul proiecteurului a ajuns la un nivel ridicat. Nu așteptați apariția acestei avertizări pentru a întreține filtrul proiecteurului, deoarece expunerea prelungită la temperaturi ridicate poate reduce durata de funcționare a proiecteurului.

» Linkuri corelate

- "Curățarea filtrului de aer și a gurilor de ventilare" [p.223](#)
- "Înlocuirea filtrului de aer" [p.225](#)

Curățarea filtrului de aer și a gurilor de ventilare

Trebuie să curățați filtrele de aer ale proiecteurului în următoarele situații:

- Filtrul sau gurile de ventilare sunt pline de praf.
- Se afișează un mesaj care vă anunță să-l curățați.
- Indicatorul filtrului de pe proiector luminează intermitent (portocaliu).

1 Opriți proiectorul și deconectați cablul de alimentare.

2 Îndepărtați cu atenție praful folosind un aspirator sau o perie.

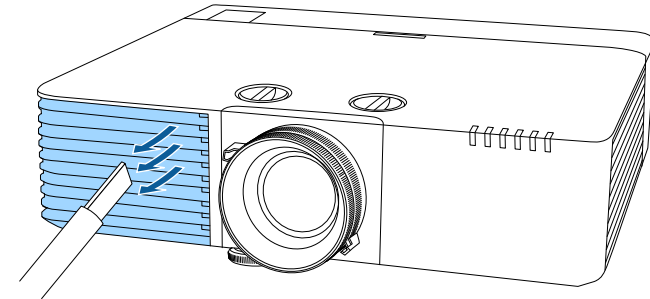

3 Întoarceți invers proiectorul.

4 Slăbiți șuruburile pentru a deschide capacul filtrului de aer.

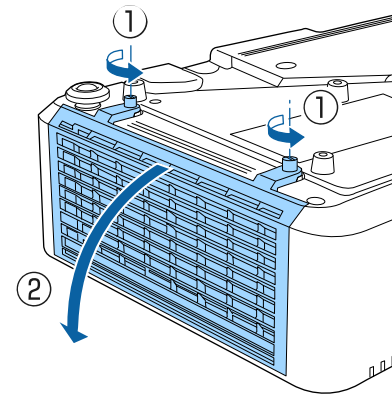

- 5** Scoateți filtrul de aer din proiector.

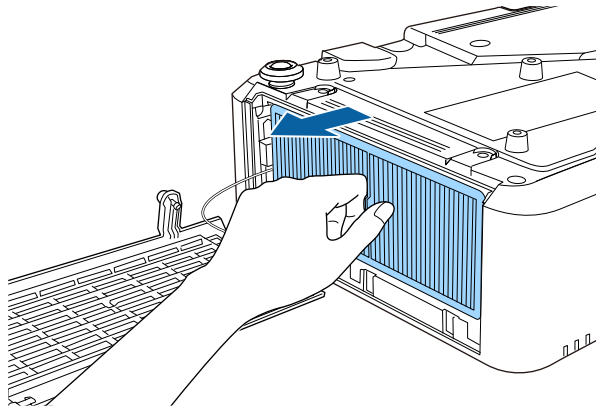

- 6** Loviți ușor fiecare parte a filtrului de aer de 4 sau 5 ori pentru a elimina praful în exces.

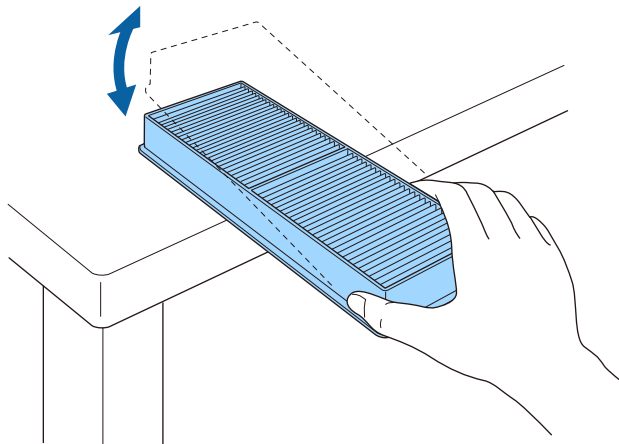

Atenție

Nu utilizați o forță excesivă atunci când loviți filtrul de aer, deoarece acesta poate să crape și să devină inutilizabil.

- 7** Aspirați partea din față a filtrului de aer (partea cu lamele) pentru a elimina resturile de praf.

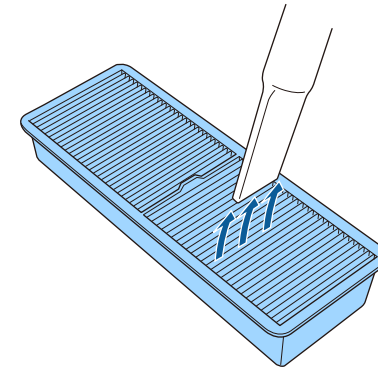

Atenție

- Nu clățiți filtrul de aer cu apă și nu folosiți detergenți sau solvenți pentru a îl curăța.
- Nu folosiți aer comprimat. Gazele pot lăsa reziduuri inflamabile sau pot antrena praf și reziduuri în sistemul optic sau alte zone sensibile ale proiectorului.

- 8** Plasați filtrul de aer în proiector conform ilustrației.

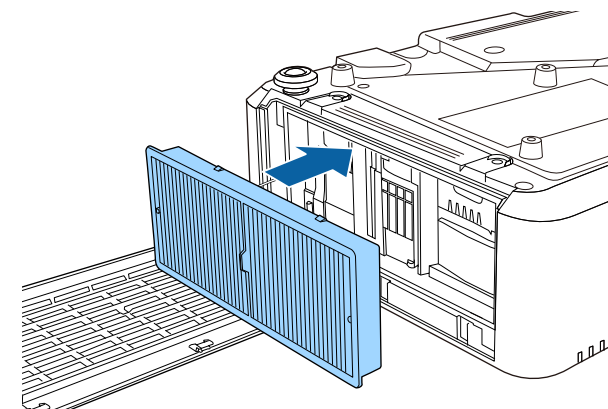

- 9** Închideți capacul filtrului de aer și strângeți șuruburile.

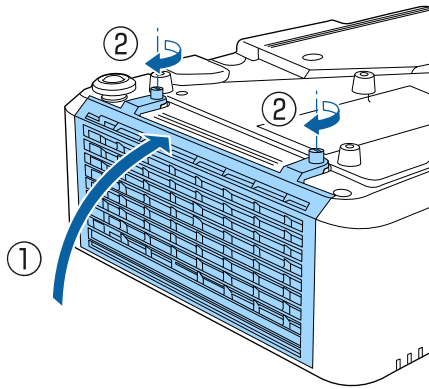

- 3** Slăbiți șuruburile pentru a deschide capacul filtrului de aer.

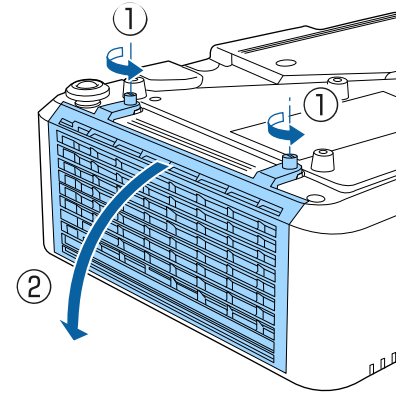

Înlocuirea filtrului de aer

Trebuie să înlocuiți filtrul de aer în următoarele situații:

- După ce curățați filtrul de aer, se afișează un mesaj care vă informează că trebuie să îl curățați sau să îl înlocuiți.
- După curățarea filtrului de aer, indicatorul pentru filtru al proiectoarei este portocaliu și luminează intermitent.
- Filtrul de aer este rupt sau deteriorat.

Puteți înlocui filtrul de aer când proiectorul este montat pe plafon sau este așezat pe o masă.

- 1** Opriți proiectorul și deconectați cablul de alimentare.

- 2** Întoarceți invers proiectorul.

- 4** Scoateți filtrul de aer din proiector.

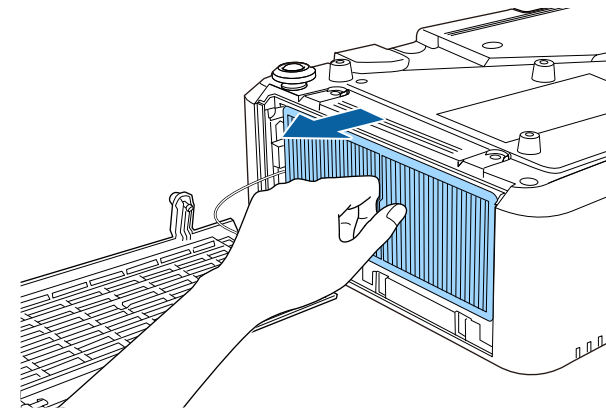

Scoateți din uz filtrul de aer în conformitate cu reglementările locale.

- Cadru filtru: polipropilenă
- Filtru: polipropilenă

- 5** Puneți noul filtru de aer în proiector conform instrucțiunilor afișate.

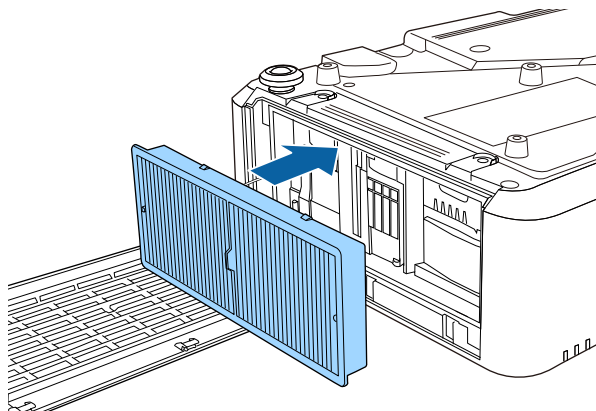

- 6** Închideți capacul filtrului de aer și strângeți șuruburile.

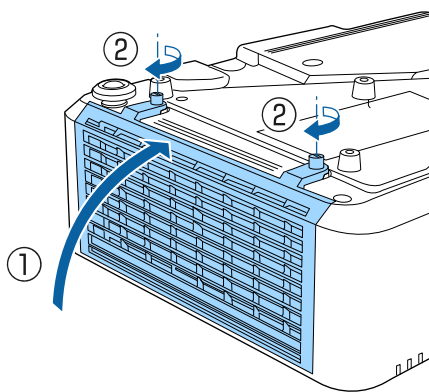

Când selectați opțiunea **Actualizare firmware** din meniul proiectorului **Setări inițiale/toate**, proiectorul intră în modul de actualizare a softului integrat și este pregătit să efectueze o actualizare a acestuia utilizând portul USB-A sau pe cel de Service.

» **Linkuri corelate**

- "Actualizarea softului integrat utilizând un dispozitiv de stocare USB" [p.227](#)
- "Actualizarea firmware utilizând un computer și un cablu USB" [p.228](#)

Actualizarea softului integrat utilizând un dispozitiv de stocare USB

Puteți actualiza softul integrat proiectorului utilizând un dispozitiv de stocare USB.



Actualizarea softului integrat este responsabilitatea clientului. Dacă actualizarea firmware eșuează din cauza unor probleme precum întreruperea alimentării cu curent sau probleme de comunicații, va fi aplicată o taxă pentru eventualele reparații necesare.

1 Descărcați fișierul cu softul integrat al proiectorului de pe site-ul web Epson.

2 Copiați fișierul cu softul integrat al proiectorului în directorul root (directorul cu cea mai înaltă poziție în ierarhie) al dispozitivului de stocare USB.



- Dispozitivul de stocare USB trebuie să fie în format FAT.
- Nu copiați alte fișiere de pe dispozitivul de stocare USB.
- Nu modificați numele fișierului softului integrat. Dacă numele este modificat, actualizarea firmware nu va începe.
- Asigurați-vă că fișierul firmware pe care l-ați copiat este fișierul corect pentru modelul dvs. de proiector. Dacă fișierul firmware nu este corect, actualizarea firmware nu va începe.

3 Conectați dispozitivul de stocare USB la portul USB-A al proiectorului.



Conectați dispozitivul de stocare USB direct la proiector. Dacă dispozitivul de stocare USB este conectat folosind un hub USB, este posibil ca actualizarea firmware să nu se efectueze corect.

4 Apăsați pe butonul [Menu], selectați meniul **Setări inițiale/toate** și apăsați pe [Enter].



5 Selectați **Actualizare firmware** și apăsați [Enter].

6 Selectați **Da** pentru a porni actualizarea firmware.



- Nu deconectați cablul de alimentare de la proiector cât timp firmware-ul este în curs de actualizare. Dacă deconectați cablul de alimentare, este posibil ca proiectorul să nu pornească corect.
- Nu deconectați dispozitivul de stocare USB de la proiector cât timp firmware-ul este în curs de actualizare. Dacă dispozitivul de stocare USB este deconectat, este posibil ca actualizarea firmware să nu se efectueze corect.

Toate indicatoarele luminoase ale proiectorului încep să clipească, iar actualizarea firmware începe. Când actualizarea se finalizează normal, proiectorul intră în starea standby (doar indicatorul de alimentare are culoarea albastră). Dacă opțiunea **Pornire directă** este setată la **Pornit** în meniul **Funcționare** al proiectorului, proiectorul pornește din nou.

Când actualizarea este finalizată, verificați meniul **Informații** din meniul **Gestionare** al proiectorului pentru a vă asigura că informațiile despre **Versiune** au fost actualizate la versiunea corectă de firmware.



Când toate indicatoarele clipesc rapid, este posibil ca actualizarea firmware să fi eșuat. Deconectați cablul de alimentare de la proiector și apoi reconectați-l la proiector. Dacă indicatoarele continuă să clipească și după reconectarea cablului de alimentare, scoateți ștecărul de alimentare din priză și contactați Epson.



- Actualizarea softului integrat este responsabilitatea clientului. Dacă actualizarea firmware eșuează din cauza unor probleme precum întreruperea alimentării cu curent sau probleme de comunicații, va fi aplicată o taxă pentru eventualele reparații necesare.
- Pe calculatorul dvs. trebuie să fie instalat unul din următoarele sisteme de operare pentru a putea actualiza softul integrat.
 - Windows 8.1 (32 și 64 de biți)
 - Windows 10 (32 și 64 de biți)
 - macOS 10.13.x (64 de biți)
 - macOS 10.14.x (64 de biți)
 - macOS 10.15.x (64 de biți)

1

Descărcați fișierul cu softul integrat al proiectorului de pe site-ul web Epson.



- Nu modificați numele fișierului softului integrat. Dacă numele este modificat, actualizarea firmware nu va începe.
- Asigurați-vă că fișierul firmware pe care l-ați copiat este fișierul corect pentru modelul dvs. de proiector. Dacă fișierul firmware nu este corect, actualizarea firmware nu va începe.

2

Conectați portul USB al calculatorului la portul Service al proiectorului utilizând cablul USB.

Actualizarea firmware utilizând un computer și un cablu USB

Puteți actualiza softul integrat proiectorului utilizând un computer și un cablu USB

- 3** Apăsați pe butonul [Menu], selectați meniul **Setări inițiale/toate** și apăsați pe [Enter].



- 4** Selectați **Actualizare firmware** și apăsați [Enter].

- 5** Selectați **Da** pentru a porni actualizarea firmware.



Nu deconectați cablul de alimentare de la proiector cât timp firmware-ul este în curs de actualizare. Dacă deconectați cablul de alimentare, este posibil ca proiectorul să nu pornească corect.

Toate indicatoarele luminoase ale proiectorului se aprind, iar proiectorul intră în modul de actualizare firmware. calculatorul recunoaște proiectorul ca disc amovibil.

- 6** Pe calculator, copiați fișierul cu softul integrat al proiectorului în directorul root (directorul cu cea mai înaltă poziție în ierarhie) al discului amovibil.



- Nu copiați alte fișiere sau directoare pe discul amovibil. În caz contrar, fișierele sau directoarele se pot pierde.
- Proiectorul se oprește automat în cazul în care cablul USB sau cablul de alimentare sunt deconectate înainte ca fișierul firmware să fie copiat pe discul amovibil. Dacă acest lucru se întâmplă, efectuați procedura din nou.

- 7** Efectuați pașii pentru a îndepărta în siguranță un dispozitiv de stocare USB de la calculator și deconectați cablul USB de la proiector.

Toate indicatoarele luminoase ale proiectorului încep să clipească, iar actualizarea firmware începe. Când actualizarea se finalizează normal, proiectorul intră în starea standby (doar indicatorul de alimentare are culoarea albastră). Dacă opțiunea **Pornire directă** este setată la **Pornit** în meniul **Funcționare** al proiectorului, proiectorul pornește din nou.

Când actualizarea este finalizată, verificați meniul **Informații** din meniul **Gestionare** al proiectorului pentru a vă asigura că informațiile despre **Versiune** au fost actualizate la versiunea corectă de firmware.



- Când toate indicatoarele clipească rapid, este posibil ca actualizarea firmware să fi eșuat. Deconectați cablul de alimentare de la proiector și apoi reconectați-l la proiector. Dacă indicatoarele continuă să clipească și după reconectarea cablului de alimentare, scoateți ștecărul de alimentare din priză și contactați Epson.
- Dacă nu sunt efectuate operațiuni timp de 20 de minute în modul actualizare, proiectorul se oprește automat. Dacă acest lucru se întâmplă, efectuați procedura din nou.

Rezolvarea problemelor legate de funcționarea proiectorului

Dacă apar probleme la utilizarea proiectorului, consultați soluțiile prezentate în secțiunile următoare.

► Linkuri corelate

- "Probleme legate de proiecție" [p.231](#)
- "Starea indicatoarelor proiectorului" [p.232](#)
- "Vizualizarea ecranului de stare" [p.235](#)
- "Rezolvarea problemelor legate de afișarea imaginilor și redarea sunetului" [p.238](#)
- "Probleme de operare a telecomenzii sau a proiectorului - SOLUȚII" [p.244](#)
- "Probleme de rețea - SOLUȚII" [p.246](#)
- "Soluții pentru problemele apărute în modul Redare conținut" [p.249](#)
- "Soluții pentru situațiile în care funcțiile Conexiune HDMI nu funcționează" [p.250](#)

Dacă proiectorul nu funcționează corect, opriți-l, deconectați-l și apoi reconectați-l și porniți-l.

Dacă problema persistă, încercați următoarele:

- Indicatoarele de pe proiector pot indica problema.
- Soluțiile prezentate în acest manual vă pot ajuta să rezolvați numeroase probleme.

Dacă niciuna dintre aceste soluții nu vă este de ajutor, contactați Epson pentru asistență tehnică.

Indicatoarele de pe proiector indică starea proiecteurului și vă indică apariția unei probleme. Verificați starea și culoarea indicatoarelor și apoi consultați acest tabel pentru soluții.



- Dacă indicatoarele afișează o combinație care nu este listată în tabelul de mai jos, opriți proiectorul, deconectați-l și contactați Epson pentru asistență.
- Atunci când setarea **Indicatori** este configurată la **Oprit** în meniul **Funcționare** al proiecteurului, toate indicatoarele sunt stinse în condiții normale de proiecție.

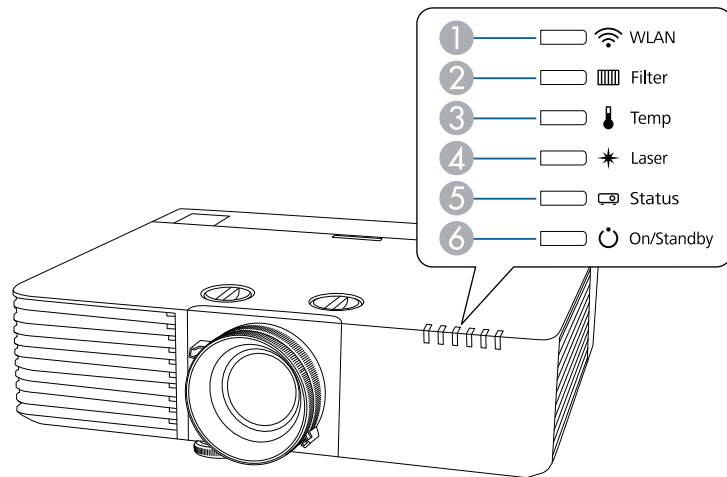

- 1 Indicator WLAN (LAN fără fir)
- 2 Indicator filtru
- 3 Indicator Temp (temperatură)
- 4 Indicator Laser
- 5 Indicator de stare
- 6 Indicator pornit/standby (alimentare)

Stare proiector

Indicator și stare	Problemă și soluții
Power: aprins albastru Status: aprins albastru Laser: stins Temp: stins Filtru: oprit	Funcționare normală.
Power: aprins albastru Status: aprindere intermitentă (albastru) Laser: stins Temp: stins Filtru: oprit	Încălzire, închidere sau răcire. Atunci când proiectorul se încălzește, așteptați circa 30 de secunde pentru afișarea imaginii. În timpul încălzirii, închiderii și răcirii toate butoanele sunt dezactivate.
Power: aprins albastru Status: stins Laser: stins Temp: stins Filtru: oprit	Standby, inactivitate sau monitorizare. Atunci când apăsați pe butonul de alimentare, proiecția pornește.
Power: aprindere intermitentă (albastru) Status: stins Laser: stins Temp: stins Filtru: oprit	Pregătirea pentru monitorizare sau pentru modul de pornire rapidă. Toate funcțiile sunt dezactivate.
Alimentare: diverse stări Status: aprindere intermitentă (albastru) Laser: aprindere intermitentă (portocaliu) Temp: diverse stări Filtru: diverse stări	Mod reîmprospătare este în desfășurare. ☛ Gestionare > Mod reîmprospătare

Indicator și stare	Problemă și soluții
Power: aprindere intermitentă (albastru) Status: diverse stări Laser: diverse stări Temp: aprindere intermitentă (portocaliu) Filtru: diverse stări	Proiectorul este supraîncălzit. <ul style="list-style-type: none"> Asigurați-vă că gurile de ventilare și filtrul de aer nu sunt înfundate cu praf sau obstrucționate de obiecte din jur. Curățați sau înlocuiți filtrul de aer. Asigurați-vă că temperatura ambiantă nu este prea ridicată.
Power: stins Status: aprindere intermitentă (albastru) Laser: stins Temp: aprins portocaliu Filtru: oprit	Proiectorul s-a supraîncălzit și s-a oprit. Lăsați proiectorul oprit timp de 5 minute pentru a se răci. <ul style="list-style-type: none"> Asigurați-vă că gurile de ventilare și filtrul de aer nu sunt înfundate cu praf sau obstrucționate de obiecte din jur. Asigurați-vă că temperatura ambiantă nu este prea ridicată. Curățați sau înlocuiți filtrul de aer. Dacă utilizați proiectorul la o altitudine ridicată, setați opțiunea Mod altitudine mare la Pornit din meniul Instalare al proiecteurului. Dacă problema persistă, deconectați proiectorul și contactați Epson pentru ajutor.
Power: aprindere intermitentă (albastru) Status: diverse stări Laser: aprindere intermitentă (portocaliu) Temp: diverse stări Filtru: diverse stări	Avertizare laser. Opriți proiectorul, deconectați-l și contactați Epson pentru ajutor.
Power: stins Status: aprindere intermitentă (albastru) Laser: aprins portocaliu Temp: stins Filtru: oprit	Laserul are o problemă. Opriți proiectorul, deconectați-l și contactați Epson pentru ajutor.

Indicator și stare	Problemă și soluții
Power: stins Status: aprindere intermitentă (albastru) Laser: stins Temp: aprindere intermitentă (portocaliu) Filtru: oprit	Un ventilator sau un senzor are o problemă. Opriți proiectorul, deconectați-l și contactați Epson pentru ajutor.
Power: stins Status: aprindere intermitentă (albastru) Laser: aprindere intermitentă (portocaliu) Temp: stins Filtru: oprit	Eroare internă la proiector. Opriți proiectorul, deconectați-l și contactați Epson pentru ajutor.
Alimentare: diverse stări Status: diverse stări Laser: diverse stări Temp: diverse stări Filtru: aprindere intermitentă (portocaliu)	Trebuie curățat filtrul de aer.
Power: aprindere intermitentă (albastru) Status: diverse stări Laser: diverse stări Temp: diverse stări Filtru: indicator aprins (portocaliu)	Curent slab de aer prin filtrul de aer. <ul style="list-style-type: none"> Asigurați-vă că gurile de ventilare și filtrul de aer nu sunt înfundate cu praf sau obstrucționate de obiecte din jur. Curățați sau înlocuiți filtrul de aer. Dacă problema persistă, deconectați proiectorul și contactați Epson pentru ajutor.
Power: stins Status: aprindere intermitentă (albastru) Laser: stins Temp: stins Filtru: indicator aprins (portocaliu)	Curent slab de aer prin proiector. <ul style="list-style-type: none"> Asigurați-vă că gurile de ventilare și filtrul de aer nu sunt înfundate cu praf sau obstrucționate de obiecte din jur. Curățați sau înlocuiți filtrul de aer. Dacă problema persistă, deconectați proiectorul și contactați Epson pentru ajutor.

Indicator și stare	Problemă și soluții
Alimentare: diverse stări Status: diverse stări Laser: aprindere intermitentă (portocaliu) Temp: diverse stări Filtru: diverse stări	Proiectorul nu poate menține o strălucire constantă, iar setarea este dezactivată. ☛ Funcționare > Control Strălucire Sursă de lumină > Menținere strălucire

Stare rețea LAN fără fir

Indicator de stare rețea LAN fără fir	Problemă și soluții
Aprins albastru	Rețea locală fără fir este disponibilă sau proiectorul funcționează în modul Punctul acces simplu.
Aprindere intermitentă rapidă (albastru)	Conectarea la un dispozitiv cu modul infrastructură.
Aprindere intermitentă lentă (albastru)	A apărut o eroare. Opriți proiectorul și porniți-l din nou.
Oprit	Rețeaua locală fără fir nu este disponibilă. Asigurați-vă că setările rețelei LAN fără fir sunt corecte.

» Linkuri corelate

- "Setări de administrare a proiecteurului - Meniul Gestionare" [p.200](#)
- "Curățarea filtrului de aer și a gurilor de ventilare" [p.223](#)
- "Înlocuirea filtrului de aer" [p.225](#)

Puteți monitoriza starea proiectorului și vizualiza informații despre erori de pe ecranul de stare.

- 1** Porniți proiectorul.
- 2** Apăsați pe butonul [Menu] de pe panoul de control sau telecomandă.
- 3** Selectați meniul **Gestionare** și apăsați pe [Enter].

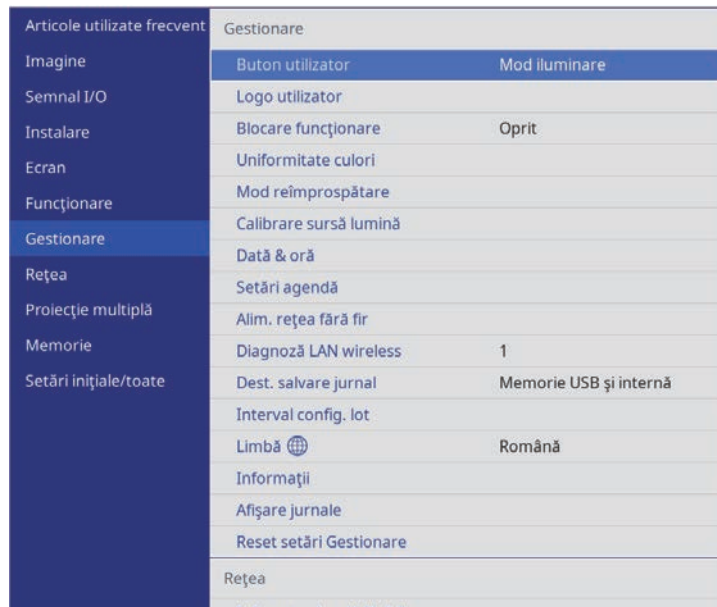

- 4** Selectați **Afișare jurnale** și apăsați pe [Enter].
- 5** Selectați **Afișare stare** și apăsați pe [Enter].
- 6** Apăsați butoanele săgeată stânga sau dreapta pentru a vizualiza diferite categorii de informații.
 - **Status Information:** starea de funcționare a proiectorului
 - **Source:** informații despre semnalul de intrare

- **Signal Information:** informații despre semnalul digital de intrare
- **Network Wired:** Setări rețea locală prin cablu
- **Network Wireless:** Setări rețea locală fără fir
- **Maintenance:** timpul de funcționare al proiectorului și sursei de lumină
- **Version:** versiunea firmware a proiectorului

► Linkuri corelate

- "Mesaje pentru starea proiectorului" [p.235](#)

Mesaje pentru starea proiectorului

Categoriile de pe ecranul de stare vă permit să vizualizați informații despre proiector și funcționarea acestuia.



Mesajele de stare sunt disponibile numai în limba engleză.

Categorie Status Information

Informații	Descriere
System	Consultați tabelul cu informații de stare System .
Source	Afișează sursa utilizată în prezent.
On-ScreenDisplay	Afișează setările pentru afișajele pe ecran. Când este dezactivat, meniurile sau mesajele nu sunt afișate pe imaginile proiectate.
A/V Mute	Afișează starea A/V Mute.
Intake Air Temp	Afișează temperatura de admisie a aerului.
Internal Temp Lv	Afișează temperatura internă a proiectorului.
Laser Status	Afișează starea de funcționare a sursei de lumină.

Source categorie

Informații	Descriere
Source	Afișează sursa utilizată în prezent.
Resolution	Afișează rezoluția pentru semnalul de intrare curent.
Color Space	Afișează spațiul de culoare pentru semnalul de intrare curent.
H-Frequency	Afișează frecvența orizontală pentru semnalul de intrare curent.
V-Frequency	Afișează frecvența verticală pentru semnalul de intrare curent.
Sync Polarity	Afișează polaritatea de sincronizare.
Sync Mode	Afișează tipul de sincronizare.
Detected Mode	Afișează modul detectat pentru semnalul de intrare curent.
Video Range	Afișează nivelul video al proiectorului.

Categorie Signal Information

Informații	Descriere
5V Detect	Afișează rezultatele detectării semnalelor de 5V.
TMDS Clock	Afișează frecvența TMDS pentru semnalul de intrare curent.
H-Frequency	Afișează frecvența orizontală pentru semnalul de intrare curent.
V-Frequency	Afișează frecvența verticală pentru semnalul de intrare curent.
Stable Time	Afișează durata de funcționare de la determinarea sursei de intrare.
HDCP Status	Afișează starea HDCP.
HDCP Ver	Afișează versiunea HDCP.
AVI VIC	Afișează informațiile VIC (AVI) ale semnalului de intrare curent.
AVI Checksum	Afișează rezultatul sumelor de control pentru AVI.
AVI Sampling Str	Afișează eșantionarea culorilor pentru AVI.

Informații	Descriere
Signal Mode	Afișează modul de semnal.
HDBaseT Level	Afișează informațiile despre semnalul de imagine din portul HDBaseT.

Categorie Network Wired

Informații	Descriere
Projector Name	Afișează numele folosit pentru a identifica proiectorul atunci când este conectat la o rețea.
Connection Mode	Afișează calea conexiunii pentru LAN.
DHCP	Afișează setările DHCP.
IP Display	Afișează setările pentru afișarea adresei IP.
IP Address	Afișează adresa IP.
MAC Address	Afișează adresa MAC.

Categorie Network Wireless

Informații	Descriere
Projector Name	Afișează numele folosit pentru a identifica proiectorul atunci când este conectat la o rețea.
Connection Mode	Afișează modul de conectare utilizat la conectarea proiectorului la un calculator printr-o rețea locală fără fir.
SSID	Afișează SSID.
DHCP	Afișează setările DHCP.
IP Display	Afișează setările pentru afișarea adresei IP.
IP Address	Afișează adresa IP.
MAC Address	Afișează adresa MAC.
Security	Afișează setările de securitate.
Antenna Level	Afișează starea recepției pentru Wi-Fi.

Maintenance categoric

Informații	Descriere
Operation Time	Afișează durata totală de funcționare a proiectorului.
Laser Op. Time	Afișează timpul de funcționare al laserului pentru fiecare setare Mod iluminare .

Version categoric

Informații	Descriere
Serial No.	Afișează numărul de serie al proiectorului.
Main	Afișează informațiile cu privire la versiunea firmware a proiectorului.
HDBaseT	

Informații stare System

Stare	Descriere
OK	Proiectorul este în modul de funcționare normală.
Warm-up	Proiectorul se încălzește.
Standby	Proiectorul este în modul standby.
Cool Down	Proiectorul se răcește.
Temp Error	A survenit o eroare de temperatură ridicată.
Fan Error	S-a produs o eroare a ventilatorului.
Sensor Error	S-a produs o eroare de senzor.
Power Error	S-a produs o eroare de alimentare.
Internal Error	S-a produs o eroare internă.
Airflow Error	A survenit o eroare a filtrului de aer.
Temp Warning	A survenit o avertizare de temperatură ridicată.
Internal Warning	A survenit un avertisment cu privire la sistemul intern.
Airflow Decline	A survenit o eroare de flux de aer scăzut.

Stare	Descriere
Power Warning	A survenit o avertizare de alimentare.
Clean Filter	A survenit o notificare a filtrului de aer; curățați filtrul de aer.
Laser Error	A survenit o eroare laser.
Laser Warning	A survenit o avertizare laser.
Temp Error FE	A survenit o eroare laser deoarece temperatura laserului este prea mare.
Temp Warning FE	A survenit o avertizare laser deoarece temperatura laserului este prea mare.

Dacă aveți probleme legate de afișarea imaginilor și redarea sunetului, consultați soluțiile prezentate în secțiunile următoare.

» Linkuri corelate

- "Nu se afișează nicio imagine – SOLUȚII" [p.238](#)
- "Apare mesajul „Fără semnal” – SOLUȚII" [p.238](#)
- "Apare mesajul „Nu e acceptat” – SOLUȚII" [p.239](#)
- "Se afișează o imagine parțială - SOLUȚII" [p.239](#)
- "Imaginea nu este dreptunghiulară - SOLUȚII" [p.240](#)
- "Imaginea conține zgomot sau este statică - SOLUȚII" [p.241](#)
- "Imaginea este neclară sau încețoșată - SOLUȚII" [p.241](#)
- "Strălucirea imaginii și culorile sunt incorecte - SOLUȚII" [p.242](#)
- "Soluții pentru situațiile în care apare o imagine persistentă pe imaginea proiectată" [p.242](#)
- "Probleme de sunet - SOLUȚII" [p.242](#)
- "Numele fișierelor imagine nu sunt afișate corespunzător în caracteristica PC Free - SOLUȚII" [p.243](#)
- "Soluții pentru când nu puteți proiecta imagini cu funcția PC Free" [p.243](#)

Nu se afișează nicio imagine – SOLUȚII

Dacă nu se afișează nicio imagine, încercați soluțiile de mai jos:

- Apăsați pe butonul [A/V Mute] de pe proiector sau telecomandă pentru a vedea dacă proiecția imaginilor a fost dezactivată temporar.
- Asigurați-vă că toate cablurile necesare sunt bine conectate și că este pornită alimentarea pentru proiector și sursele video conectate.
- Apăsați pe butonul de alimentare al proiectorului pentru a îl activa din modul Standby sau Inactivare. De asemenea, verificați dacă nu cumva calculatorul este în modul Inactivare sau afișează un economizor de ecran fără nicio imagine.
- Dacă proiectorul nu răspunde la apăsarea pe butoanele de pe panoul de control, este posibil ca butoanele să fie blocate în interesul securității. Deblocați butoanele din setarea **Blocare funcționare** din meniul **Gestionare** al proiectorului sau folosiți telecomanda pentru a porni proiectorul.

- Dacă proiectorul nu răspunde atunci când apăsați orice butoane de pe proiector, este posibil să fi avut loc o eroare internă a proiectorului. Contactați Epson pentru asistență.
- Pentru a proiecta o sursă de imagini conectată la portul Computer2/Monitor Out, setați opțiunea **Port ieșire monitor** la **Calculator 2** în meniul **Semnal I/O** al proiectorului.
- Ajustați setarea **Strălucire** din meniul **Imagine** al proiectorului pentru a îmbunătăți culorile individuale ale imaginilor.
- Ajustați strălucirea sursei de lumină a proiectorului.
☛ **Funcționare > Control Strălucire Sursă de lumină**
- Asigurați-vă că setarea **Mesaje** este setată la **Pornit** în meniul **Ecran** al proiectorului
- Este posibil ca proiectorul să nu poată proiecta înregistrări video redade pe calculator care sunt protejate de legislația privind drepturile de autor. Pentru mai multe detalii, consultați manualul calculatorului.
- Pentru imagini proiectate cu aplicația Windows Media Center, reduceți dimensiunea ecranului de la modul Ecran complet.
- Pentru imagini proiectate din aplicații care utilizează Windows DirectX, dezactivați funcțiile DirectX.

» Linkuri corelate

- "Setări de administrare a proiectorului - Meniul Gestionare" [p.200](#)
- "Setări pentru semnalul de intrare - meniul Semnal I/O" [p.190](#)
- "Setări pentru calitatea imaginii - meniul Imagine" [p.187](#)
- "Setări caracteristici proiector - Meniul Funcționare" [p.197](#)
- "Setări pentru ecranul proiectorului - Meniul Ecran" [p.195](#)
- "Deblocarea butoanelor proiectorului" [p.132](#)

Apare mesajul „Fără semnal” – SOLUȚII

Dacă apare mesajul "Fără semnal", încercați soluțiile de mai jos:

- Apăsați pe butonul [Source Search] și așteptați câteva secunde să apară o imagine.

- Porniți calculatorul sau sursa video conectată și, dacă este necesar, apăsați pe Redare pentru a începe prezentarea.
- Verificați dacă toate cablurile necesare pentru proiecție sunt bine conectate.
- Dacă proiectați imagini de pe un laptop, asigurați-vă că acesta este setat să afișeze pe un monitor extern.
- Dacă este necesar, opriți proiectorul și calculatorul sau sursa video conectată, apoi porniți-le din nou.
- Dacă proiectați de la o sursă HDMI, înlocuiți cablul HDMI cu unul mai scurt.

» Linkuri corelate

- "Afișarea de pe un laptop Windows" [p.239](#)
- "Afișarea de pe un laptop Mac" [p.239](#)

Afișarea de pe un laptop Windows

Dacă apare mesajul "Fără semnal" când proiectați de pe un laptop, trebuie să configurați laptopul astfel încât să afișeze pe un monitor extern.

- 1** Țineți apăsată tasta Windows și apăsați **P** de pe tastatură în același timp, apoi faceți clic pe **Duplicare**.
- 2** Dacă laptopul și proiectorul nu afișează aceeași imagine, verificați utilitarul Windows **Display** pentru a vă asigura că portul pentru monitorul extern este activat și că modul desktop extins este dezactivat.
- 3** Dacă este cazul, verificați setările plăcii video și setați opțiunea pentru afișarea multiplă la **Clonă** sau **Duplicare**.

Afișarea de pe un laptop Mac

Dacă apare mesajul "Fără semnal" când proiectați de pe un laptop Mac, trebuie să configurați laptopul astfel încât să afișeze în oglindă. (Consultați manualul laptopului pentru detalii.)

- 1** Deschideți utilitarul **System Preferences** și selectați **Displays**.

- 2** Selectați opțiunea **Display** sau **Color LCD**, dacă este cazul.
- 3** Faceți clic pe fila **Arrange** sau **Arrangement**.
- 4** Selectați **Mirror Displays**.

Apare mesajul „Nu e acceptat” – SOLUȚII

Dacă apare mesajul "Nu e acceptat", încercați soluțiile de mai jos:

- Asigurați-vă că ați selectat semnalul de intrare corect din meniul **Semnal I/O** al proiectorului.
- Asigurați-vă că rezoluția de afișare a calculatorului nu depășește limitele de rezoluție și de frecvență ale proiectorului. Dacă este cazul, selectați altă rezoluție de afișare pentru calculatorul dvs.
- Dacă proiectați dintr-o sursă HDMI, modificați **Nivel HDMI IN EQ** din meniul **Semnal I/O** al proiectorului. După schimbarea setării, poate fi necesar să reporniți proiectorul. Urmăriți instrucțiunile de pe ecran.
- Dacă proiectați folosind un dispozitiv de redare flux media de dimensiuni mari, setați opțiunea **Nivel HDMI IN EQ** la **Auto** în meniul **Semnal I/O** al proiectorului. Dacă apare o problemă, modificați setarea.

» Linkuri corelate

- "Setări pentru semnalul de intrare - meniul Semnal I/O" [p.190](#)
- "Rezoluții de afișare acceptate" [p.259](#)

Se afișează o imagine parțială - SOLUȚII

Dacă se afișează doar o imagine parțială, încercați soluțiile de mai jos:

- Dacă proiectați de pe un calculator utilizând un cablu VGA, apăsați pe butonul [Auto] de pe telecomandă pentru a optimiza semnalul de imagine.
- Asigurați-vă că ați selectat setarea **Tip ecran** corectă din meniul **Instalare** al proiectorului pentru ecranul pe care îl folosiți.

Dacă există margini între marginile imaginii și cadrul ecranului proiectat, reglați poziția imaginii.

- Asigurați-vă că setarea **Scalare** este oprită în meniul **Imagine** al proiectorului.
- Încercați să ajutați poziția imaginii folosind setarea **Poziție** din meniul **Imagine** al proiectorului.

☛ **Imagine > Reglaj semnal analog > Poziție**

Dacă ați ajustat dimensiunea imaginii utilizând setarea **Zoom digital** din meniul **instalare** al proiectorului, efectuați **Mutare imagine** pentru a regla poziția imaginii (EB-L635SU/EB-L630SU).

☛ **Instalare > Zoom digital > Mutare imagine**

- Încercați să reglați poziția imaginii folosind setarea **Poziție ecran**.
- ☛ **Instalare > Tip ecran > Poziție ecran**
- Apăsați pe butonul [Aspect] de pe telecomandă pentru a selecta alt format de imagine.
- Modificați setarea **Rezoluție** din meniul **Imagine** al proiectorului în funcție de semnalul pentru echipamentul conectat.
- Modificați setarea **Golire** din meniul **Instalare** al proiectorului astfel încât imaginea să fie afișată cum vă doriți.
- Dacă ați mărit sau ați micșorat imaginea folosind butoanele [E-Zoom], apăsați pe butonul [Esc] până când proiectorul revine la afișarea completă (EB-L735U/EB-L730U/EB-L635SU/EB-L630SU/EB-L630U/EB-L530U).
- Dacă ați mărit sau ați micșorat imaginea folosind butoanele [E-Zoom], apăsați butonul [Default] pentru a readuce imaginea la dimensiunea inițială (EB-L720U/EB-L520U).
- Verificați setările de afișare ale calculatorului pentru a dezactiva afișarea duală și pentru a seta rezoluția în limitele proiectorului.
- Verificați rezoluția pentru fișierele de prezentare pentru a vedea dacă acestea au fost create pentru o rezoluție diferită.
- La proiecția în modul Redare conținut, asigurați-vă că utilizați setările **Efect de suprapunere** corespunzătoare.
- ☛ **Funcționare > Redare conținut > Efect de suprapunere**
- Asigurați-vă că ați selectat setarea **Proiecție** corespunzătoare în meniul **Instalare** al proiectorului.

» **Linkuri corelate**

- "Setări pentru instalarea proiectorului - Meniul Instalare" [p.192](#)
- "Setări pentru calitatea imaginii - meniul Imagine" [p.187](#)
- "Rezoluții de afișare acceptate" [p.259](#)
- "Ajustarea poziției imaginii folosind opțiunea Poziție ecran" [p.53](#)
- "Adăugarea efectelor în imaginea proiectată" [p.103](#)

Imaginea nu este dreptunghiulară - SOLUȚII

Dacă imaginea proiectată nu este dreptunghiulară, încercați următoarele soluții:

- Plasați proiectorul astfel încât să proiecteze direct pe mijlocul ecranului în formă pătrată, dacă este posibil.
- Ajustați setarea Corecție T-H/V pentru a corecta forma imaginii.
☛ **Instalare > Corectare geometrică > Corecție T-H/V**
- Ajustați setarea Quick Corner pentru a corecta forma imaginii.
☛ **Instalare > Corectare geometrică > Quick Corner**
- Ajustați setarea **Corectare arc** pentru a corecta forma imaginii care este proiectată pe o suprafață curbată.
☛ **Instalare > Corectare geometrică > Corectare arc**
- Ajustați setarea **Corectare punct** pentru a corecta micile distorsiuni care apar parțial.
☛ **Instalare > Corectare geometrică > Corectare punct**

» **Linkuri corelate**

- "Corectarea formei imaginii cu Corecție T-H/V" [p.60](#)
- "Corectarea formei imaginii cu funcția Quick Corner" [p.62](#)
- "Corectarea formei imaginii utilizând Corectare arc" [p.64](#)
- "Corectarea formei imaginii utilizând Corectare punct" [p.66](#)

Imaginea conține zgomot sau este statică - SOLUȚII

Dacă imaginea proiectată conține interferențe electronice (zgomot) sau este statică, încercați următoarele soluții:

- Verificați cablurile care conectează calculatorul la sursa video a proiectorului. Acestea ar trebui:
 - să fie separate de cablul de alimentare pentru a preveni interferențele
 - să fie conectate ferm la ambele capete
 - să nu fie conectate la un cablu prelungitor
- Ajustați setările **Reducere zgomot**, **Reducere zgomot MPEG** și **De-întrețesere** din meniul **Imagine** al proiectorului.
 - ☛ **Imagine > Optimizare imagine > Reducere zgomot**
 - ☛ **Imagine > Optimizare imagine > Reducere zgomot MPEG**
 - ☛ **Imagine > Optimizare imagine > De-întrețesere**
- Setati opțiunea **Rezoluție** la **Auto** în meniul **Imagine** al proiectorului.
- Selectați o rezoluție video pentru calculator și o frecvență de reîmprospătare care să fie compatibile cu proiectorul.
- Dacă proiectați de pe un calculator utilizând un cablu VGA, apăsați pe butonul [Auto] de pe telecomandă pentru a ajusta automat setările **Urmărire** și **Sincro**. Dacă imaginile nu sunt ajustate corect, ajustați manual setările **Urmărire** și **Sincro**. din meniul **Imagine** al proiectorului.
 - ☛ **Imagine > Reglaj semnal analog > Urmărire**
 - ☛ **Imagine > Reglaj semnal analog > Sincro**.
- Dacă ați ajustat forma imaginii folosind butoanele proiectorului, reduceți nivelul setării **Claritate** din meniul **Imagine** pentru a îmbunătăți calitatea imaginii.
- Dacă ați conectat un cablu prelungitor de alimentare, încercați să proiectați fără acesta pentru a vedea dacă acesta a provocat interferențe cu semnalul.
- Asigurați-vă că ați selectat setarea **Format semnal** sau **EDID** corespunzătoare din meniul **Semnal I/O** al proiectorului, dacă se aplică pentru sursa de imagini.

► Linkuri corelate

- "Setări pentru calitatea imaginii - meniul Imagine" [p.187](#)
- "Rezoluții de afișare acceptate" [p.259](#)

- "Setări pentru semnalul de intrare - meniul Semnal I/O" [p.190](#)

Imaginea este neclară sau încețoșată - SOLUȚII

Dacă imaginea proiectată este neclară sau încețoșată, încercați următoarele soluții:

- Afișați un șablon de test și utilizați-l pentru a regla focalizarea imaginii folosind inelul de focalizare.
- Poziționați proiectorul suficient de aproape de ecran.
- Poziționați proiectorul astfel încât unghiul de ajustare a distorsiunii trapezoidale să nu fie atât de mare încât să distorsioneze imaginea.
- curățați obiectivul proiectorului.



Pentru a evita condensarea obiectului după trecerea de la un mediu rece, lăsați proiectorul să ajungă la temperatura încăperii înainte de a-l folosi.

- Ajustați setarea **Claritate** din meniul **Imagine** al proiectorului pentru a îmbunătăți calitatea imaginii.
- Dacă proiectați de pe un calculator utilizând un cablu VGA, apăsați pe butonul [Auto] de pe telecomandă pentru a ajusta automat setările **Urmărire** și **Sincro**. Dacă rămân benzi sau zone neclare, afișați o imagine uniformă pe ecran și ajustați manual setările **Urmărire** și **Sincro**.
 - ☛ **Imagine > Reglaj semnal analog > Urmărire**
 - ☛ **Imagine > Reglaj semnal analog > Sincro**.
- Dacă proiectați de pe un calculator, folosiți o rezoluție scăzută sau selectați o rezoluție care corespunde cu rezoluția nativă a proiectorului.

► Linkuri corelate

- "Setări pentru calitatea imaginii - meniul Imagine" [p.187](#)
- "Setări pentru semnalul de intrare - meniul Semnal I/O" [p.190](#)
- "Rezoluții de afișare acceptate" [p.259](#)
- "Focalizarea imaginii utilizând inelul de focalizare" [p.73](#)

Strălucirea imaginii și culorile sunt incorecte - SOLUȚII

Dacă imaginea proiectată este prea închisă sau prea deschisă ori dacă tonurile de culoare sunt incorecte, încercați următoarele soluții:

- Apăsați pe butonul [Color Mode] de pe telecomandă pentru a încerca moduri de culoare diferite pentru imagine și pentru mediu.
- Verificați setările sursei video.
- Ajustați setările disponibile din meniul **Imagine** al proiecteurului pentru sursa de intrare curentă, precum **Strălucire**, **Contrast**, **Tentă**, **Saturare culoare** și **RGBCMY**.
- Asigurați-vă că ați selectat setarea **Format semnal** sau **EDID** corespunzătoare din meniul **Semnal I/O** al proiecteurului, dacă se aplică pentru sursa de imagini.
- Asigurați-vă că toate cablurile sunt conectate ferm la proiector și la dispozitivul dvs. video. Dacă ați conectat cabluri de dimensiuni mari, încercați să le înlocuiți cu cabluri mai scurte.
- Poziționați proiectorul suficient de aproape de ecran.
- Când utilizați mai multe proiectoare, asigurați-vă că setarea **Calibrare sursă lumină** din meniul **Gestionare** al proiecteurului este stabilită la aceeași opțiune pe toate proiectoarele și că acestea au fost calibrate recent. Dacă unele proiectoare nu au fost calibrate recent, balanța de alb și nivelul de strălucire pot să nu corespundă cu celelalte proiectoare.

► Linkuri corelate

- "Setări pentru calitatea imaginii - meniul Imagine" [p.187](#)
- "Setări pentru semnalul de intrare - meniul Semnal I/O" [p.190](#)
- "Setări de administrare a proiecteurului - Meniul Gestionare" [p.200](#)
- "Reglarea calității imaginii (mod culoare)" [p.78](#)

Soluții pentru situațiile în care apare o imagine persistentă pe imaginea proiectată

Dacă se afișează o imagine persistentă în imaginea proiectată, utilizați funcția **Mod reîmprospătare** pentru a o șterge. Selectați **Mod reîmprospătare** > **Start** în meniul **Gestionare** al proiecteurului.

► Linkuri corelate

- "Setări de administrare a proiecteurului - Meniul Gestionare" [p.200](#)

Probleme de sunet - SOLUȚII

Dacă nu aveți sunet ori dacă volumul este prea mare sau prea mic, încercați următoarele soluții:

- Ajustați setările de volum ale proiecteurului.
- Apăsați pe butonul [A/V Mute] de pe proiector sau de pe telecomandă pentru a relua redarea imaginii și a sunetului dacă acestea au fost oprite temporar.
- Verificați calculatorul sau sursa video pentru a vă asigura că volumul este activat și că ieșirea audio este setată pentru sursa corespunzătoare.
- Verificați conexiunile cablului dintre proiector și sursa video.
- Asigurați-vă că toate cablurile audio conectate poartă eticheta „Fără rezistență”.
- Selectați portul de ieșire audio corect.
 - **Semnal I/O > Ieșirea audio**
 - **Semnal I/O > Ieșire audio HDMI**
- Dacă doriți să redați semnal audio de la o sursă audio conectată când proiectorul este în mod standby, selectați aceste setări în meniurile proiecteurului:
 - Opriți **Pornire rapidă** din meniul **Funcționare**.
 - Setări opțiunea **Ieșire A/V** la **Întotdeauna** în meniul **Semnal I/O**.
- Dacă nu auziți sunetul de la o sursă HDMI, setați dispozitivul conectat la ieșirea PCM.

- Atunci când conectați proiectorul la un Mac, utilizând un cablu HDMI, asigurați-vă că Mac-ul dumneavoastră acceptă semnal audio prin portul HDMI. În caz contrar, este necesar să conectați un cablu audio.
- Dacă volumul pentru calculator este setat la minim în timp ce proiectorul este setat la maxim, zgomotul poate fi mixt. Măriți volumul calculatorului și micșorați volumul proiectorului. (Când folosiți Epson iProjection (Windows/Mac).)

» **Linkuri corelate**

- "Conexiunile proiectorului" [p.31](#)
- "Setări pentru semnalul de intrare - meniul Semnal I/O" [p.190](#)
- "Controlarea volumului cu butoanele pentru volum" [p.88](#)

Numele fișierelor imagine nu sunt afișate corespunzător în caracteristica PC Free - SOLUȚII

Dacă un nume de fișier este mai mare decât zona afișată sau include simboluri neacceptate, acesta poate apărea trunchiat sau modificat în PC Free. Scurtați sau modificați numele fișierului.

Soluții pentru când nu puteți proiecta imagini cu funcția PC Free

Dacă nu puteți proiecta o imagine cu funcția PC Free, încercați următoarele soluții:

- Dacă utilizați un dispozitiv USB cu viteze de transfer mici, este posibil să nu puteți proiecta filme în mod corect.
- Puteți reda filme salvate doar cu codecurile H.264 și H.265. (H.265 acceptă doar Profilul principal).
- Puteți reda conținut audio salvat doar cu codecurile LPCM și AAC-LC.

» **Linkuri corelate**

- "Tipuri de fișiere acceptate de caracteristica PC Free" [p.93](#)

Dacă aveți probleme legate de operarea telecomenzii sau a proiecteurului, consultați soluțiile prezentate în secțiunile următoare.

► Linkuri corelate

- "Probleme cu pornirea sau oprirea proiecteurului - SOLUȚII" [p.244](#)
- "Probleme cu telecomanda - SOLUȚII" [p.244](#)
- "Probleme de parolă - SOLUȚII" [p.245](#)
- "Afișarea mesajului „Bateria de alimentare a ceasului este descărcată.” - SOLUȚII" [p.245](#)

Probleme cu pornirea sau oprirea proiecteurului - SOLUȚII

Dacă proiectorul nu pornește când apăsați pe butonul de pornire sau se oprește în mod neașteptat, încercați următoarele soluții:

- Asigurați-vă că este conectat ferm cablul de alimentare la proiector și la o priză de curent electric funcțională.
- Dacă la acționarea butonului de alimentare de pe telecomandă proiectorul nu pornește, verificați bateriile telecomenzii și asigurați-vă că cel puțin unul din receptorii telecomenzii este disponibil în setarea **Receptor telecomandă** din meniul **Instalare** al proiecteurului.
- Este posibil ca butoanele proiecteurului să fie blocate din motive de siguranță. Deblocați butoanele din setarea **Blocare funcționare** din meniul **Gestionare** al proiecteurului sau folosiți telecomanda pentru a porni proiectorul.
- Dacă sursa de lumină a proiecteurului se oprește în mod neașteptat, este posibil să fi intrat în inactivitate după o perioadă de neutilizare. Efectuați o operațiune aleatorie pentru a activa proiectorul. Pentru a opri modul inactivare, stabiliți setarea **Mod inactivare** la **Oprit** din meniul **Funcționare** al proiecteurului.
- Dacă sursa de lumină a proiecteurului se oprește în mod neașteptat, este posibil ca temporizatorul A/V mute să fie activat. Setati opțiunea **Cronom. dezact.** A/V la **Oprit** în meniul **Funcționare** al proiecteurului.

- Dacă sursa de lumină a proiecteurului se oprește, indicatorul de stare se aprinde intermitent și indicatorul Temp (temperatură) este aprins, înseamnă că proiectorul s-a supraîncălzit și s-a oprit.
- Ventilatoarele de răcire pot funcționa în starea standby în funcție de setările proiecteurului. De asemenea, când proiectorul iese din starea standby, ventilatoarele pot produce un zgomot neașteptat. Proiectorul funcționează în condiții normale.
- Este posibil să fie o defecțiune la cablul de alimentare. Deconectați cablul și contactați Epson pentru asistență.

► Linkuri corelate

- "Setări de administrare a proiecteurului - Meniul Gestionare" [p.200](#)
- "Setări caracteristici proiector - Meniul Funcționare" [p.197](#)
- "Setări pentru instalarea proiecteurului - Meniul Instalare" [p.192](#)
- "Deblocarea butoanelor proiecteurului" [p.132](#)

Probleme cu telecomanda - SOLUȚII

Dacă proiectorul nu răspunde la comenzile transmise de telecomandă, încercați următoarele soluții:

- Verificați dacă bateriile telecomenzii sunt inserate în mod corespunzător și că acestea au energie. Dacă este cazul, înlocuiți bateriile.
- Asigurați-vă că operați telecomanda în unghiul și în raza de recepție a proiecteurului.
- Asigurați-vă că proiectorul nu se încălzește sau oprește.
- Verificați dacă există butoane pe telecomandă care au rămas cuplate, fapt care determină intrarea în stare de inactivitate. Deblocați butonul pentru a activa telecomanda.
- Este posibil să existe interferențe cu receptoarele proiecteurului din partea iluminării fluorescente puternice, a razelor solare puternice sau din partea semnalelor infraroșii ale dispozitivului. Reduceți intensitatea acestor surse de lumină ori mutați proiectorul din locurile luminoase sau de lângă echipamentul care determină aceste interferențe.

- Asigurați-vă că cel puțin un receptor de la distanță este disponibil în setarea **Receptor dist.** din meniul **Instalare** al proiecteurului.
- Dacă setarea **Receptor dist.** este dezactivată, țineți apăsat butonul [Menu] de pe telecomandă pentru cel puțin 15 secunde pentru a restabili valorile implicite ale setărilor.
- Dacă ați alocat un număr de identificare proiecteurului pentru a comanda mai multe proiectoare cu telecomanda, este posibil să trebuiască să verificați sau să modificați setarea de identificare.
- Apăsați pe butonul 0 (zero) de pe telecomandă în timp ce mențineți apăsat butonul [ID]. Selectând 0 pe telecomandă, puteți opera toate proiectoarele, indiferent de setările ID Proiector.
- Dacă pierdeți telecomanda, puteți comanda alta de la Epson.

► Linkuri corelate

- "Utilizarea telecomenzii" [p.42](#)
- "Setări pentru instalarea proiecteurului - Meniul Instalare" [p.192](#)
- "Instalarea bateriilor în telecomandă" [p.41](#)
- "Selectarea proiecteurului pe care doriți să îl comandați" [p.119](#)

- Dacă setați o parolă Remote (in Epson Web Control) și uitați ID-ul de utilizator sau parola, încercați să introduceți următoarele:
 - ID utilizator: **EPSONREMOTE**
 - Parola implicită: **guest**
- Dacă pierdeți telecomanda, nu veți putea introduce parola. Comandați o telecomandă nouă de la Epson.

Afișarea mesajului „Bateria de alimentare a ceasului este descărcată.” - SOLUȚII

Dacă se afișează mesajul "Bateria de alimentare a ceasului este descărcată.", contactați Epson pentru asistență.

Probleme de parolă - SOLUȚII

Dacă nu puteți introduce parola sau nu v-o amintiți, încercați următoarele soluții:

- Este posibil să fi activat protecția prin parolă înainte de a fi setat o parolă. Introduceți **0000** folosind telecomanda.
- Dacă ați introdus o parolă incorectă de prea multe ori și se afișează un mesaj care solicită un cod de recuperare, notați acel cod și contactați Epson pentru asistență. Comunicați codul de recuperare și furnizați dovada că dețineți produsul pentru a beneficia de asistență în vederea deblocării proiecteurului.
- Dacă setați o parolă pentru Epson Web Control și uitați ID-ul de utilizator sau parola, încercați să introduceți următoarele:
 - ID utilizator: **EPSONWEB**
 - Parola implicită: **admin**

Dacă apar probleme la utilizarea proiecteurului într-o rețea, consultați soluțiile prezentate în secțiunile următoare.

» Linkuri corelate

- "Soluții în situațiile în care autentificarea fără fir eșuează" [p.246](#)
- "Probleme cu accesarea proiecteurului prin internet - SOLUȚII" [p.246](#)
- "Probleme cu primirea e-mailurilor de alertă de rețea - SOLUȚII" [p.246](#)
- "Soluții pentru situațiile în care imaginea este statică în timpul proiecției prin rețea" [p.247](#)
- "Soluții pentru situațiile în care nu puteți realiza conectarea utilizând funcția Screen Mirroring" [p.247](#)
- "Soluții pentru situațiile în care nu puteți utiliza două surse Screen Mirroring" [p.247](#)
- "Soluții pentru situațiile în care imaginea sau sunetul conține interferențe electrostatice în timpul conexiunii prin funcția Screen Mirroring" [p.248](#)
- "Soluții pentru atunci când nu puteți primi imagini partajate" [p.248](#)

Soluții în situațiile în care autentificarea fără fir eșuează

Dacă întâmpinați probleme la autentificare, încercați următoarele soluții:

- Dacă setările pentru conexiunea fără fir sunt corecte, este posibil să fie necesar să actualizați setările **Dată & oră** din meniul **Gestionare** al proiecteurului.
- Verificați setările pentru **Securitate** din meniul **Rețea** al proiecteurului.
☛ **Rețea > Setări rețea > Rețea locală fără fir > Securitate**
- Dacă securitatea punctului de acces este WPA3-EAP, modificați setarea punctului de acces la WPA2/WPA3-EAP.

» Linkuri corelate

- "Setări de administrare a proiecteurului - Meniul Gestionare" [p.200](#)
- "Meniul Rețea - meniul Rețea locală fără fir" [p.206](#)

Probleme cu accesarea proiecteurului prin internet - SOLUȚII

Dacă nu puteți accesa proiectorul printr-un browser Web, asigurați-vă că folosiți ID-ul de utilizator și parola corecte.

- În câmpul ID-ului de utilizator, introduceți **EPSONWEB**. (Nu puteți modifica ID-ul de utilizator.)
- În câmpul pentru parolă, introduceți parola setată în meniul **Rețea** al proiecteurului. Parola implicită este **admin**.
- Pentru modul infrastructură, asigurați-vă că aveți acces la rețea și că proiectorul este pornit.
- Dacă browserul web se configurează pentru conectarea prin intermediul unui server proxy, ecranul **Epson Web Control** nu se poate afișa. Realizați setările pentru o conexiune fără utilizarea unui server proxy.
- Dacă setați **Mod standby** la **Comunicare act.** în meniul **Funcționare** al proiecteurului, asigurați-vă că dispozitivul de rețea este pornit. După pornirea dispozitivului de rețea, porniți proiectorul. Dacă vă conectați fără fir, conectați-vă la dispozitive prin intermediul unui punct de acces pentru rețea fără fir.



ID-ul de utilizator și parola sunt sensibile la litere mari și mici.

» Linkuri corelate

- "Meniul Rețea - meniul Setări rețea" [p.205](#)
- "Setări caracteristici proiector - Meniul Funcționare" [p.197](#)

Probleme cu primirea e-mailurilor de alertă de rețea - SOLUȚII

Dacă nu primiți e-mailuri de alertă pentru probleme întâmpinate cu proiectorul când este conectat la rețea, încercați următoarele soluții:

- Asigurați-vă că proiectorul este pornit și conectat la rețea în mod corespunzător. (Dacă o eroare determină închiderea proiectorului, mesajul de e-mail este posibil să nu fie expediat.)
- Asigurați-vă că ați configurat corect setările pentru e-mailurile de alertă din meniul **Notificare poștă** de rețea al proiectorului sau din software-ul de rețea al acestuia.
- Comutați setarea **Mod standby** la **Comunicare act.** din meniul **Funcționare** al proiectorului, astfel încât software-ul de rețea să poată monitoriza proiectorul în modul standby.
Schimbați setarea **Port** în funcție de mediul de rețea. Dacă vă conectați fără fir, conectați-vă la dispozitive prin intermediul unui punct de acces pentru rețea fără fir.

» Linkuri corelate

- "Meniu Rețea - meniul Notificare poștă" [p.209](#)
- "Setări caracteristici proiector - Meniul Funcționare" [p.197](#)

Soluții pentru situațiile în care imaginea este statică în timpul proiecției prin rețea

Dacă imaginea proiectată este statică în timpul proiecției prin rețea, încercați următoarele soluții:

- Verificați dacă există obstacole între punctul de acces, calculator, dispozitivul mobil și proiector și modificați pozițiile acestor dispozitive pentru a îmbunătăți comunicarea.
- Asigurați-vă că punctul de acces, calculatorul, dispozitivul mobil și proiectorul nu se află la o distanță prea mare unele de altele. Apropiati aceste dispozitive și apoi reîncercați să realizați conectarea.
- Verificați prezența interferențelor de la alte echipamente, cum ar fi un dispozitiv Bluetooth sau un cuptor cu microunde. Mutați dispozitivul care creează interferențe sau extindeți lățimea de bandă a rețelei fără fir.
- În cazul în care viteza conexiunii scade, reduceți numărul dispozitivelor conectate.

Soluții pentru situațiile în care nu puteți realiza conectarea utilizând funcția Screen Mirroring

Dacă nu vă puteți conecta la proiector folosind funcția Screen Mirroring, încercați următoarele soluții:

- Verificați setările proiectorului.
 - Setări opțiunea **Punctul acces simplu** la **Pornit**.
☛ **Rețea > Setări rețea > Punctul acces simplu**
 - Setări opțiunea **Screen Mirroring** la **Pornit**.
☛ **Rețea > Setări rețea > Proiecție rețea > Screen Mirroring**
 - Pentru setarea **Screen Mirroring** selectați **Oprit** și selectați **Pornit** din nou.
☛ **Rețea > Setări rețea > Proiecție rețea > Screen Mirroring**
- Verificați setările dispozitivului mobil.
 - Asigurați-vă că setările dispozitivului mobil sunt corecte.
 - Atunci când vă reconectați imediat după deconectare, stabilirea conexiunii poate dura un anumit timp. Așteptați puțin timp înainte de a vă reconecta.
 - Reporniți dispozitivul mobil.
 - După ce v-ați conectat prin utilizarea funcției Screen Mirroring, este posibil ca informațiile privind conectarea proiectorului să fie înregistrate pe dispozitivul mobil. Cu toate acestea, nu vă veți putea reconecta la proiector prin utilizarea informațiilor înregistrate. Selectați proiectorul din lista de dispozitive disponibile.

» Linkuri corelate

- "Meniul Rețea - meniul Setări rețea" [p.205](#)
- "Meniul Rețea - meniul Proiecție rețea" [p.210](#)

Soluții pentru situațiile în care nu puteți utiliza două surse Screen Mirroring

Dacă nu puteți utiliza concomitent două surse Screen Mirroring, setați opțiunea **Întrer. conexiune** la **Oprit**.

☛ **Rețea > Setări rețea > Proiecție rețea > Screen Mirroring**

» **Linkuri corelate**

- "Meniul Rețea - meniul Proiecție rețea" [p.210](#)

Soluții pentru situațiile în care imaginea sau sunetul conține interferențe electrostatice în timpul conexiunii prin funcția Screen Mirroring

Dacă imaginea proiectată sau sunetul conține interferențe electrostatice la conectare utilizând funcția Screen Mirroring, încercați următoarele soluții:

- Evitați să acoperiți antena Wi-Fi a dispozitivului mobil.
- Dacă utilizați simultan o conexiune Screen Mirroring și o conexiune la internet, este posibil ca imaginile să „înghețe” sau să prezinte zgomot. Deconectați conexiunea la internet pentru a mări lățimea de bandă a conexiunii fără fir și pentru a îmbunătăți viteza conexiunii dispozitivului mobil.
- Asigurați-vă că materialul proiectat îndeplinește cerințele caracteristicii Screen Mirroring.
- În funcție de setările dispozitivului mobil, este posibil să pierdeți conexiunea atunci când dispozitivul intră în modul de economisire a energiei. Verificați setările de economisire a energiei de pe dispozitivul dvs. mobil.
- Realizați actualizarea driverului wireless sau firmware-ului dispozitivului mobil la cea mai recentă versiune.

Soluții pentru atunci când nu puteți primi imagini partajate

Dacă nu puteți primi imagini partajate de la alte proiectoare, încercați următoarele soluții:

- Conectați proiectorul la aceeași rețea în care se află și proiectorul care își partajează imaginile.

- Asigurați-vă că setarea **Partajare ecran** este setată la **Pornit**.

☛ **Rețea > Setări rețea > Proiecție rețea > Partajare ecran**

- Asigurați-vă că niciun computer nu se conectează la proiector utilizând software-ul Epson iProjection.
- Dacă versiunea de firmware dintre proiectoarele care partajează ecranul nu este aceeași, poate fi necesar să actualizați firmware-ul proiectorului pentru a partaja ecranul dvs.

» **Linkuri corelate**

- "Meniul Rețea - meniul Proiecție rețea" [p.210](#)

Dacă nu puteți reda corect o listă de redare, încercați următoarele soluții:

- Verificați dacă opțiunea **Redare conținut** este setată la **Pornit**.

☛ **Funcționare > Redare conținut**

- Asigurați-vă că unitatea flash USB conține o listă de redare.
- Asigurați-vă că unitatea flash USB este conectată direct la proiector. Nu folosiți un cititor de cartele cu interfață multiplă sau un hub USB pentru a extinde portul USB.
- Dacă unitatea flash USB este divizată, e posibil să nu puteți reda listele de redare. Ștergeți toate partițiile înainte de a salva listele de redare pe unitatea flash USB.
- Nu partajați o listă de redare între proiectoare care au rezoluții diferite. E posibil ca efectele de culoare și de formă adăugate utilizând opțiunea **Efect de suprapunere** să nu fie reproduse corect.

☛ **Funcționare > Redare conținut > Efect de suprapunere**

» **Linkuri corelate**

- "Setări caracteristici proiector - Meniul Funcționare" [p.197](#)

Dacă nu puteți controla dispozitivele conectate folosind funcțiile Conexiune HDMI, încercați soluțiile următoare:

- Setați opțiunea **Setare HDMI Out** la **Direct** în meniul **Proiecție multiplă** al proiectorului (EB-L735U/EB-L730U/EB-L635SU/EB-L630SU/EB-L630U/EB-L530U).
- Cablul trebuie să îndeplinească standardul HDMI CEC.
- Dispozitivul conectat trebuie să îndeplinească standardul HDMI CEC. Pentru informații suplimentare, consultați documentația dispozitivului.
- Verificați dacă toate cablurile necesare pentru funcțiile Conexiune HDMI sunt bine conectate.
- Asigurați-vă că dispozitivele conectate sunt activate și se află în standby. Pentru informații suplimentare, consultați documentația dispozitivului.
- Dacă sunteți conectat la o boxă, setați ieșirea acesteia la PCM.
- În cazul în care conectați un dispozitiv noi sau modificați conexiunea, setați din nou funcția CEC pentru dispozitivul conectat și reporniți dispozitivul.
- Nu conectați 4 sau mai multe playere multimedia. Puteți conecta simultan maximum 3 cititoare multimedia care îndeplinesc standardul HDMI CEC.
- Dacă dispozitivul nu apare în lista Conexiuni dispozitiv, înseamnă că acesta nu întrunește standardele HDMI CEC. Conectați un alt dispozitiv.

» **Linkuri corelate**

- "Setări de funcționare a proiecției multiple - Meniul Proiecție multiplă"
[p.212](#)

Anexă

Parcurgeți aceste secțiuni pentru specificații tehnice și note importante privind produsul.

► **Linkuri corelate**

- "Accesorii opționale și piese de schimb" [p.252](#)
- "Dimensiunea ecranului și distanța aproximativă de proiecție" [p.254](#)
- "Rezoluții de afișare acceptate" [p.259](#)
- "Specificațiile proiectorului" [p.263](#)
- "Dimensiuni externe" [p.265](#)
- "Funcții acceptate pentru Epson Projector Content Manager" [p.266](#)
- "Funcții acceptate pentru Epson Projector Professional Tool" [p.267](#)
- "Lista simbolurilor și instrucțiunilor de siguranță" [p.268](#)
- "Informații privind siguranța în timpul folosirii laserului" [p.270](#)
- "Glosar" [p.272](#)
- "Note" [p.274](#)

Sunt disponibile următoarele accesorii și piese de schimb opționale. Cumpărați aceste produse în funcție de necesități.

Următoarea listă de accesorii opționale și piese de schimb este actualizată pentru: februarie 2021.

Detaliile referitoare la accesorii pot fi modificate fără notificare prealabilă și disponibilitatea acestora poate diferi în funcție de țara în care se face cumpărarea.

► Linkuri corelate

- "Ecrane" [p.252](#)
- "Cabluri" [p.252](#)
- "Suporturi de montare" [p.252](#)
- "Pentru conectare fără fir" [p.252](#)
- "Dispozitive externe" [p.253](#)
- "Piese de schimb" [p.253](#)

Ecrane

Ecran mobil tip X de 80" ELPSC21

Ecrane portabile, tip X. (format imagine 16:9)

Ecran multi-aspect ELPSC26

Ecran multi-aspect portabil.

Cabluri

Cablu calculator ELPKC02 (1,8 m - pentru mini D-Sub cu 15 pini/mini D-Sub cu 15 pini)

Cablu calculator ELPKC09 (3 m - pentru mini D-Sub cu 15 pini/mini D-Sub cu 15 pini)

Cablu calculator ELPKC10 (20 m - pentru mini D-Sub cu 15 pini/mini D-Sub cu 15 pini)

Se utilizează pentru conectarea la portul Computer.

Suporturi de montare

Suport de montare pe tavan ELPMB22

Montare pe tavan (profil redus) ELPMB30

Se utilizează la instalarea proiectorului pe un tavan.

Set cablu de securitate ELPWR01

Se utilizează la conectarea proiectorului la un suport de instalare pentru a preveni căderea proiectorului.

Țeavă de fixare pe tavan (450 mm) ELPFP13

Țeavă de fixare pe tavan (700 mm) ELPFP14

Se utilizează la instalarea proiectorului pe un tavan înalt.



Este necesară experiență specială pentru a suspena proiectorul pe tavan. Contactați Epson pentru asistență.

Pentru conectare fără fir

Modul LAN fără fir ELPAP11

Se utilizează pentru a proiecta imagini de la un calculator prin comunicare fără fir.

Sistem de prezentare fără fir ELPWP10

Utilizați atunci când vă conectați direct la computere Windows/Mac și proiectați imagini fără fir. Include două transmițătoare fără fir (ELPWT01) și un modul LAN fără fir (ELPAP11).

Transmițător fără fir ELPWT01

Transmițător fără fir suplimentar pentru sistemul de prezentare fără fir.

Dispozitive externe

Cameră pentru documente ELPDC21

Cameră pentru documente ELPDC13

Cameră pentru documente ELPDC07

Se utilizează pentru proiecția imaginilor, cum ar fi cărți, documente OHP sau diapozitive.

Difuzor extern ELPSP02

Difuzor extern cu alimentare proprie.

Emitător HDBaseT ELPHD01

Se utilizează pentru transmiterea unui semnal HDMI pe distanță mare. (HDCP 2.2 nu e acceptat)

Dispozitiv Android TV™ ELPAP12

(EB-L735U/EB-L730U/EB-L635SU/EB-L630SU/EB-L630U/EB-L530U)

Utilizați acest program de redare media în flux pentru a urmări conținut online.

Piese de schimb

Filtru de aer ELPAF56

Se folosește pentru a înlocui filtrele de aer uzate.

Utilizați tabelele din aceste secțiuni pentru a stabili cât de departe de ecran trebuie să plasați proiectorul în funcție de dimensiunea imaginii proiectate.

► **Linkuri corelate**

- "EB-L735U/EB-L730U/EB-L635SU/EB-L630SU/EB-L630U/EB-L530U" [p.254](#)
- "EB-L720U/EB-L520U" [p.257](#)

EB-L735U/EB-L730U/EB-L635SU/EB-L630SU/EB-L630U /EB-L530U

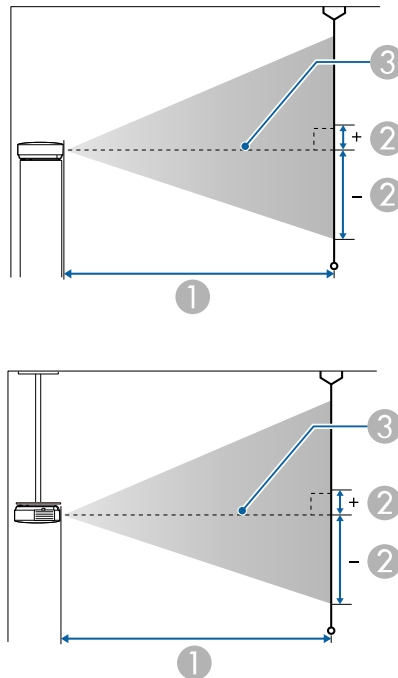

- ① Distanță proiecție (cm)
- ② Distanța de la centrul obiectivului până la partea inferioară a ecranului (Aceasta se modifică în funcție de setarea pentru deplasarea pe verticală a obiectivului) (cm)

③ Centrul lentilei

WUXGA (EB-L735U/EB-L730U/EB-L630U/EB-L530U)

Dimensiunea ecranului 16:10		①	②
		Minim (Lat) - Maxim (Tele)	Deplasarea pe verticală a obiectivului în direcția de jos în sus
50"	108 × 67	144 - 235	-67 - 0
60"	129 × 81	174 - 283	-81 - 0
70"	151 × 94	204 - 331	-94 - 0
80"	172 × 108	233 - 378	-108 - 0
100"	215 × 135	292 - 474	-135 - 0
120"	258 × 162	351 - 569	-162 - 0
150"	323 × 202	440 - 713	-202 - 0
200"	431 × 269	588 - 951	-269 - 0
300"	646 × 404	884 - 1429	-404 - 0
500"	1077 × 673	1476 - 2384	-673 - 0

Dimensiunea ecranului 4:3		①	②
		Minim (Lat) - Maxim (Tele)	Deplasarea pe verticală a obiectivului în direcția de jos în sus
45"	91 × 69	147 - 240	-69 - 0
50"	102 × 76	164 - 267	-76 - 0
60"	122 × 91	197 - 321	-91 - 0
80"	163 × 122	264 - 429	-122 - 0
100"	203 × 152	331 - 537	-152 - 0

Dimensiunea ecranului 4:3		①	②
		Minim (Lat) - Maxim (Tele)	Deplasarea pe verticală a obiectivului în direcția de jos în sus
110"	224 × 168	365 - 591	-168 - 0
120"	244 × 183	398 - 645	-183 - 0
150"	305 × 229	499 - 807	-229 - 0
200"	406 × 305	666 - 1077	-305 - 0
300"	610 × 457	1001 - 1618	-457 - 0
440"	894 × 671	1470 - 2375	-671 - 0

Dimensiunea ecranului 16:9		①	②
		Minim (Lat) - Maxim (Tele)	Deplasarea pe verticală a obiectivului în direcția de jos în sus
49"	108 × 61	145 - 237	-64 - 3
50"	111 × 62	148 - 242	-66 - 3
60"	133 × 75	179 - 291	-79 - 4
80"	177 × 100	240 - 389	-105 - 6
100"	221 × 125	301 - 487	-131 - 7
110"	244 × 137	331 - 536	-145 - 8
120"	266 × 149	361 - 585	-158 - 8
150"	332 × 187	453 - 733	-197 - 10
200"	443 × 249	605 - 978	-263 - 14
300"	664 × 374	909 - 1469	-394 - 21
480"	1063 × 598	1456 - 2352	-631 - 33

Dimensiunea ecranului 16:6		①	②
		Minim (Lat) - Maxim (Tele)	Deplasarea pe verticală a obiectivului în direcția de jos în sus
46"	109 × 41	147 - 239	-55 - 14
50"	119 × 45	160 - 260	-59 - 15
60"	143 × 54	192 - 313	-71 - 18
70"	166 × 62	225 - 366	-83 - 21
80"	190 × 71	258 - 418	-95 - 24
100"	238 × 89	323 - 524	-119 - 30
120"	285 × 107	388 - 629	-143 - 36
150"	357 × 134	486 - 787	-178 - 45
200"	476 × 178	650 - 1051	-238 - 59
300"	713 × 268	976 - 1578	-357 - 89
452"	1075 × 403	1473 - 2379	-537 - 134

WUXGA (EB-L635SU/EB-L630SU)

Dimensiunea ecranului 16:10		①	②
		De la minimă (lat) la maximă (tele)*	Deplasarea pe verticală a obiectivului în direcția de jos în sus
50"	108 × 67	85 - 115	-67 - 0
60"	129 × 81	103 - 139	-81 - 0
80"	172 × 108	138 - 186	-108 - 0
90"	194 × 121	156 - 210	-121 - 0
100"	215 × 135	173 - 234	-135 - 0

Dimensiunea ecranului 16:10		①	②
		De la minimă (lat) la maximă (tele)*	Deplasarea pe verticală a obiectivului în direcția de jos în sus
148"	319 × 199	258 - 348	-199 - 0
150"	323 × 202	261**	-202 - 0
180"	388 × 242	314**	-242 - 0
200"	431 × 269	349**	-269 - 0

Dimensiunea ecranului 4:3		①	②
		De la minimă (lat) la maximă (tele)*	Deplasarea pe verticală a obiectivului în direcția de jos în sus
45"	91 × 69	87 - 117	-69 - 0
50"	102 × 76	97 - 131	-76 - 0
60"	122 × 91	117 - 157	-91 - 0
80"	163 × 122	157 - 211	-122 - 0
90"	183 × 137	176 - 238	-137 - 0
100"	203 × 152	196 - 265	-152 - 0
120"	244 × 183	236 - 319	-183 - 0
130"	264 × 198	256 - 346	-198 - 0
150"	305 × 229	296**	-229 - 0
176"	358 × 268	348**	-268 - 0

Dimensiunea ecranului 16:9		①	②
		De la minimă (lat) la maximă (tele)*	Deplasarea pe verticală a obiectivului în direcția de jos în sus
49"	108 × 61	86 - 116	-64 - 3
50"	111 × 62	88 - 118	-66 - 3
60"	133 × 75	106 - 143	-79 - 4
80"	177 × 100	142 - 191	-105 - 6
100"	221 × 125	178 - 240	-131 - 7
120"	266 × 149	214 - 289	-158 - 8
144"	319 × 179	258 - 348	-189 - 10
150"	332 × 187	269**	-197 - 10
180"	398 × 224	323**	-237 - 12
194"	429 × 242	348**	-255 - 13

Dimensiunea ecranului 16:6		①	②
		De la minimă (lat) la maximă (tele)*	Deplasarea pe verticală a obiectivului în direcția de jos în sus
46"	109 × 41	86 - 117	-55 - 14
50"	119 × 45	94 - 127	-59 - 15
60"	143 × 54	114 - 153	-71 - 18
80"	190 × 71	153 - 206	-95 - 24
100"	238 × 89	191 - 259	-119 - 30
120"	285 × 107	230 - 311	-143 - 36
134"	319 × 120	258 - 348	-159 - 40
150"	357 × 134	289**	-178 - 45

Dimensiunea ecranului 16:6		①	②
		De la minimă (lat) la maximă (tele)*	Deplasarea pe verticală a obiectivului în direcția de jos în sus
180"	428 × 161	347**	-214 - 54
181"	430 × 161	349**	-215 - 54

* Maxim (Tele): zoom digital

** Proiecțat în modul Wide (zoom maxim).

EB-L720U/EB-L520U

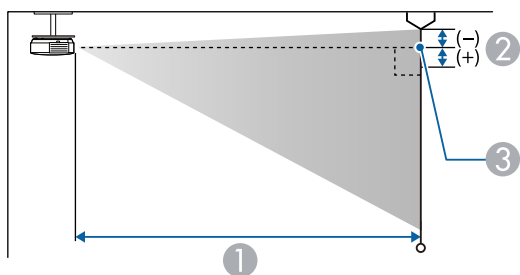
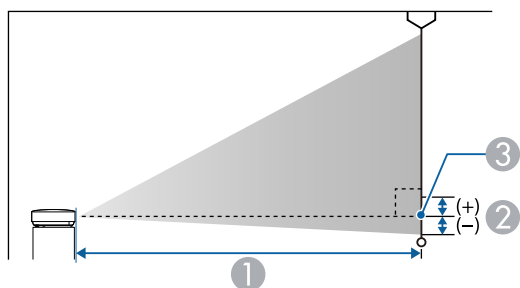

- ① Distanță proiecție (cm)
- ② Distanța de la centrul lentilei până la partea inferioară a ecranului (sau până la partea superioară a ecranului, dacă acesta este suspendat de tavan) (cm)
- ③ Centrul lentilei

WUXGA

Dimensiunea ecranului 16:10		①	②
		Minim (Lat) - Maxim (Tele)	
50"	108 × 67	144 - 235	-2
60"	129 × 81	174 - 283	-3
70"	151 × 94	204 - 331	-3
80"	172 × 108	233 - 378	-4
100"	215 × 135	292 - 474	-5
120"	258 × 162	351 - 569	-6
150"	323 × 202	440 - 713	-7
200"	431 × 269	588 - 951	-10
300"	646 × 404	884 - 1429	-14
500"	1077 × 673	1476 - 2384	-24

Dimensiunea ecranului 4:3		①	②
		Minim (Lat) - Maxim (Tele)	
45"	91 × 69	147 - 240	-2
50"	102 × 76	164 - 267	-3
60"	122 × 91	197 - 321	-3
70"	142 × 107	231 - 375	-4
80"	163 × 122	264 - 429	-4
100"	203 × 152	331 - 537	-5

Dimensiunea ecranului 4:3		①	②
		Minim (Lat) - Maxim (Tele)	
120"	244 × 183	398 - 645	-7
150"	305 × 229	499 - 807	-8
200"	406 × 305	666 - 1077	-11
300"	610 × 457	1001 - 1618	-16
440"	894 × 671	1470 - 2375	-24

Dimensiunea ecranului 16:9		①	②
		Minim (Lat) - Maxim (Tele)	
49"	108 × 61	145 - 237	1
50"	111 × 62	148 - 242	1
60"	133 × 75	179 - 291	1
70"	155 × 87	209 - 340	1
80"	177 × 100	240 - 389	2
100"	221 × 125	301 - 487	2
120"	266 × 149	361 - 585	2
150"	332 × 187	453 - 733	3
200"	443 × 249	605 - 978	4
300"	664 × 374	909 - 1469	6
486"	1076 × 605	1474 - 2381	9

Dimensiunea ecranului 16:6		①	②
		Minim (Lat) - Maxim (Tele)	
46"	109 × 41	147 - 239	11
50"	119 × 45	160 - 260	12

Dimensiunea ecranului 16:6		①	②
		Minim (Lat) - Maxim (Tele)	
60"	143 × 54	192 - 313	15
70"	166 × 62	225 - 366	17
80"	190 × 71	258 - 418	20
100"	238 × 89	323 - 524	24
120"	285 × 107	388 - 629	29
150"	357 × 134	486 - 787	37
200"	476 × 178	650 - 1051	49
300"	713 × 268	976 - 1578	73
452"	1075 × 403	1473 - 2379	110

Acest tabel prezintă frecvența de reîmprospătare și rezoluția pentru fiecare format de afișare video compatibil.



Sursa pentru portul Computer nu acceptă semnale YCbCr.

PC

Mod compatibil

Mode	Resolution (dot)		Refresh Rate (Hz)	Computer	HDMI/HDBaseT				
					RGB HV	YCbCr(8bit)			RGB (8bit)
						4:2:0	4:2:2	4:4:4	
VGA60	640	480	60	✓				✓	
VGA72	640	480	72	✓					
VGA75	640	480	75	✓					
VGA85	640	480	85	✓					
SVGA60	800	600	60	✓				✓	
SVGA72	800	600	72	✓					
SVGA75	800	600	75	✓					
SVGA85	800	600	85	✓					
XGA60	1024	768	60	✓				✓	
XGA70	1024	768	70	✓					
XGA75	1024	768	75	✓					
XGA85	1024	768	85	✓					
WXGA60-1	1280	768	60	✓					
WXGA60	1280	800	60	✓				✓	
WXGA75	1280	800	75	✓					
WXGA85	1280	800	85	✓					
WXGA60-3	1366	768	60	✓				✓	

Mode	Resolution (dot)		Refresh Rate (Hz)	Computer	HDMI/HDBaseT				
					RGB HV	YCbCr(8bit)			RGB (8bit)
						4:2:0	4:2:2	4:4:4	
WXGA+60	1440	900	60	✓				✓	
WXGA+75	1440	900	75	✓					
WXGA+85	1440	900	85	✓					
WXGA++	1600	900	60	✓				✓	
SXGA1_70	1152	864	70	✓					
SXGA1_75	1152	864	75	✓					
SXGA1_85	1152	864	85	✓					
SXGA2_60	1280	960	60	✓				✓	
SXGA2_75	1280	960	75	✓					
SXGA2_85	1280	960	85	✓					
SXGA3_60	1280	1024	60	✓				✓	
SXGA3_75	1280	1024	75	✓					
SXGA3_85	1280	1024	85	✓					
SXGA+60	1400	1050	60	✓				✓	
SXGA+75	1400	1050	75	✓					
WSXGA+60	1680	1050	60	✓*				✓	
UXGA60	1600	1200	60	✓				✓	
1920×1080_50	1920	1080	50	✓				✓	
1920×1080_60	1920	1080	60	✓				✓	
WUXGA60 (Reduced Blanking)	1920	1200	60	✓				✓	
QXGA	2048	1536	60					✓	
WQHD	2560	1440	60					✓	

Mode	Resolution (dot)		Refresh Rate (Hz)	Computer	HDMI/HDBaseT				
					RGB HV	YCbCr(8bit)			RGB (8bit)
						4:2:0	4:2:2	4:4:4	
WQXGA (Reduced Blanking)	2560	1600	60					✓	

* Compatibil numai atunci când opțiunea **Lat** este selectată ca setare pentru **Rezoluție** în meniul **Imagine** al proiecteurului.

Aspect unic

Mod compatibil

Mode	HDMI/HDBaseT												
	RGB			YCbCr									
				4:4:4			4:2:2			4:2:0			
	8	10	12	8	10	12	8	10	12	8	10	12	
Aspect unic (16:6)	✓												

Informații despre mod

Mode	Rezoluție (puncte)		Sincronizare orizontală (KHz)	Rată de reîmprospătare (Hz)	Dotclk (MHz)	Tip scanare
Aspect unic (16:6)	1920	720	45.96	60	95.045	Progressive

Dacă imaginea nu este proiectată corect, setați opțiunile de cronometrare pe computer pentru a corespunde valorilor din următorul tabel. (Este posibil să nu puteți modifica aceste setări, în funcție de computer.)

Mode	Dotclk (MHz)	Frecvență orizontală (KHz)	Frecvență verticală (Hz)	H active (dot)	H Front Porch (punct)	H Sync Width (punct)	H Back Porch (punct)
Aspect unic (16:6)	95.045	45.96	60	1920	42	32	74

Mode	V active (Linie)	V Front Porch (Linie)	V Sync Width (Linie)	V Back Porch (Linie)	Polaritate sincronizare orizontală (KHz)	Polaritate sincronizare verticală (KHz)	Tip scanare
Aspect unic (16:6)	720	20	8	18	P	N	Progressive

P: pozitiv

N: negativ

SD

Mod compatibil

Mode	Resolution (dot)		Refresh Rate (Hz)	Computer	HDMI/HDBaseT				
					RGB HV	YCbCr(8bit)			RGB (8bit)
						4:2:0	4:2:2	4:4:4	
SDTV (480i)	720	480	59.94			✓	✓	✓	
SDTV (576i)	720	576	50			✓	✓	✓	
SDTV (480p)	720	480	59.94	✓		✓	✓	✓	
SDTV (576p)	720	576	50	✓		✓	✓	✓	

HD

Mod compatibil

Mode	Resolution (dot)		Refresh Rate (Hz)	Computer	HDMI/HDBaseT				
					RGB HV	YCbCr(8bit)			RGB (8bit)
						4:2:0	4:2:2	4:4:4	
HDTV (720p)_50	1280	720	50	✓		✓	✓	✓	
HDTV (720p)_59.94	1280	720	59.94	✓		✓	✓	✓	
HDTV (720p)_60	1280	720	60	✓		✓	✓	✓	
HDTV (1080i)_50	1920	1080	50			✓	✓	✓	
HDTV (1080i)_59.94	1920	1080	59.94			✓	✓	✓	
HDTV (1080i)_60	1920	1080	60			✓	✓	✓	
HDTV (1080p)_23.98	1920	1080	23.98			✓	✓	✓	
HDTV (1080p)_24	1920	1080	24			✓	✓	✓	
HDTV (1080p)_29.97	1920	1080	29.97			✓	✓	✓	
HDTV (1080p)_30	1920	1080	30			✓	✓	✓	
HDTV (1080p)_50	1920	1080	50	✓		✓	✓	✓	
HDTV (1080p)_59.94	1920	1080	59.94	✓		✓	✓	✓	
HDTV (1080p)_60	1920	1080	60	✓		✓	✓	✓	

4K

Mod compatibil

Mode	Resolution (dot)		Refresh Rate (Hz)	Computer	HDMI/HDBaseT				
					RGB HV	YCbCr(8bit)			RGB (8bit)
						4:2:0	4:2:2	4:4:4	
4K (3840×2160)	3840	2160	23.98			✓	✓	✓	
4K (3840×2160)	3840	2160	24			✓	✓	✓	
4K (3840×2160)	3840	2160	25			✓	✓	✓	
4K (3840×2160)	3840	2160	29.97			✓	✓	✓	
4K (3840×2160)	3840	2160	30			✓	✓	✓	
4K (3840×2160)	3840	2160	50		✓				
4K (3840×2160)	3840	2160	59.94		✓				
4K (3840×2160)	3840	2160	60		✓				
4K (4096×2160) (SMPTE)	4096	2160	23.98			✓	✓	✓	
4K (4096×2160) (SMPTE)	4096	2160	24			✓	✓	✓	
4K (4096×2160) (SMPTE)	4096	2160	50		✓				

Mode	Resolution (dot)		Refresh Rate (Hz)	Comp uter	HDMI/HDBaseT				
					RGB HV	YCbCr(8bit)			RGB (8bit)
						4:2:0	4:2:2	4:4:4	
4K (4096×2160) (SMPTE)	4096	2160	59.94		✓				
4K (4096×2160) (SMPTE)	4096	2160	60		✓				

Denumirea produsului	EB-L735U/EB-L730U/EB-L720U/EB-L635SU/EB-L630SU/EB-L630U/EB-L530U/EB-L520U
Dimensiuni	440 (W) × 122 (H) × 304 (D) mm (fără a include secțiunea înălțată)
Dimensiune panou LCD	0,67"
Metodă de afișare	Poli-silicon TFT cu matrice activă
Rezoluție	2.304.000 de pixeli WUXGA (1.920 (W) × 1.200 (H) puncte) × 3
Reglare focalizare	Manuală
Reglare zoom	EB-L735U/EB-L730U/EB-L720U/EB-L630U/EB-L530U/EB-L520U: De la 1,0 la 1,6 (zoom optic) EB-L635SU/EB-L630SU: De la 1,0 la 1,35 (Zoom digital)
Deplasare obiectiv	EB-L735U/EB-L730U/EB-L635SU/EB-L630SU/EB-L630U/EB-L530U: Manuală Direcție maximă pe verticală: aprox. ±50% Direcție maximă pe orizontală: aprox. ±20%
Sursă de lumină	Diodă laser
Putere de ieșire sursă de lumină	EB-L735U/EB-L730U/EB-L720U/EB-L635SU/EB-L630SU/EB-L630U: Până la 115,5 W EB-L530U/EB-L520U: Până la 44 W
Lungime de undă	Între 449 și 461 nm
Clasa laser	Clasa 4
Durata de viață a sursei de lumină *	Mod iluminare setat la Normal sau Silențios: până la aproximativ 20.000 de ore Mod iluminare setat la Extins: până la aproximativ 30.000 de ore
Ieșire audio max.	10 W
Difuzor	1

Sursă de alimentare	EB-L735U/EB-L730U/EB-L720U/EB-L635SU/EB-L630SU/EB-L630U: 100 - 240 V c.a. ±10%, 50/60 Hz, 3,6 - 1,6 A EB-L530U/EB-L520U: 100 - 240 V c.a. ±10%, 50/60 Hz, 3,1 - 1,4 A
Consum energie de funcționare (între 100 și 120 V)	EB-L735U/EB-L730U/EB-L720U/EB-L635SU/EB-L630SU/EB-L630U: 358 W EB-L530U/EB-L520U: 301 W
Consum energie de funcționare (între 220 și 240 V)	EB-L735U/EB-L730U/EB-L720U/EB-L635SU/EB-L630SU/EB-L630U: 345 W EB-L530U/EB-L520U: 293 W
Consum de energie în modul Standby	Comunicare act.: 2,0 W Comunicare dez.: 0,3 W
Altitudinea de funcționare	Altitudine între 0 și 3.048 m
Temperatură de funcționare (la utilizarea unei instalări unice de proiector) **	Altitudine de la 0 la 2.286 m: 0 până la +45°C (umiditate de 20 până la 80%, fără condens) Altitudine de la 2.287 la 3.048 m: 0 până la +40 °C (umiditate de 20 până la 80%, fără condens)
Temperatură de funcționare (la utilizarea unei instalări multiple de proiector) **	Altitudine de la 0 la 2.286 m: 0 până la +40°C (umiditate de 20 până la 80%, fără condens) Altitudine de la 2.287 la 3.048 m: 0 până la +35 °C (umiditate de 20 până la 80%, fără condens)
Temperatură de depozitare	De la -10 la +60°C (fără condens)

Greutate	EB-L735U/EB-L730U/EB-L635SU/EB-L630SU/EB-L630U: Aprox. 8,4kg
	EB-L720U: Aprox. 7,8kg
	EB-L530U: Aprox. 8,2kg
	EB-L520U: Aprox. 7,7kg

* Durata aproximativă de funcționare până când nivelul de strălucire al sursei de lumină scade până la jumătate din valoarea inițială. (Presupunând că proiectorul este utilizat într-un mediu în care concentrația de particule în suspensie în aer este de 0,04 până la 0,2 mg/m³. Aceasta este o informație orientativă și se poate modifica în funcție de utilizarea proiecteurului și de mediul înconjurător.)

** Luminozitatea lămpii scade automat dacă temperatura ambientală este prea mare. (Aproximativ 35°C la o altitudine de la 0 la 2.286 m și aproximativ 30°C la o altitudine de la 2.287 la 3.048 m; totuși, acest lucru poate varia în funcție de mediul înconjurător.)

► Linkuri corelate

- "Specificațiile conectorilor" [p.264](#)

Portul HDMI2	1	HDMI (sunetul este acceptat numai de PCM)
Port HDMI Out (EB-L735U/EB-L730U/EB-L635SU/EB-L630SU/EB-L630U/EB-L530U)	1	HDMI
Port USB-A	1	Conector USB (Type A)
Port DC Out (pentru alimentare) (EB-L735U/EB-L730U/EB-L635SU/EB-L630SU/EB-L630U/EB-L530U)	1	Conector USB (Type A)
Portul Service	1	Conector USB (Type B)
Port LAN	1	RJ-45
Port HDBaseT	1	RJ-45
Portul RS-232C	1	Mini D-Sub cu 9 pini (tată)



- Porturile USB-A și USB-B acceptă USB 2.0. Totuși, porturile USB nu sunt garantate să funcționeze pentru toate dispozitivele cu suport USB.
- Portul USB-B nu acceptă USB 1.1.

Specificațiile conectorilor

Port Computer1	1	Mini D-Sub cu 15 pini (mamă)
Port Computer2/Monitor Out	1	Mini D-Sub cu 15 pini (mamă)
Port Audio1	1	Mini-mufă stereo cu pini
Port Audio2	1	Mini-mufă stereo cu pini
Portul Audio Out	1	Mini-mufă stereo cu pini
Portul HDMI1	1	HDMI (sunetul este acceptat numai de PCM)

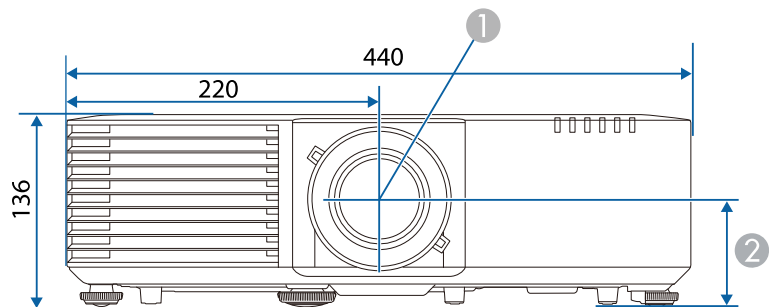

- ① Centrul lentilei
- ② Distanța de la centrul lentilelor la punctul de fixare a consolei de suspendare: 74 mm

- ③ EB-L735U/EB-L730U/EB-L720U/EB-L630U/EB-L530U/EB-L520U: 339 mm
EB-L635SU/EB-L630SU: 334 mm

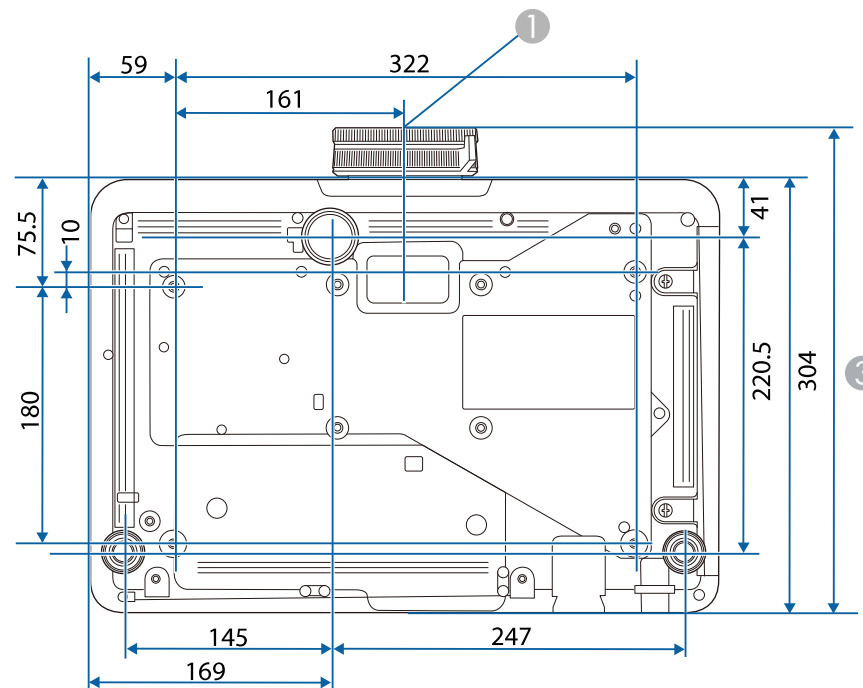

Dimensiunile în aceste imagini sunt exprimate în mm.

Proiectorul dvs. acceptă următoarele funcții și opțiuni ale software-ului Epson Projector Content Manager.

Funcții/opțiuni		EB-L735U/EB-L730U/EB-L720U/EB-L635SU/EB-L630SU/EB-L630U/EB-L530U/EB-L520U
Redare simultană		-
Salvați lista de redare la proiector printr-o rețea		✓
Settings > Video Format	Auto Select	✓
	AVI Format	✓
	MP4 Format	✓

Proiectorul dvs. acceptă următoarele funcții și opțiuni ale software-ului Epson Projector Professional Tool.













- Software-ul Epson Projector Professional Tool nu acceptă mai multe proiectoare conectate în lanț folosind **Setare HDMI Out** din meniul **Proiecție multiplă** al proiectorului și porturile HDMI Out.
- Dacă modificați setarea **Screen Type** și **Screen Position**, setările pentru **Geometry Correction** sunt resetate.
- Dacă doriți să porniți proiectorul cu ajutorul transmițătorului HDBaseT, setați opțiunea **Ieșire A/V** la **Întotdeauna** în meniul **Semnal I/O** al proiectorului.







Funcții/opțiuni		EB-L735U/EB-L730U/EB-L720U/EB-L635SU/EB-L630SU/EB-L630U/EB-L530U/EB-L520U	
Funcții Camera Assist		-	
Fila Layout/Monitoring	Input Voltage	-	
Fila Setting	Fila Lens Control	-	
	Initial Setting > fila Basic 3	Startup (Shutter)/Standby (Shutter)	-
		Fade-in (seconds)/Fade-out (seconds)	-
		Shutter Timer	Puteți seta acest lucru ca setarea Cronom. dezact. A/V a proiectorului.
		Standby Confirmation	-

Funcții/opțiuni		EB-L735U/EB-L730U/EB-L720U/EB-L635SU/EB-L630SU/EB-L630U/EB-L530U/EB-L520U
	Reset All Config	Următoarele setări sunt de asemenea resetate: <ul style="list-style-type: none"> • Color Uniformity • Color Matching
	Reset Screen Matching	Se resetează doar următoarele setări: <ul style="list-style-type: none"> • Color Uniformity • Color Matching
Fila Geometry Correction	Curved Surface	-
	Corner Wall	-
	Marcaj pentru ecran atunci când trageți și fixați un punct	-
	Ajustări în afara zonei de proiecție	-
	O valoare absolută și o valoare relativă a coordonatelor	✓
Meniu general	Geometry Correction File	-
	Projector File	-

În următorul tabel sunt prezentate semnificațiile simbolurilor de siguranță care apar pe etichetele echipamentului.

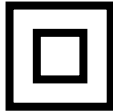
Nr.	Marcajul simbolului	Standarde aprobate	Descriere
1		IEC60417 No. 5007	„Pornit” (alimentare) Pentru indicarea conexiunii la rețeaua de alimentare.
2		IEC60417 No. 5008	„Oprit” (alimentare) Pentru indicarea întreruperii conexiunii la rețeaua de alimentare.
3		IEC60417 No. 5009	Standby Pentru identificarea comutatorului sau poziției comutatorului prin care o parte a echipamentului este activată în vederea aducerii echipamentului în starea de stand-by.
4		ISO7000 No. 0434B, IEC3864-B3.1	Atenție Pentru identificarea situațiilor generice în care trebuie să acordați atenție atunci când utilizați produsul.
5		IEC60417 No. 5041	Atenție, suprafață fierbinte Pentru a indica faptul că elementul marcat poate fi fierbinte și nu trebuie atins fără a se avea grijă.
6		IEC60417 No. 6042 ISO3864-B3.6	Atenție, risc de electrocutare Pentru a identifica faptul că echipamentul prezintă risc de electrocutare.
7		IEC60417 No. 5957	A se utiliza exclusiv în interior Pentru a identifica echipamentele electrice destinate în principal uzului în interior.

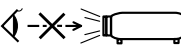
Nr.	Marcajul simbolului	Standarde aprobate	Descriere
8		IEC60417 No. 5926	Polaritate pentru conectorul de alimentare cu c.c. Pentru identificarea conexiunilor pozitivă și negativă (polarităților) ale unui echipament la care se poate conecta o sursă de alimentare cu c.c.
9		—	La fel ca Nr. 8.
10		IEC60417 No. 5001B	Baterie, general Echipament alimentat de la baterie. Pentru identificarea unei componente, de exemplu un capac al compartimentului pentru baterii sau bornele unui conector.
11		IEC60417 No. 5002	Poziție pentru celulă Pentru identificarea suportului pentru baterii și pentru identificarea poziționării celulelor în interiorul suportului pentru baterii.
12		—	La fel ca Nr. 11.
13		IEC60417 No. 5019	Împământare de protecție Pentru identificarea oricărei borne care are rolul de conectare la un conductor extern în vederea asigurării protecției împotriva electrocutării în cazul unei defecțiuni sau borna unui electrod cu rol de împământare de protecție.
14		IEC60417 No. 5017	Împământare Pentru identificarea unei borne de împământare, în cazurile în care niciuna dintre variantele de la nr. 13 nu este obligatorie în mod explicit.

Nr.	Marcajul simbolului	Standarde aprobate	Descriere
15		IEC60417 No. 5032	Curent alternativ Pentru indicarea pe placa de valori nominale faptul că echipamentul poate fi alimentat numai cu curent alternativ; pentru identificarea bornelor relevante.
16		IEC60417 No. 5031	Curent direct Pentru indicarea pe placa de valori nominale faptul că echipamentul poate fi alimentat numai cu curent direct; pentru identificarea bornelor relevante.
17		IEC60417 No. 5172	Echipament din Clasa II Pentru identificarea echipamentelor care întrunesc cerințele de siguranță specificate pentru echipamentele din Clasa II, în conformitate cu IEC 61140.
18		ISO 3864	Interdicție generală Pentru identificarea acțiunilor sau operațiilor care sunt interzise.
19		ISO 3864	Interdicție de contact Pentru a indica faptul că se pot produce răniri ca urmare a atingerii unei anumite părți a echipamentului.
20		—	Nu priviți niciodată spre lentila proiectorului când proiectorul este pornit.
21		—	Pentru a indica faptul că este interzis să așezați obiecte pe proiector.
22		ISO3864 IEC60825-1	Atenție, radiație laser Pentru a indica faptul că echipamentul are o componentă care emite radiații laser.

Nr.	Marcajul simbolului	Standarde aprobate	Descriere
23		ISO 3864	Interdicție de dezasamblare Pentru a indica un risc de rănire, de exemplu prin electrocutare, în cazul dezasamblării echipamentului.
24		IEC60417 No. 5266	Standby, standby parțial Pentru a indica faptul că acea componentă din echipament este pregătită pentru funcționare.
25		ISO3864 IEC60417 No. 5057	Precauție, piese în mișcare Pentru a indica faptul că trebuie să vă feriți de piesele în mișcare, în conformitate cu standardele de protecție.
26		IEC60417 No. 6056	Atenție (Paletel ventilatorului în mișcare) Ca măsură de siguranță, nu vă apropiați de paletel ventilatorului când sunt în mișcare.
27		IEC60417 No. 6043	Atenție (Colțuri ascuțite) Pentru a indica colțurile ascuțite care nu trebuie atinse.
28		—	Pentru a indica faptul că este interzisă să priviți în lentilă în timpul proiecției.
29		ISO7010 No. W027 ISO 3864	Avertisment, radiații optice (cum ar fi raze UV, radiații vizibile, infraroșu) Luarea măsurilor pentru evitarea accidentărilor la ochi și piele în apropierea radiațiilor optice.
30		IEC60417 No. 5109	A nu se utiliza în zone rezidențiale. Pentru a identifica echipamentele electrice necorespunzătoare pentru o zonă rezidențială.

Acest proiector se încadrează în categoria 1 a produselor laser, categorie conformă cu standardul internațional IEC/EN60825-1:2014 pentru lasere.

Urmați aceste instrucțiuni pentru lucrul în siguranță atunci când folosiți proiectorul.

⚠ Avertisment

- Nu deschideți carcasa proiectorului. Proiectorul conține un laser de putere mare.
- Pot exista radiații optice periculoase emise de acest produs. Nu priviți direct sursa de lumină în funcțiune. Vă poate afecta vederea.

⚠ Atenție

Nu dezamblați proiectorul atunci când îl casați. Casați dispozitivul în conformitate cu legile și reglementările locale sau naționale.



Proiectorul utilizează laserul ca sursă de lumină. Laserul are caracteristicile următoare.

- În funcție de mediul ambiant, strălucirea sursei de lumină poate să scadă. Strălucirea scade mult atunci când crește prea mult temperatura.
- Strălucirea sursei de lumină scade cu cât este utilizat mai mult. Puteți schimba raportul dintre durata de utilizare și scăderea strălucirii în setările pentru strălucire.

▶ Linkuri corelate

- "Etichete de avertizare împotriva produselor laser" [p.270](#)

Etichete de avertizare împotriva produselor laser

Etichetele de avertizare laser sunt atașate pe proiector.

Interior



Sus

Ca în cazul oricărei surse de lumină, nu trebuie să priviți în fascicol, RG2 IEC/EN 62471-5:2015.

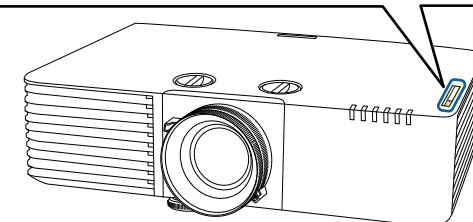
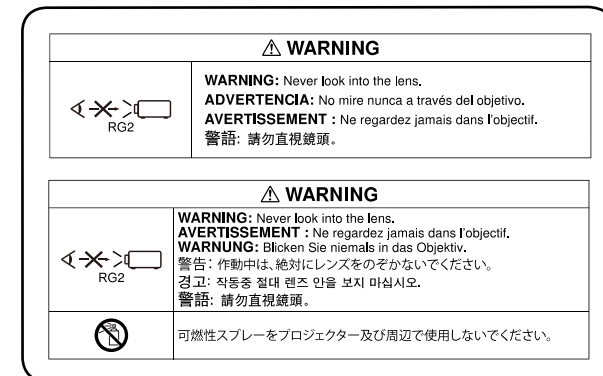

- Nu priviți niciodată spre lentila proiectorului când laserul este aprins. Acest lucru este vătămător pentru ochi și este periculos în special pentru copii și animale de companie.
- Atunci când proiectorul se pornește de la distanță, prin folosirea telecomenzii, asigurați-vă că nu există persoane care privesc în lentilă.
- Nu permiteți copiilor mici să acționeze proiectorul. Copiii trebuie să fie însoțiți de un adult.
- Nu priviți în lentilă în timpul proiecției. De asemenea, nu priviți în lentilă folosind dispozitive optice, cum ar fi lupe sau telescoape. Aceasta poate provoca deficiențe de vedere.

Această secțiune explică pe scurt termenii dificili care nu sunt explicați în textul acestui ghid. Pentru detalii, consultați alte publicații disponibile pe piață.

AMX Device Discovery	AMX Device Discovery este o tehnologie dezvoltată de AMX pentru a ușura funcționarea sistemelor de control AMX în cazul echipamentelor țintă. Epson a implementat această tehnologie de protocol și a furnizat o setare de activare a funcției acestui protocol (Pornit). Pentru mai multe detalii, consultați site-ul Web AMX. URL http://www.amx.com/
Format imagine	Este raportul dintre lungimea și înălțimea unei imagini. Ecranele cu un raport orizontal:vertical de 16:9, cum ar fi ecrane HDTV, sunt denumite ecrane late. Ecranele SDTV și cele generale de calculator au un format de imagine de 4:3.
Contrast	Strălucirea relativă a zonelor deschise și închise dintr-o imagine poate fi mărită sau micșorată pentru a face ca textul sau grafica să fie mai clare sau mai neclare. Ajustarea acestei proprietăți a unei imagini se numește ajustarea contrastului.
DHCP	O abreviere a protocolului Dynamic Host Configuration Protocol, acest protocol atribuie în mod automat o adresă IP echipamentului conectat la o rețea.
DICOM	Acronim pentru Digital Imaging and Communications in Medicine. Standard internațional care definește standardele de imagine și un protocol de comunicații pentru imagini medicale.
Adresă Gateway	Acesta este un server (router) pentru comunicarea din cadrul unei rețele (subrețea) divizate în funcție de masca subrețea.

HDCP	HDCP este o abreviere pentru High-bandwidth Digital Content Protection. Acest parametru este utilizat pentru a preveni copierea ilegală, precum și pentru a proteja dreptul de copyright prin codificarea semnalelor trimise prin porturile DVI și HDMI. Deoarece porturile HDMI de pe proiector acceptă tehnologia HDCP, acesta poate proiecta imagini digitale protejate de tehnologia HDCP. Cu toate acestea, este posibil ca proiectorul să nu poată proiecta imaginile protejate cu versiunea actualizată sau revizuită a tehnologiei de criptare HDCP.
HDMI™	Este o abreviere pentru High Definition Multimedia Interface. HDMI™ este un standard destinat aparaturii electronice digitale și calculatoarelor. Acesta este un standard prin care imaginile HD și semnalele audio multicanal sunt transmise digital. Dacă semnalul digital nu este comprimat, imaginea poate fi transferată la cea mai bună calitate posibilă. De asemenea, acest standard oferă și o funcție de criptare a semnalului digital.
HDTV	O abreviere pentru High-Definition Television care se referă la sistemele de înaltă definiție care îndeplinesc următoarele condiții: <ul style="list-style-type: none"> • Rezoluție verticală de 720p sau 1.080i sau mai mare (p = Progresiv, i = Întreșere) • Ecran cu un format imagine de 16:9
Mod Infrastructură	Metodă de conectare la o rețea locală fără fir, prin care dispozitivele comunică prin intermediul punctelor de acces.
Întreșere	Transmite informații necesare pentru a crea un ecran trimițând fiecare al doilea rând, începând din partea superioară a imaginii spre partea inferioară. Imaginile sunt mai predispuse la tremur deoarece un cadru se afișează la fiecare al doilea rând.
Adresă IP	Un număr de identificare a unui calculator conectat la o rețea.
Progresiv	Proiectează informații pentru a crea un ecran o dată, afișând imaginea pentru un cadru. Chiar dacă numărul de linii de scanare este același, nivelul de tremur al imaginilor scade, deoarece volumul de informații s-a dublat în comparație cu un sistem de întreșere.

Rată refresh	<p>Elementul de emisie a luminii unui ecran își menține aceeași luminozitate și culoare un timp foarte scurt.</p> <p>Din această cauză, imaginea trebuie scanată de mai multe ori pe secundă pentru a reîmprospăta elementul de emisie al luminii.</p> <p>Numărul operațiunilor de actualizare/secundă este numit rată de refresh și este exprimat în hertzi (Hz).</p>
SDTV	O abreviere pentru Standard Definition Television care se referă la sistemele de televiziune standard, care nu îndeplinesc condițiile pentru televiziunea de înaltă definiție HDTV.
SNMP	O abreviere pentru Simple Network Management Protocol, care este protocolul de monitorizare și de control al dispozitivelor, cum ar fi rutere și computere conectate la o rețea TCP/IP.
sRGB	Este un standard internațional pentru intervalele de culoare care a fost formulat astfel încât culorile reproduse de echipamentele video să poată fi ușor prelucrate de sistemul de operare al unui calculator (SO) și prin internet. Dacă sursa conectată dispune de un mod sRGB, setați atât proiectorul, cât și sursa de semnal conectată la modul sRGB.
SSID	SSID reprezintă datele de identificare la conectarea la alt dispozitiv într-o rețea fără fir. Comunicațiile fără fir sunt posibile între dispozitive cu aceeași configurație SSID.
Mască subrețea	Aceasta este o valoare numerică pentru definirea numărului de biți utilizați pentru adresa de rețea, în cadrul unei rețele divizate (subrețea), din adresa IP.
SVGA	Un standard de dimensiune a ecranului cu o rezoluție de 800 (pe orizontală) × 600 (pe verticală) de puncte.
SXGA	Un standard de dimensiune a ecranului cu o rezoluție de 1.280 (pe orizontală) × 1.024 (pe verticală) de puncte.
Sincro.	<p>Semnalele de ieșire de la calculator au o anumită frecvență.</p> <p>Dacă frecvența proiectorului nu este adaptată la aceasta, imaginile rezultate nu vor fi de bună calitate.</p> <p>Procesul de adaptare a fazelor acestor semnale (poziția relativă a valorilor maxime și minime în semnal) se numește sincronizare.</p> <p>Dacă semnalele nu sunt sincronizate, apar scintilații, neclarități și interferențe orizontale.</p>

Urmărire	<p>Semnalele de ieșire de la calculator au o anumită frecvență.</p> <p>Dacă frecvența proiectorului nu este adaptată la aceasta, imaginile rezultate nu vor fi de bună calitate.</p> <p>Procesul de adaptare a frecvenței acestor semnale (numărul de valori maxime din semnal) se numește aliniere.</p> <p>Dacă urmărirea nu se face corect, în semnal apar dungi verticale late.</p>
Trap IP Adresă	Aceasta este adresa IP pentru calculatorul de destinație utilizat pentru notificarea erorilor prin SNMP.
VGA	Un standard de dimensiune a ecranului cu o rezoluție de 640 (pe orizontală) × 480 (pe verticală) de puncte.
XGA	Un standard de dimensiune a ecranului cu o rezoluție de 1.024 (pe orizontală) × 768 (pe verticală) de puncte.
WXGA	Un standard de dimensiune a ecranului cu o rezoluție de 1.280 (pe orizontală) × 800 (pe verticală) de puncte.
WUXGA	Un standard de dimensiune a ecranului cu o rezoluție de 1.920 (pe orizontală) × 1.200 (pe verticală) de puncte.

Consultați aceste secțiuni pentru note importante despre proiector.

► **Linkuri corelate**

- "Indication of the manufacturer and the importer in accordance with requirements of EU directive" [p.274](#)
- "Restricție de utilizare" [p.274](#)
- "Referințe pentru sistemul de operare" [p.274](#)
- "Mărci comerciale" [p.274](#)
- "Aviz privind drepturile de autor" [p.275](#)
- "Atribuirea de drepturi de autor" [p.275](#)

Indication of the manufacturer and the importer in accordance with requirements of EU directive

Manufacturer: SEIKO EPSON CORPORATION
Address: 3-5, Owa 3-chome, Suwa-shi, Nagano-ken 392-8502 Japan
Telephone: 81-266-52-3131
<http://www.epson.com/>

Importer: EPSON EUROPE B.V.
Address: Atlas Arena, Asia Building, Hoogoorddreef 5,1101 BA Amsterdam Zuidoost
The Netherlands
Telephone: 31-20-314-5000
<http://www.epson.eu/>

Restricție de utilizare

Când acest produs este utilizat pentru aplicații care necesită un grad ridicat de fiabilitate și siguranță, precum: a) dispozitive de transport pentru aviație, căi ferate, marină, auto; b) dispozitive de prevenire a dezastrelor; c) diferite dispozitive de siguranță etc. sau d) dispozitive funcționale și de precizie, produsul se va utiliza numai după luarea în considerare, la proiectare, a unor

măsuri de prevenire și redundanțe, pentru menținerea siguranței și a unei fiabilități complete a sistemului. Deoarece acest produs nu a fost conceput pentru utilizarea în aplicații care necesită fiabilitate/siguranță extremă, precum echipamente aerospațiale, echipamente principale de comunicații, echipamente de control al energiei nucleare sau echipamente medicale pentru asistență medicală directă etc., vă rugăm să efectuați o estimare personală a caracterului adecvat al acestui produs, după o evaluare completă.

Referințe pentru sistemul de operare

- Sistem de operare Microsoft® Windows® 7
- Sistem de operare Microsoft® Windows® 8.1
- Sistem de operare Microsoft® Windows® 10

În acest ghid, sistemele de operare menționate mai sus sunt denumite „Windows 7”, „Windows 8.1” și „Windows 10”. În plus, termenul colectiv „Windows” este folosit pentru a face referire la toate aceste sisteme de operare.

- OS X 10.11.x
- macOS 10.12.x
- macOS 10.13.x
- macOS 10.14.x
- macOS 10.15.x

În acest ghid, sistemele de operare de mai sus sunt denumite „OS X 10.11.x”, „macOS 10.12.x”, „macOS 10.13.x”, „macOS 10.14.x” și „macOS 10.15.x”. În plus, termenul colectiv „Mac” este folosit pentru a face referire la toate aceste sisteme de operare.

Mărci comerciale

EPSON este marca comercială înregistrată, EXCEED YOUR VISION și siglele acesteia sunt mărci comerciale înregistrate sau mărci comerciale ale Seiko Epson Corporation.

Mac, OS X și macOS sunt mărci comerciale ale Apple Inc.

Microsoft, Windows și sigla Windows sunt mărci comerciale sau mărci comerciale înregistrate ale Microsoft Corporation în Statele Unite și/sau în alte țări.

Wi-Fi®, WPA2®, WPA3® și Miracast® sunt mărci comerciale ale Wi-Fi Alliance®.

App Store este o marcă de servicii a Apple Inc.

Chrome, Chromebook și Google Play sunt mărci comerciale ale Google LLC.

HDMI, sigla HDMI și High-Definition Multimedia Interface sunt mărci comerciale sau mărci comerciale înregistrate ale HDMI Licensing Administrator, Inc. 

„QR Code” este o marcă comercială înregistrată a DENSO WAVE INCORPORATED.

Marca PLink este o marcă în curs de înregistrare sau deja înregistrată în Japonia, Statele Unite ale Americii și în alte țări și zone.

Crestron®, Crestron Connected®, Crestron Fusion®, Crestron Control® și Crestron RoomView® sunt mărci comerciale înregistrate ale Crestron Electronics, Inc.

Intel® este o marcă înregistrată a Intel Corporation în Statele Unite și/sau în alte țări.

Extron® and XTP® sunt mărci comerciale înregistrate ale RGB Systems Incorporated.

HDBaseT™ și sigla HDBaseT Alliance sunt mărci comerciale ale HDBaseT Alliance.

Android TV™ este o marcă înregistrată a Google LLC.

De asemenea, alte nume de produse utilizate în acest document sunt folosite numai pentru exemplificare și pot fi mărci comerciale ale proprietarilor lor. Epson nu revendică niciun drept asupra acestor mărci.

prin niciun mijloc, electronic, mecanic, prin fotocopiere, înregistrare sau în alt mod, fără acordul scris prealabil al Seiko Epson Corporation. Nu ne asumăm nicio răspundere pentru drepturile de autor care provin din utilizarea informațiilor din acest document. De asemenea, nu ne asumăm răspunderea pentru daunele rezultate din utilizarea informațiilor din acest document.

Nici Seiko Epson Corporation, nici filialele acesteia nu sunt responsabile față de cumpărătorul acestui produs sau față de terți pentru daunele, pierderile, costurile sau cheltuielile suportate de cumpărător sau de terți în cazul unui accident, a folosirii necorespunzătoare sau abuzive a acestui produs sau în cazul unor modificări, reparații sau schimbări neautorizate aduse produsului sau (cu excepția SUA) în cazul nerespectării cu strictețe a instrucțiunilor de funcționare și întreținere oferite de Seiko Epson Corporation.

Seiko Epson Corporation nu este responsabilă pentru daunele sau problemele produse datorită folosirii altor componente opționale sau a altor consumabile decât cele indicate de Seiko Epson Corporation ca fiind produse originale Epson sau produse aprobate de Epson.

Conținutul acestui ghid poate fi modificat sau actualizat fără notificare prealabilă.

Ilustrațiile din acest ghid pot diferi față de proiector.

Atribuirea de drepturi de autor

Aceste informații fac obiectul unui regim de modificare fără notificare.

© 2021 Seiko Epson Corporation

2021.02 414103300RO

Aviz privind drepturile de autor

Toate drepturile rezervate. Nicio parte a acestei publicații nu poate fi reprodușă, salvată într-un sistem de stocare sau transmisă sub nicio formă și